



ТОТ САМЫЙ  
МАГАЗИН

[Колонки Sven 2.1 SPS-821 Dark wooden](#): Инструкция  
пользователя

Выбрать

**SVEN**®  
YOU WANT – WE CAN

Мультимедийная  
акустическая система 2.1

## РУКОВОДСТВО ПО ЭКСПЛУАТАЦИИ



**SPS – 821**

[www.sven.fi](http://www.sven.fi)

**Благодарим Вас за покупку акустической системы TM SVEN!**

Перед эксплуатацией системы внимательно ознакомьтесь с настоящим руководством и сохраните его на весь период использования.

**АВТОРСКОЕ ПРАВО**

© 2012. Sven Company Ltd, Версия 1.0 (V 1.0).

Данное руководство и содержащаяся в нем информация защищены авторским правом. Все права защищены.

**ТОРГОВЫЕ МАРКИ**

Все торговые марки являются собственностью их законных владельцев.

**ПРЕДУПРЕЖДЕНИЕ ОБ ОГРАНИЧЕНИИ ОТВЕТСТВЕННОСТИ**

Несмотря на приложенные усилия сделать руководство более точным, возможны некоторые несоответствия. Информация данного руководства предоставлена на условиях «как есть». Автор и издатель не несут никакой ответственности перед лицом или организацией за ущерб или повреждения, произошедшие от информации, содержащейся в данном руководстве.

**РАСПАКОВКА**

Аккуратно распакуйте изделие, проследите за тем, чтобы внутри коробки не остались какие-либо принадлежности. Проверьте устройство на предмет повреждений. Если изделие повреждено при транспортировке, обратитесь в фирму, осуществляющую доставку; если изделие не функционирует, сразу же обратитесь к продавцу.

**ВНИМАНИЕ!**

Не включайте изделие сразу же после внесения его в помещение из окружающей среды с минусовыми температурами! Распакованное изделие необходимо выдержать в условиях комнатной температуры не менее 4-х часов.

**СОДЕРЖАНИЕ**

<b>RUS</b> .....	<b>1</b>
<b>1. ОПИСАНИЕ</b> .....	<b>3</b>
<b>2. МЕРЫ БЕЗОПАСНОСТИ</b> .....	<b>3</b>
<b>3. КОМПЛЕКТАЦИЯ</b> .....	<b>3</b>
<b>4. ОСОБЕННОСТИ АС</b> .....	<b>3</b>
<b>5. ПЕРЕДНЯЯ ПАНЕЛЬ УПРАВЛЕНИЯ</b> .....	<b>3</b>
<b>6. ЗАДНЯЯ ПАНЕЛЬ</b> .....	<b>3</b>
<b>7. РАСПОЛОЖЕНИЕ КОЛОНОК</b> .....	<b>4</b>
<b>8. ПОДКЛЮЧЕНИЕ И ЭКСПЛУАТАЦИЯ</b> .....	<b>4</b>
<b>9. УСТРАНЕНИЕ НЕИСПРАВНОСТЕЙ</b> .....	<b>5</b>
<b>10. ТЕХНИЧЕСКИЕ ХАРАКТЕРИСТИКИ</b> .....	<b>6</b>
<b>UKR</b> .....	<b>7</b>
<b>ENG</b> .....	<b>14</b>

*Техническая поддержка размещена на сайте [www.sven.fi](http://www.sven.fi).  
Здесь же Вы сможете найти обновленную версию данного руководства.*

## 1. ОПИСАНИЕ

Акустическая система (АС) SPS-821 предназначена для воспроизведения музыки и озвучивания игр, фильмов и проч. Используется с компьютером, CD-DVD плеером и другими источниками звука.

## 2. МЕРЫ БЕЗОПАСНОСТИ

- Во избежание поражения электрическим током, не вскрывайте АС и не производите ремонт самостоятельно.
- Не допускайте замыканий проводов (в том числе и «заземленных») колонок АС между собой, на корпус усилителя и на землю, т. к. это выводит из строя выходные каскады усилителя.
- Оберегайте АС от попадания в отверстия посторонних предметов. Следите, чтобы иголки, шпильки, монеты, насекомые и пр. не попали вовнутрь.
- Оберегайте АС от влажности, попадания воды и пыли. Не устанавливайте в помещениях с повышенной влажностью и запыленностью.
- Оберегайте АС от нагрева: не устанавливайте ее рядом с нагревательными приборами и не подвергайте воздействию прямых солнечных лучей.
- Не используйте для протирки бензин, спирты или другие растворители, т. к. они могут повредить окрашенную поверхность АС. Для чистки АС используйте мягкую сухую ткань.
- Если АС не работает, сразу отключите кабель и обратитесь в магазин, где Вы ее приобрели.



**Внимание!** Внутри корпуса на элементах без изоляции имеется высокое напряжение, которое может вызвать поражение электрическим током.

## 3. КОМПЛЕКТАЦИЯ

- Сабвуфер — 1 шт.
- Сателлиты — 2 шт.
- Сигнальный стереокабель 2RCA к mini-jack — 1 шт.
- Руководство по эксплуатации — 1 шт.
- Гарантийный талон — 1 шт.

## 4. ОСОБЕННОСТИ АС

- Возможность подключения к различным источникам звука
- Ручки управления на передней панели
- Регулировка уровня общей громкости
- Независимая регулировка уровня громкости сабвуфера
- Регулировка тембра ВЧ

## 5. ПЕРЕДНЯЯ ПАНЕЛЬ УПРАВЛЕНИЯ

- ① POWER: индикатор питания
- ② BASS: регулятор уровня громкости сабвуфера
- ③ TREBLE: регулятор уровня тембра ВЧ
- ④ VOLUME: регулятор уровня общей громкости



Рис. 1. Передняя панель управления

## 6. ЗАДНЯЯ ПАНЕЛЬ

- ⑤ AUDIO INPUT: разъемы для подключения источника аудиосигнала
- ⑥ AUDIO OUTPUT: разъемы для подключения сателлитов
- ⑦ ON/OFF: выключатель питания
- ⑧ Шнур питания

## 7. РАСПОЛОЖЕНИЕ КОЛОНОК

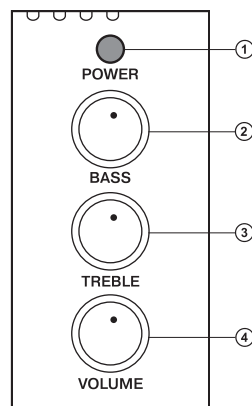
- Располагайте сателлиты относительно слушателя симметрично на расстоянии не менее одного метра. Возможно небольшое искажение изображения у сверхчувствительных мониторов и телевизоров, поэтому устанавливайте АС подальше от телевизора.
- Рекомендуется устанавливать сабвуфер АС на столе.

## 8. ПОДКЛЮЧЕНИЕ И ЭКСПЛУАТАЦИЯ

Акустическую систему SPS-821 можно подключить практически к любым источникам аудиосигнала: DVD/CD-плеерам, ПК, ноутбуку и т. п. (см. рис. 3).

**Предупреждение! Перед подключением все компоненты системы должны быть выключены.**

- Присоедините встроенные в колонки акустические кабели к аудиовыходам на задней панели сабвуфера. Обратите внимание, что RCA-джек правой колонки нужно соединить с красным разъемом сабвуфера AUDIO OUTPUT R, а RCA-джек левой колонки – с белым разъемом сабвуфера AUDIO OUTPUT L.
- RCA-джеки стереофонического сигнального кабеля 2RCA к mini-jack (из комплекта) вставьте в разъемы R и L аудиовхода AUDIO INPUT ⑤ сабвуфера, а mini-jack кабеля подсоедините к разьему Ø 3,5 мм порта LINE OUT звуковой карты компьютера или к разьему аудиовхода проигрывателей, как показано на схеме (см. рис. 3).

**Примечание. Для подключения АС к DVD/CD-проигрывателям необходимо использовать вместе с сигнальным кабелем 2RCA к mini-jack 3,5 мм (из комплекта поставки) переходник mini-jack к 2RCA (не входит в комплект поставки) или стереофонический кабель 2RCA к 2RCA (не входит в комплект поставки), как показано на рис. 2.**

- Вставьте вилку шнура питания ⑧ на задней панели сабвуфера в розетку.
- Установите уровень общей громкости на минимум поворотом регулятора VOLUME ④ против часовой стрелки до упора.
- Включите питание устройства выключателем ⑦ (положение ON). Загорится индикатор питания POWER ①.



Рис. 2. Задняя панель



Рис. 3. Схема подключения

- Включите источник сигнала.
- Отрегулируйте уровень общей громкости поворотом регулятора VOLUME ④. При повороте регулятора по часовой стрелке уровень громкости увеличивается, при повороте против часовой стрелки — уменьшается.
- Отрегулируйте уровни громкости сабвуфера и тембра ВЧ поворотом регуляторов BASS ② и TREBLE ③ соответственно. При повороте регулятора по часовой стрелке уровень звука повышается, при повороте против часовой стрелки — снижается.

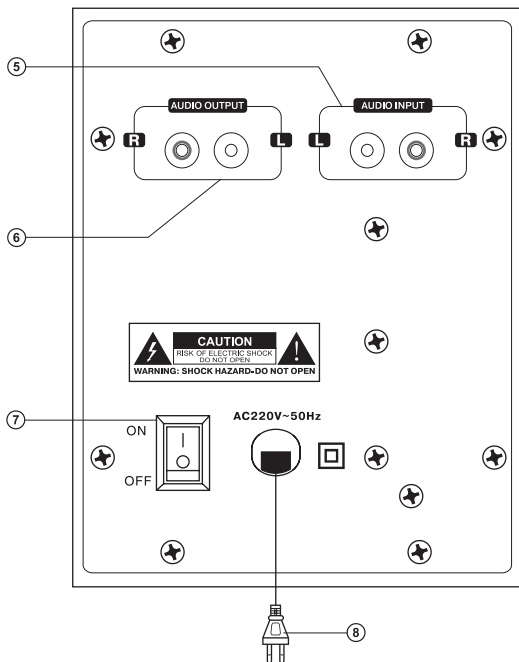
**Примечания:**

- Если вы долгое время не используете АС, не забудьте выключить систему переключателем на задней стенке сабвуфера и выдернуть шнур питания из сети.
- Для повышения качества воспроизведения звука воспользуйтесь выходом звуковой карты Line-Out.

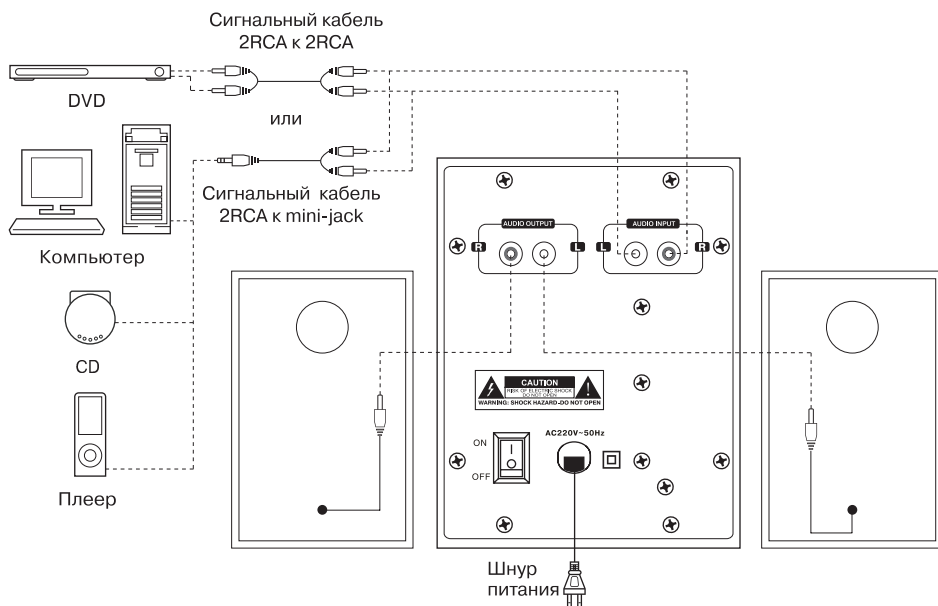
## 9. УСТРАНЕНИЕ НЕИСПРАВНОСТЕЙ

Неисправность	Причина	Способ устранения
АС не включается.	Не подключена к сети.	Проверьте правильность подключения.
	Не включен сетевой выключатель.	Включите выключатель.
Нет звука.	Регуляторы громкости установлены в положение наименьшей громкости.	Подстройте регулятор громкости.
	Неправильно подключен источник аудиосигнала.	Подключите источники сигнала правильно.
В колонках АС очень тихий звук.	Регуляторы громкости установлены в положение наименьшей громкости.	Подстройте регулятор громкости.
Искажение звука.	Большая амплитуда входного сигнала.	Регуляторами громкости на источниках аудиосигнала и АС уменьшите величину входного сигнала.

Если ни один из указанных выше способов не позволяет решить проблему, пожалуйста, обратитесь за профессиональной консультацией в ближайший к Вам сервисный центр. Никогда не пытайтесь ремонтировать изделие самостоятельно.

## 10. ТЕХНИЧЕСКИЕ ХАРАКТЕРИСТИКИ

Характеристики и единицы измерения	Значение
Выходная мощность, Вт (RMS) сабвуфер сателлиты	40 (20 + 2 × 10) 20 2 × 10
Размеры динамиков, мм сабвуфер сателлиты	∅ 125 ШП ∅ 75
Напряжение питания, В/Гц	~220/50
Диапазон частот, Гц сабвуфер сателлиты	40 – 200 200 – 20 000
Габаритные размеры, мм сабвуфер сателлиты	150 × 240 × 250 95 × 133 × 90
Масса, кг	4,35

### Примечания:

- Технические характеристики, приведенные в таблице, справочные и не могут служить основанием для претензий.
- Продукция **TM SVEN** постоянно совершенствуется. По этой причине технические характеристики и комплектация могут быть изменены без предварительного уведомления.

**SVEN**®  
YOU WANT – WE CAN

Мультимедійна  
акустична система 2.1

## КЕРІВНИЦТВО З ЕКСПЛУАТАЦІЇ



**SPS – 821**

[www.sven.fi](http://www.sven.fi)



***Дякуємо Вам за купівлю акустичної системи TM SVEN!***

Перед експлуатацією системи уважно ознайомтеся з цим керівництвом і збережіть його на увесь період користування.

**АВТОРСЬКЕ ПРАВО**

© 2012. Sven Company Ltd, Версія 1.0 (V 1.0).

Це керівництво та інформація, що міститься в ньому, захищено авторським правом. Усі права застережені.

**ТОРГОВЕЛЬНІ МАРКИ**

Усі торговельні марки є власністю їх законних власників.

**ПОПЕРЕДЖЕННЯ ПРО ОБМЕЖЕННЯ ВІДПОВІДАЛЬНОСТІ**

Незважаючи на докладені зусилля зробити керівництво точнішим, можливі деякі невідповідності. Інформація цього керівництва надана на умовах «як є». Автор і видавець не несуть жодної відповідальності перед особою або організацією за збитки або ушкодження, завдані інформацією, що міститься у цьому керівництві.

**РОЗПАКОВУВАННЯ**

Акуратно розпакуйте виріб, простежте за тим, щоб усередині коробки не залишилося яке-небудь приладдя. Перевірте пристрій на предмет пошкоджень. Якщо виріб пошкоджено при транспортуванні, зверніться у фірму, що здійснює доставку; якщо виріб не функціонує, відразу ж зверніться до продавця.

**УВАГА!**

Не включайте виріб одразу після того, як внесли його в приміщення, якщо надворі мінусова температура! Розпакований виріб необхідно витримати в умовах кімнатної температури протягом не менше 4-х годин.

***Технічна підтримка розміщена на сайті [www.sven.fi](http://www.sven.fi).  
Також тут Ви зможете знайти оновлену версію цього керівництва.***

<b>ЗМІСТ</b>	
<b>RUS</b> .....	<b>1</b>
<b>UKR</b> .....	<b>7</b>
<b>1. ОПИС</b> .....	<b>10</b>
<b>2. ЗАХОДИ БЕЗПЕКИ</b> .....	<b>10</b>
<b>3. КОМПЛЕКТАЦІЯ</b> .....	<b>10</b>
<b>4. ОСОБЛИВОСТІ АС</b> .....	<b>10</b>
<b>5. ПЕРЕДНЯ ПАНЕЛЬ УПРАВЛІННЯ</b> .....	<b>10</b>
<b>6. ЗАДНЯ ПАНЕЛЬ</b> .....	<b>10</b>
<b>7. РОЗТАШУВАННЯ КОЛОНОК</b> .....	<b>11</b>
<b>8. ПІДКЛЮЧЕННЯ ТА ЕКСПЛУАТАЦІЯ</b> .....	<b>11</b>
<b>9. УСУНЕННЯ НЕСПРАВНОСТЕЙ</b> .....	<b>12</b>
<b>10. ТЕХНІЧНІ ХАРАКТЕРИСТИКИ</b> .....	<b>13</b>
<b>ENG</b> .....	<b>14</b>

### 1. ОПИС

Акустична система (АС) SPS-821 призначена для озвучування і відтворення музики, ігор, фільмів тощо. Використовується з комп'ютером, CD-DVD плеєром та іншими джерелами аудіосигналу.

### 2. ЗАХОДИ БЕЗПЕКИ

- Щоб уникнути ураження електричним струмом, не розбирайте АС і не здійснюйте ремонт самостійно.
- Не допускайте замикання дротів (у тому числі й «заземлених») колонок АС між собою, на корпус підсилювача і на землю, бо це призводить до пошкодження вихідних каскадів підсилювача.
- Оберігайте АС від потрапляння в отвори сторонніх предметів. Стежте, щоб голки, шпильки, монети, комахи тощо не потрапили усередину.
- Оберігайте АС від підвищеної вологості, потрапляння води і пилу. Не встановлюйте в приміщеннях з підвищеною вологістю і запиленістю.
- Оберігайте АС від нагрівання: не встановлюйте її поруч з нагрівальними приладами і уникайте дії прямих сонячних променів.
- Не використовуйте для протирання бензин, спирт або інші розчинники, бо вони можуть пошкодити декоровану поверхню АС. Для чищення АС використовуйте м'яку суху тканину.
- Якщо АС не працює, відразу відключіть кабель і зверніться в магазин, де Ви її придбали.



**Увага! Усередині корпусу на елементах без ізоляції є висока напруга, яка може викликати ураження електричним струмом.**

### 3. КОМПЛЕКТАЦІЯ

- Сабвуфер — 1 шт.
- Сателіти — 2 шт.
- Сигнальний стереокабель 2RCA до mini-jack — 1 шт.
- Керівництво з експлуатації — 1 шт.
- Гарантійний талон — 1 шт.

### 4. ОСОБЛИВОСТІ АС

- Можливість підключення до різних джерел звуку
- Ручки управління на передній панелі
- Регулювання рівня загальної гучності
- Незалежне регулювання рівня гучності сабвуфера
- Регулювання тембру ВЧ

### 5. ПЕРЕДНЯ ПАНЕЛЬ УПРАВЛІННЯ

- ① POWER: індикатор живлення
- ② BASS: регулятор рівня гучності сабвуфера
- ③ TREBLE: регулятор тембру ВЧ
- ④ VOLUME: регулятор рівня загальної гучності

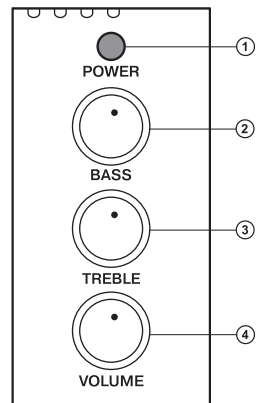

Мал. 1. Передня панель управління

## 6. ЗАДНЯ ПАНЕЛЬ

- ⑤ AUDIO INPUT: роз'єми для підключення джерела аудіосигналу
- ⑥ AUDIO OUTPUT: роз'єми для підключення сателітів
- ⑦ ON/OFF: римикач живлення
- ⑧ Шнур живлення

## 7. РОЗТАШУВАННЯ КОЛОНОК

- Розташуйте сателіти відносно слухача симетрично на відстані не менше одного метра. Можливе невелике спотворення зображення у надчутливих моніторів і телевизорів, тому встановлюйте АС якомога далі від телевизора.
- Сабвуфер АС рекомендується встановлювати на столі.

## 8. ПІДКЛЮЧЕННЯ ТА ЕКСПЛУАТАЦІЯ

Акустичну систему SPS-821 можна підключити практично до будь-яких джерел аудіосигналу: DVD/CD-плеєрів, ПК, ноутбука тощо (див. мал. 3).

**Попередження! Перед підключенням всі компоненти системи повинні бути вимкнені.**

- Підключіть вмонтовані в колонки акустичні кабелі до аудіовиходів на задній панелі сабвуфера (мал. 2). Зверніть увагу, що RCA-джек правої колонки потрібно підключити до червоного роз'єму сабвуфера AUDIO OUTPUT R, а RCA-джек лівої колонки – до білого роз'єму сабвуфера AUDIO OUTPUT L.

- RCA-джеки стереофонічного сигнального кабелю 2RCA до mini-jack (з комплекту) вставте в роз'єми R і L аудіовходу AUDIO INPUT ⑤ сабвуфера, а mini-jack кабелю під'єднайте до порту LINE OUT звукової карти ПК роз'ємом  $\varnothing$  3,5 мм або до роз'єму аудіовиходу програвачів, як показано на схемі (див. мал. 3).

**Примітка.** Для підключення АС до DVD/CD-програвачів необхідно використовувати разом з сигнальним кабелем 2RCA до mini-jack 3,5 мм (з комплекту постачання) перехідник mini-jack до 2RCA (не входить до комплекту) або стереофонічний кабель 2RCA до 2RCA (не входить до комплекту), як показано на мал. 2.

- Підключіть вилку шнура живлення ⑧ на задній панелі сабвуфера до мережевої розетки.
- Встановіть рівень загальної гучності на мінімум поворотом регулятора VOLUME ④ проти годинникової стрілки до упору.
- Увімкніть живлення пристрою вимикачем ⑦ (положення ON). Загориться індикатор живлення POWER ①.
- Увімкніть джерело сигналу.

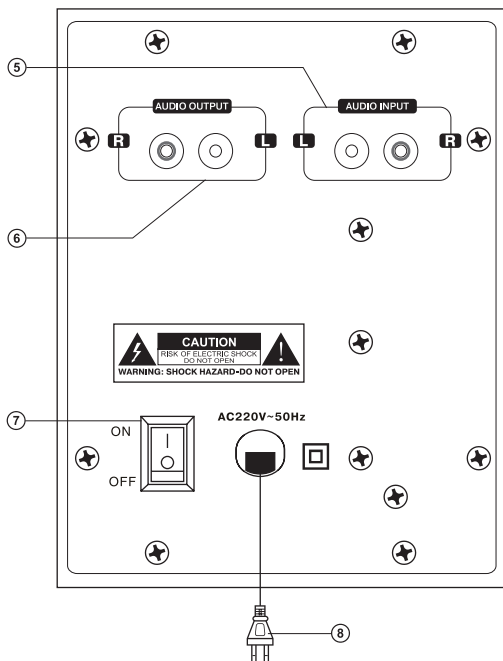

Мал. 2. Задня панель

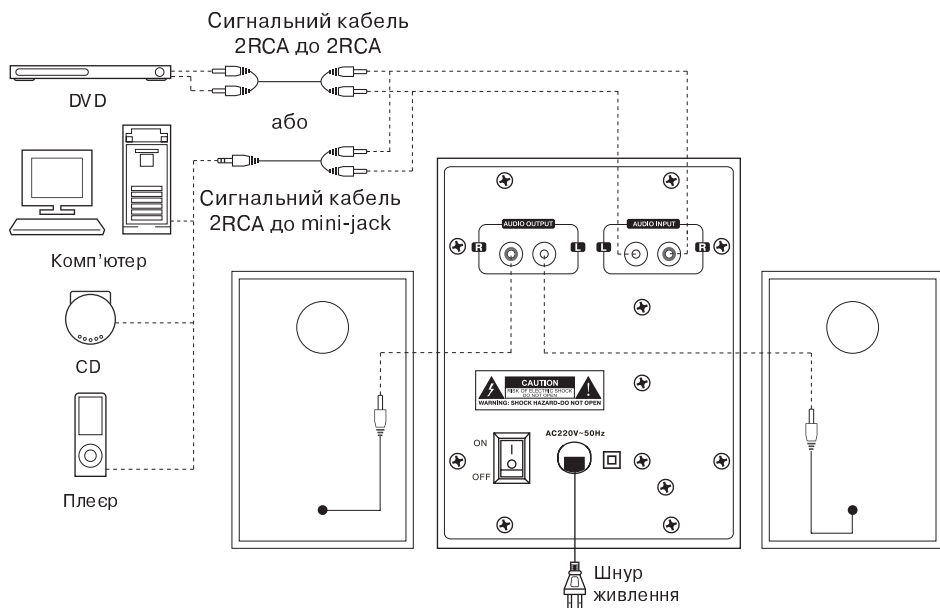

Мал. 3. Схема підключення

- Відрегулюйте рівень загальної гучності поворотом регулятора VOLUME ④. При повороті регулятора за годинниковою стрілкою рівень гучності збільшується, при повороті проти годинникової стрілки — зменшується.
- Відрегулюйте рівні гучності сабвуфера і тембру ВЧ поворотом регуляторів BASS ② і TREBLE ③ відповідно. При повороті регулятора за годинниковою стрілкою рівень звуку збільшується, при повороті проти годинникової стрілки — знижується.

**Примітки:**

- Якщо ви довгий час не будете використовувати АС, не забудьте вимкнути систему вимикачем на задній панелі сабвуфера та від'єднати мережевий кабель від мережі.
- Для підвищення якості відтворення звуку скористайтеся виходом звукової карти Line-Out.

**9. УСУНЕННЯ НЕСПРАВНОСТЕЙ**

Несправність	Причина	Спосіб усунення
АС не вмикається.	Не підключена до мережі.	Перевірте правильність підключення.
	Не увімкнено мережевий вимикач.	Увімкніть вимикач.
Немає звуку.	Регулятори гучності встановлено в положення найменшої гучності.	Відрегулюйте рівень гучності.
	Неправильно підключено джерело аудіосигналу.	Підключіть правильно джерела сигналу.
У колонках АС занадто тихий звук.	Регулятори гучності встановлено в положення найменшої гучності.	Відрегулюйте рівень гучності.
Спотворення звуку.	Велика амплітуда вхідного сигналу.	Зменшіть величину вхідного сигналу регуляторами гучності на джерелах аудіосигналу та АС.

Якщо жоден зі вказаних вище способів не розв'язує проблему, будь ласка, зверніться за професійною консультацією до найближчого до Вас сервісного центру. У жодному разі не намагайтеся ремонтувати виріб самостійно.

**10. ТЕХНІЧНІ ХАРАКТЕРИСТИКИ**

Характеристики та одиниці вимірювання	Значення
Вихідна потужність, Вт (RMS) сабвуфер сателіти	40 (20 + 2 × 10) 20 2 × 10
Розміри динаміків, мм сабвуфер сателіти	∅ 125 ШП ∅ 75
Напруга живлення, В/Гц	~220/50
Діапазон частот, Гц сабвуфер сателіти	40 – 200 200 – 20 000
Розміри (однієї колонки), мм сабвуфер сателіти	150 × 240 × 250 95 × 133 × 90
Вага, кг	4,35

**Примітки:**

- Наведені в таблиці технічні характеристики є довідковими і не можуть бути підставою для претензій.
- Продукція ТМ SVEN постійно удосконалюється. З цієї причини технічні характеристики може бути змінено без попереднього повідомлення.

**SVEN**®  
YOU WANT – WE CAN

2.1 Multimedia Speaker System

## OPERATION MANUAL



**SPS – 821**

[www.sven.fi](http://www.sven.fi)

***Congratulations on your purchase of the Sven speaker system!***

Please read this operation manual before using the unit and retain this operation manual in a safe place for future reference.

**COPYRIGHT**

© 2012. SVEN Company Ltd. Version 1.0 (V 1.0).

This manual and information contained in it are copyrighted. All rights reserved.

**TRADEMARKS**

All trademarks are the property of their legal holders.

**NOTICE OF RESPONSIBILITY RESTRICTION**

Despite the exerted efforts to make this manual more exact, some discrepancies may occur. The information in this manual is given on «as is» terms. The author and the publisher do not bear any liability to a person or an organization for loss or damage which has arisen from the information contained in this manual.

**UNPACKING**

Unpack the device carefully. Make sure there are no accessories left in the box. Check up the device for damage; if the product was damaged during transportation, address the firm which carried out the delivery; if the product functions incorrectly, address the dealer at once.

**ATTENTION!**

Do not switch on the speaker system immediately after you bring it into a room from environment with negative temperature! After unpacking, the speaker system should be kept in conditions of room temperature for at least 4 hours.

**CONTENTS**

<b>RUS</b> .....	<b>1</b>
<b>UKR</b> .....	<b>7</b>
<b>ENG</b> .....	<b>14</b>
<b>1. DESCRIPTION</b> .....	<b>16</b>
<b>2. SAFETY PRECAUTIONS</b> .....	<b>16</b>
<b>3. PACKAGE CONTENTS</b> .....	<b>16</b>
<b>4. SPECIAL FEATURES</b> .....	<b>16</b>
<b>5. FRONT CONTROL PANEL</b> .....	<b>16</b>
<b>6. REAR PANEL</b> .....	<b>17</b>
<b>7. LOCATING</b> .....	<b>17</b>
<b>8. INSTALLATION AND OPERATION GUIDE</b> .....	<b>17</b>
<b>9. TROUBLESHOOTING</b> .....	<b>18</b>
<b>10. TECHNICAL SPECIFICATIONS</b> .....	<b>19</b>

*Technical support is on [www.sven.fi](http://www.sven.fi).*



**1. DESCRIPTION**

The device is designed for playing music, sounding movies, videogames, etc. You can use it with a computer, TV, MP3 player and other audio devices.

**2. SAFETY PRECAUTIONS**

- To avoid electric shock, do not open the MSS and do not perform repairs by yourself.
- Do not allow the circuit of wires (including the grounded ones) between the speakers, on the power amplifier or the ground, for it causes damage to the power amplifier output stage.
- Do not put foreign objects inside the holes of the MSS. Make sure that needles, hair pins, coins, insects etc. do not get inside.
- Protect the MSS from high humidity, water and dust. Do not locate it in areas with high level of humidity and dust.
- Protect the MSS from heating: do not locate it near a heat source or expose to direct sunlight.
- Do not use gasoline, alcohol or other solvents when cleaning, since they may damage the paint-coated surface of the MSS. Clean it with dry soft cloth only.
- If the MSS does not operate, unplug it and address your dealer.



**Caution! High voltage inside! To avoid the risk of electric shock do not open and touch elements inside.**

**3. PACKAGE CONTENTS**

- Subwoofer — 1 pc
- Satellites — 2 pcs
- 2RCA to mini-jack stereo signal cable — 1 pc
- Operation manual — 1 pc
- Warranty card — 1pc

**4. SPECIAL FEATURES**

- Easy connection to various audio devices
- Controls on the front panel
- Master volume control
- Independent subwoofer volume control
- Treble level control

**5. FRONT CONTROL PANEL**

- ① Power: power LED
- ② BASS: subwoofer volume control knob
- ③ TREBLE: treble level control knob
- ④ VOLUME: master volume control knob

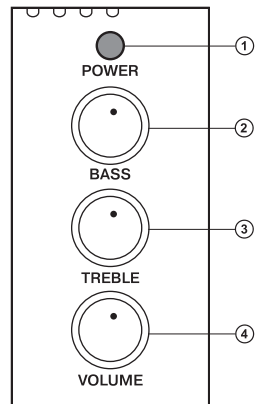

Fig. 1. Front panel

## Operation Manual

# SPS-821

### 6. REAR PANEL

- ⑤ AUDIO INPUT: audio device connection input
- ⑥ AUDIO OUTPUT: satellite output
- ⑦ ON/OFF: power switch
- ⑧ Power cord

### 7. LOCATING

- Place the satellites symmetrically to the listeners at least one meter away. Place the MSS far away from TV sets, as picture distortion in supersensitive monitors and TV sets is possible.
- It's recommended that the subwoofer be placed on the table.

### 8. INSTALLATION AND OPERATION GUIDE

SPS-821 Multimedia Speaker System can be connected to virtually any audio source: DVD/CD player, PC, laptop, etc. (see connection diagram, Fig. 3).

**WARNING! All components should be switched off before connection.**

- Connect the built-in audio cables to the audio output jacks on the subwoofer rear panel (see Fig. 2). Note that the RCA jack on the right speaker should be connected to the red terminal of the subwoofer (AUDIO OUTPUT R) and the RCA jack of the left speaker to the white terminal of the subwoofer (AUDIO OUTPUT L).

- Insert the RCA jacks of the 2RCA to mini-jack stereo signal cable (included) into R and L connectors ⑤ of the subwoofer AUDIO INPUT and plug the mini-jack of the cable into the  $\varnothing$  3.5 mm LINE OUT port of your PC sound card or an audio output of your MP3 player (see connection diagram, Fig. 3).

**Note. To connect the MSS to a CD/DVD-player or TV, use the 2RCA to 3.5 mm mini-jack stereo signal cable (included) with a mini-jack to 2RCA adapter (not included) or a 2RCA to 2RCA stereo signal cable (not included), as shown in Fig. 2.**

- Plug the power cord ⑧ on the rear panel of the subwoofer into a mains outlet.
- Set the master volume level to its minimum, turn VOLUME ④ counterclockwise until it stops.
- Turn on power supply with the POWER switch ⑦ (ON position). The Power LED ① will illuminate.
- Turn on your audio source.
- Adjust the master volume with the VOLUME ④ knob. By turning the knob clockwise, you increase the volume level, and by turning it counterclockwise, you reduce it.

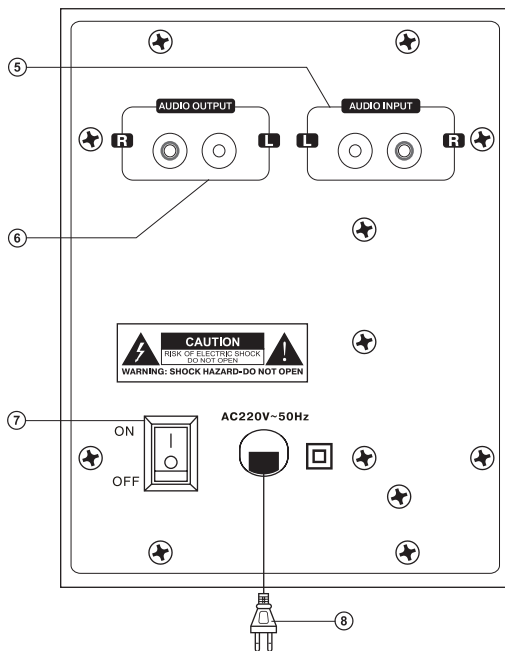

Fig. 2. Rear panel

## 2.1 Multimedia Speaker System

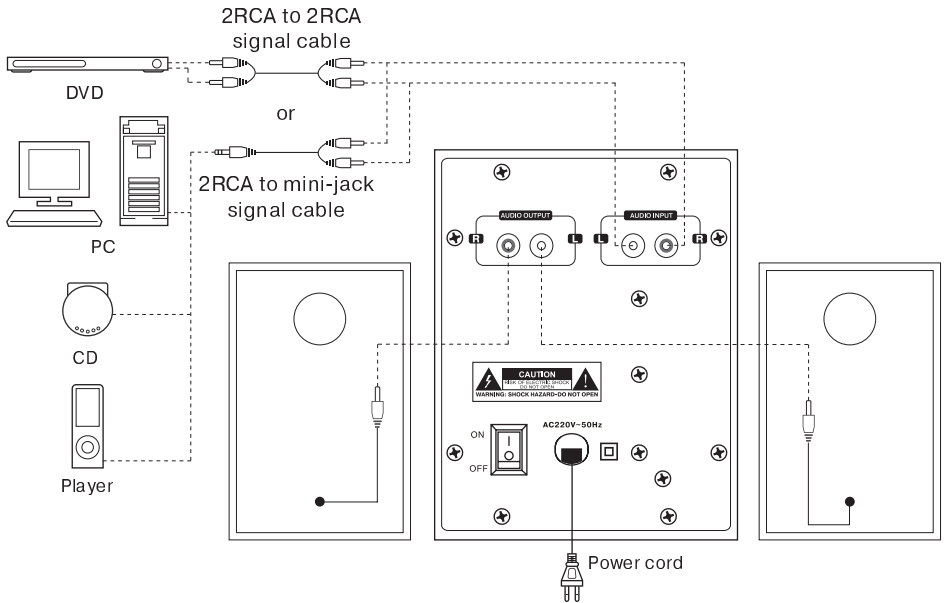

Fig. 3. Connection diagram

- Adjust the subwoofer and treble levels, with BASS ② and TREBLE ③ knobs respectively. By turning the knob clockwise, you increase the volume level, while by turning it counterclockwise, you reduce it.

**Notes:**

- **If you don't use the MSS for a long time, mind to switch off the system with POWER switch on the subwoofer rear panel and unplug the power cord.**
- **Use the soundcard Line-Out port to improve sound quality.**

**9. TROUBLESHOOTING**

Problem	Cause	Solution
The MMS doesn't turn on.	The MMS isn't connected to the mains outlet.	Check the connection.
	Power switch is off.	Turn on the switch.
No sound.	Volume level is set at minimum value.	Adjust the volume control knob.
	Improperly connected audio source.	Connect audio sources correctly.
There is too quiet sound of speakers.	Volume level is set at minimum value.	Adjust the volume control knob.
Distortion of sound.	Large amplitude of the input signal.	Turn down the source volume and MSS volume.

If none of the above methods can solve the problem, please seek professional advice at your nearest service center. Never attempt to repair the product yourself.

**10. TECHNICAL SPECIFICATIONS**

Parameter, measurement unit	Value
Output power, W (RMS) subwoofer satellites	40 (20 + 2 × 10) 20 2 × 10
Speaker dimensions, mm subwoofer satellites	∅ 125 full range ∅ 75
Supply voltage, V/Hz	~220/50
Frequency range, Hz subwoofer satellites	40 – 200 200 – 20 000
Speaker dimensions, mm subwoofer satellites	150 × 240 × 250 95 × 133 × 90
Weight, kg	4.35

**Notes:**

- *Technical specifications given in this table are supplemental information and cannot give occasion to claims.*
- *Technical specifications are subject to change without notice due to the improvement of SVEN production.*

## Мультимедийная акустическая система 2.1

**SVEN**®  
YOU WANT – WE CAN



### Модель: **SPS-821**

Импортер в России: ООО «СКАНДИТРЕЛ», 111024, РФ,  
г. Москва, ул. Авиамоторная, д. 65, стр. 1.

Уполномоченная организация в России: ООО «РТ-Ф»,  
105082, г. Москва, ул. Фридриха Энгельса, д. 75, стр. 5.

Условия гарантийного обслуживания смотрите  
в гарантийном талоне или на сайте **www.sven.fi**

Гарантийный срок: 12 мес.

Срок службы: 5 лет.

Произведено под контролем «Свен Скандинавия  
Лимитед», 48310, Финляндия, Котка,  
Котolahdentie, 15. Сделано в Китае.

### Модель: **SPS-821**

Постачальник/імпортер в Україні: ТОВ «СВЕН Центр», 08400,  
Київська область, м. Переяслав-Хмельницький, вул. Героїв  
Дніпра, 31.

Призначення, споживчі властивості та відомості про безпеку  
товару див. у керівництві з експлуатації. Умови гарантійного  
обслуговування дивіться в гарантійному талоні або на сайті

**www.sven.fi**

Гарантийний термін: 12 міс.

Строк служби: 5 років.

Товар сертифіковано/має гігієнічний висновок.

Шкідливих речовин не містить. Зберігати в сухому місці.

Виготовлено під контролем «Свен Скандинавия  
Лімітед», 48310, Финляндия, Котка, Котolahdentie, 15.

Зроблено в Китаї.

Виробник для України: GREENWAVE INDUSTRIAL  
GROUP LTD, Unit 2509, 25/F, 113 Argyle Street,  
Mongkok, Kowloon, Hong Kong.

Produced under the control of Oy Sven Scandinavia Ltd.  
15, Kotolahdentie, KOTKA, Finland, 48310. Made in China.

® Registered Trademark  
of Oy SVEN Scandinavia Ltd. Finland.

**SPS-821**

# Обратите внимание!



[Плееры MP3 и мультимедиа](#)



[Мыши](#)



[Клавиатуры и комплекты](#)



[Зарядные устройства AA, AAA, ...](#)



[Веб-камеры](#)



[Микрофоны](#)



[Наушники](#)



[Геймпады, джойстики, рули](#)



[Кабели для видео и аудио](#)



[Органайзеры для кабелей](#)