

B-Klasse

Sports Tourer



Mercedes-Benz



Die B-Klasse. Für das Beste, was vor uns liegt.

Machen Sie sich auf den Weg. Mit einem Sports Tourer, der mit Agilität und Komfort jeden Ausflug zu einer kleinen Reise macht. Entdecken Sie Neuland mit nachhaltig-innovativen Antriebstechnologien sowie auf Wunsch mit dynamischem Allradantrieb 4MATIC. Und alles erstrahlt im schönsten Licht der optionalen LED High Performance-Scheinwerfer. Es gibt viel zu erleben. Sind Sie bereit? Ihre B-Klasse wartet schon.

FÜR DAS BESTE IN JEDEM FORMAT.



Erleben Sie Ihre B-Klasse in HD-Faszination. Mit der Mercedes-Benz Katalog-App für das iPad® sowie mit der Digitalen Betriebsanleitung „Mercedes-Benz Guides“ für das iPhone®. Beide Apps enthalten viele Filme, weitere zusätzliche Inhalte und sind kostenlos im iTunes Store® erhältlich.

Für das Beste mit jedem Auftritt:

2 | Mercedes-Benz B 250 4MATIC

Polarsilber metallic

Ausstattungsline AMG Line, AMG Leichtmetallräder im 5-Doppelspeichen-Design, Exklusiv-Paket, Night-Paket, Polsterung Leder cranberryrot, Zierelement Holz Esche schwarz glänzend

14 | Mercedes-Benz B 220 d

Jupiterrot

Ausstattungsline Urban, Leichtmetallräder im 5-Doppelspeichen-Design, Night-Paket, Polsterung Leder schwarz

20 | Mercedes-Benz B 220 d

Jupiterrot

Ausstattungsline AMG Line, AMG Leichtmetallräder im 5-Doppelspeichen-Design, AMG Exklusiv-Paket, Night-Paket, Polsterung Leder schwarz RED CUT, Zierelement Carbonoptik

Für das Beste in jedem Detail:

24 | Innovation, die bewegt

26 | Mercedes me

32 | BlueEFFICIENCY

34 | Natural Gas Drive

36 | Motoren

37 | Allradantrieb 4MATIC

38 | Aktiver Park-Assistent

39 | Integrales Sicherheitskonzept

40 | COMAND Online

42 | Ambientebeleuchtung

43 | EASY-VARIO-PLUS System

44 | Ausstattungen und Pakete

54 | Sonderausstattungen

55 | Original-Zubehör

56 | Räder

58 | Technische Daten

61 | Polster und Lacke

Die Abbildungen können auch Sonderausstattungen und Zubehör enthalten, die nicht zum serienmäßigen Lieferumfang gehören.





Eine dynamisch gestaltete Frontschürze, filigran gezeichnete Scheinwerfer – und eine außergewöhnliche Lichtinszenierung, die so viel Aufmerksamkeit schenkt, wie sie erzeugt: In Verbindung mit den optional erhältlichen LED High Performance-Scheinwerfern wird der Fahrer beim Entriegeln der Türen von einem blauen Licht begrüßt. Einsteigen und sich wohlfühlen. In einem großzügigen Innenraum, der auf alle Aktivitäten bestens vorbereitet ist.

Schön und kultiviert.
Eben aus bestem Hause.





Für alles, was Ihre Wege kreuzt.

Ob allein auf dem Weg in die Berge oder mit der ganzen Familie ans Meer. Das gute Gefühl, einen Mercedes-Benz zu fahren, begleitet Sie überallhin. Innovative Fahrassistenz- und Sicherheitssysteme unterstützen den Fahrer und schützen die Insassen sowie andere Verkehrsteilnehmer. Wie der COLLISION PREVENTION ASSIST PLUS, der den Fahrer optisch und akustisch vor einem drohenden Auffahrunfall warnen und bei Bedarf sogar automatisch einen Bremsengriff auslösen kann: Das ist die B-Klasse mit Mercedes-Benz Intelligent Drive.



LED HIGH PERFORMANCE-SCHEINWERFER

Was muss Lichttechnologie in einem Mercedes leisten? Sie darf gerade bei Nachtfahrten die Augen des Fahrers nicht zu stark anstrengen, und sie soll zudem effizient und langlebig sein. Die optionalen LED High Performance-Scheinwerfer bringen es auf den Punkt. Die LED-Projektionstechnik im Abblendlicht und die LED-Reflexionstechnik im Fernlicht leuchten die Straße optimal aus. Und das mit einer angenehmen Farbtemperatur, die der des Tageslichts entspricht. Und mit einer Schönheit, die zu einem Mercedes passt.



A silver car is parked on a city street. The car is positioned on the right side of the frame, with its front end facing left. The street is paved with dark asphalt and has white dashed lines. In the background, there is a building with a light-colored facade, a dark door, and a window with a metal grille. The scene is lit with bright sunlight, creating strong shadows on the ground.

Der beste Grund,
aktiv zu werden.



Eine Beleuchtung, die jede Stimmung erhellt.

Licht trägt maßgeblich zu unserem Wohlbefinden bei. Ein Grund mehr, es in einem Mercedes zur Wirkung kommen zu lassen. In der B-Klasse schafft die optionale Ambientebeleuchtung eine einzigartige Wohlfühlatmosfera. Ihr angenehm indirektes Licht akzentuiert gerade bei Nacht die Linienführung und die hochwertigen Materialien. Die Ambientebeleuchtung basiert vollständig auf LED-Technik und bietet zwölf verschiedene Farben und fünf Dimmstufen.





Ein feuriges Statement, ohne zu übertreiben.

Die stilvoll abgestimmte Kombination hochwertiger Ausstattungen und Materialien zeichnet das auf Wunsch erhältliche Exklusiv-Paket aus. Das Multifunktionslenkrad im 3-Speichen-Design ist mit edlem Leder bezogen. Die Komfortsitze mit der Polsterung in Leder, beispielsweise in Cranberryrot, setzen ein modisches Ausrufezeichen und mit Kontrastziernähten feine Akzente.

COLLISION PREVENTION ASSIST PLUS

Ein zu geringer Abstand, und schon ist es passiert. Auffahrunfälle gehören zu den häufigsten Unfallarten im Straßenverkehr. Grund genug für Mercedes-Benz, mit dem COLLISION PREVENTION ASSIST PLUS ein radarbasiertes Sicherheitssystem zu entwickeln, das die Gefahr eines Auffahrunfalls minimiert oder die Unfallschwere vermindern kann. Und so funktioniert es: Erkennt das System einen zu geringen Abstand zum Vorfahrenden im Geschwindigkeitsbereich zwischen 30 und 250 km/h, warnt es den Fahrer visuell über eine Warnleuchte im Kombiinstrument. Verringert sich der Abstand weiterhin, erfolgt zusätzlich eine akustische Warnung. Darüber hinaus kann der Adaptive Bremsassistent zur Vermeidung einer Kollision die Bremsung des Fahrers unterstützen. Und sollte der Fahrer überhaupt nicht reagieren, kann das System eingreifen und die Geschwindigkeit mittels einer autonomen Teilbremsung reduzieren.





Abstand halten.
Vorsprung wahren.

Weil das Beste noch vor uns liegt.

B wie Bestwert: Eine konsequent optimierte Aerodynamik mit einem c_w -Wert von nur 0,25* reduziert den Kraftstoffverbrauch deutlich. Ein weiteres Vorbild in Sachen Umweltverträglichkeit ist der B 200 c, der mit dem extrem effizienten Erdgasantrieb Monovalent Plus seiner Klasse weit voraus fährt.



* B 180 d BlueEFFICIENCY Edition mit Rad R00.





Das Beste im Blick.







Im Bild festgehalten: die sportliche AMG Line mit Night-Paket. Kraftvoll: das AMG Styling mit Front- und Heckschürze, Seitenschwellerverkleidungen sowie glanzgedrehten AMG Leichtmetallrädern. Das Night-Paket setzt mit ausgewählten Designelementen in Schwarz hochglänzend, wie der Kühlerverkleidung mit zwei schwarzen Lamellen und Chromeinlegern oder den Stoßfängern mit Chromapplikationen, markante Akzente.

Wenn Blicke verstummen.

Mit dem optionalen AMG Exklusiv-Paket zieht sich der rote Faden von Exklusivität und Individualität buchstäblich durch das gesamte Interieur. Ob bei der Polsterung in Leder schwarz RED CUT, der Instrumententafel und den Türmittelfeldern in Ledernachbildung ARTICO oder dem unten abgeflachten Multifunktions-Sportlenkrad in Leder – rote Kontrastziernähte setzen sportlich-markante Akzente.



Was macht ein Auto zu einem Mercedes?

Tradition verpflichtet: in unserem Fall vor allem zur Innovation. Wir sind Wege gefahren, die vorher noch keiner fuhr. Meilenstein für Meilenstein. So entstanden das erste Fahrzeug mit Knautschzone, das erste ABS, der erste Diesel-Pkw. Das erste Auto. Doch so gern wir zurückblicken, noch lieber schauen wir nach vorn.

Mercedes-Benz Intelligent Drive – auf dem Weg zum unfallfreien Fahren. Wir entwickeln intelligente Assistenz-Systeme, die den Fahrer aktiv unterstützen und ihn spürbar entlasten. Sie beobachten und analysieren Fahrzeugumgebung sowie Fahrverhalten – und warnen den Fahrer, falls sie kritische Situationen erkennen. Wenn nötig, können einige der Systeme korrigierend eingreifen. Potenzielle Gefahren werden früher denn je erkannt – und dadurch immer öfter vermieden. Erleben Sie Mercedes-Benz Intelligent Drive in seiner ganzen Faszination unter www.mercedes-benz-intelligent-drive.com

BlueEFFICIENCY – unsere Vision vom emissionsfreien Fahren. Nachhaltigkeit ist ein großes Wort, wir interpretieren es bis in das kleinste Detail unseres Handelns. Von einer möglichst umweltschonenden Produktion bis hin zu alternativen Antriebskonzepten.

30! Jahre 4MATIC

4MATIC – angetrieben von neuen Herausforderungen führt die Vision einer optimalen Traktion die Ingenieure von Mercedes-Benz auf die IAA. Dort stellen sie 1985 4MATIC vor, ein innovatives Traktions-System, das mit modernster Mikroelektronik und Hydraulik arbeitet. Und nur zwei Jahre später in der E-Klasse in Serie geht. Ihren Siegeszug setzt sie seitdem in fast allen Baureihen fort. Und auf jedem Terrain. 75 Modelle sind mittlerweile mit 4MATIC unterwegs und jeder Klasse ist sie auf den „Leib“ geschneidert. Komfortabel und effizient ausgelegt für die Kompaktklasse bis extrem sportlich für die Mercedes-AMG Performance Modelle. Für mehr Sicherheit und ein intensives Fahrerlebnis in jedem Moment.

Sie lesen: Wir haben große Ziele. Doch was kann es auf Langstrecken Schöneres geben, als sie in einem Mercedes zu fahren?







Unsere nächste große Innovation trägt Ihre Handschrift.

Wir möchten Sie auf www.mercedes.me mit neuen Services, Produkten und Erlebnissen begeistern, beflügeln und überraschen. Besuchen Sie auch unsere Erlebnis-Stores in Metropolen wie Berlin, Hamburg, München, Paris oder Tokio.





Mercedes me. Willkommen in Ihrer Welt von Mercedes-Benz.

Sie stellen neue Fragen, Mercedes-Benz gibt Ihnen eine neue Antwort: Mercedes me. Ihr Zugang in die faszinierende, personalisierte Mercedes-Benz Welt. Mit innovativen, individualisierten Mobilitäts-, Konnektivitäts-, Service- und Finanzdienstleistungen sowie Markenerlebnissen. Neu, einfach und zeitgemäß: **www.mercedes.me**

Ab sofort ist das neue Portal für Sie geöffnet – auf dem Smartphone, einem Tablet oder am PC. Steigen Sie ein, gestalten wir gemeinsam die Welt von morgen.

Mercedes

connect  me

Mercedes connect me bedeutet die Vernetzung von Fahrzeug und Fahrer – und noch mehr: Das Automobil wird Teil der persönlichen Lebenswelt. Für mehr Komfort und für das gute Gefühl, auch während der Fahrt permanent verbunden zu sein. Zu Mercedes connect me zählen Basisdienste, die Sie im Falle einer Panne oder eines Unfalls automatisch unterstützen können, sowie Remote Online Dienste – die Option, Fahrzeugeinstellungen per Smartphone vornehmen zu können.



Mercedes finance **me**

Mercedes finance me bietet Ihnen vielfältige Wege zu Ihrem Wunschfahrzeug, zum Beispiel über Finanzierung oder Leasing. Daimler Financial Services hilft Ihnen dabei, herauszufinden, was die richtige Lösung für Sie ist und welche Versicherung am besten zu Ihren Bedürfnissen passt. Unsere Leasingprodukte bieten Ihnen nicht nur die Möglichkeit, immer die neuesten Fahrzeugmodelle zu fahren. Sie genießen außerdem maximale Flexibilität, da Sie nicht für den Erwerb, sondern nur für die Nutzung bezahlen und so

von attraktiven monatlichen Raten profitieren. Mit unseren Finanzierungsangeboten bezahlen Sie Ihr Wunschfahrzeug so, wie es zu Ihrer persönlichen Finanzplanung passt. Bestimmen Sie über die gewählte Anzahlungshöhe und die Vertragslaufzeit die Höhe Ihrer monatlichen Raten mit. Zuverlässigen Schutz für Ihr Budget und Ihr Fahrzeug bieten unsere Kfz-Versicherungslösungen. Im Schadensfall wird Ihr Fahrzeug stets von Fachleuten nach Herstellervorgaben repariert.

Mercedes assist **me**

Mercedes assist me macht Ihnen die Wartung Ihres Fahrzeugs besonders einfach. So können Sie online bequem einen Mercedes-Benz Partner in Ihrer Nähe finden und einen Servicetermin vereinbaren. Der digitale Servicebericht informiert Sie jederzeit über den aktuellen Stand der Serviceleistungen. Sorgenfrei unterwegs sind Sie mit unseren Serviceverträgen. Diese bieten Ihnen langfristige Planungssicherheit sowie Transparenz für anstehende Wartungsarbeiten¹. Ihr Mercedes-Benz Partner erstellt Ihnen

gern ein individuelles Angebot. Sollten Sie dennoch mal durch eine technische Panne, einen Unfall, ein kleines Missgeschick oder Vandalismus Hilfe vor Ort benötigen, können Sie sich mit Mobilo² auf schnelle Hilfe verlassen. Sie haben Anspruch auf Leistungen vor Ort, ein Ersatzfahrzeug, Abschleppen oder eine Hotelübernachtung – und das in über 40 Ländern Europas für einen Zeitraum von bis zu 30 Jahren. Wann immer Sie Hilfe brauchen, erreichen Sie uns europaweit kostenlos unter 00800 1 777 7777³.

Mercedes move **me**

Mercedes move me bietet Zugang zu der intelligenten Mobilitätslösung moovel: die Mobilitäts-App moovel bündelt die Angebote unterschiedlicher Mobilitätsanbieter und findet so den optimalen Weg von A nach B. car2go ist der Pionier und Marktführer weltweit im Free-floating-Carsharing, und car2go black bietet smartphonebasiertes Carsharing mit komfortablen Mercedes-Benz B-Klasse Fahrzeugen. Die Smartphone-App Park2gether erleichtert Ihnen die Parkplatzsuche.

Mercedes inspire **me**

Mercedes inspire me bietet Ihnen Markenerlebnisse und die Möglichkeit eines inspirierenden Dialogs. Wir möchten Sie an unseren Ideen teilhaben lassen und wollen wissen, was Sie bewegt. Damit wir Ihnen immer die besten Lösungen bieten können. Beispielsweise entwickeln wir hierfür eine Community sowie zunehmend Angebote und Erlebnisse, die über die klassischen Fahrzeugthemen hinausgehen – u. a. aus den Bereichen Events, Reisen und Lifestyle.

¹ Die genauen Bedingungen entnehmen Sie den AGB. ² Nach Ablauf der Gültigkeit (zwei Jahre nach Erstzulassung) genügt ein Service bei einem autorisierten Mercedes-Benz Service-Partner, um Mobilo zu erneuern.

³ Alternativ: +49 69 95 30 72 77 direkt über Mercedes-Benz Contact. Es entstehen Kosten ins Festnetz.

Was wäre der Motorsport ohne Mercedes-Benz?

Das erste Fahrzeug, das ein Autorennen gewann, wurde von einem Daimler-Motor angetrieben. Der erste Mercedes war ein Rennwagen. Die legendären Silberpfeile – ein Mythos. Das sportliche Engagement von Mercedes-Benz hat eine große Tradition. Motorsport prägt bis heute die Marke und jedes Fahrzeug mit Stern. Erleben Sie die einzigartige Historie, als wäre sie gestern passiert: im Mercedes-Benz Museum in Stuttgart.

ERFAHREN SIE MEHR

Erleben Sie, was die Welt seit über 125 Jahren bewegt, unternehmen Sie eine Zeitreise durch die Automobilgeschichte im Mercedes-Benz Museum. Mehr als 1.500 Exponate auf 16.500 qm warten auf Sie, darunter Unikate wie der älteste noch erhaltene Mercedes von 1902 oder die legendären Flügeltürer. Willkommen an einem Ort der Innovationen: www.mercedes-benz-classic.com/museum



Was wäre Mercedes-Benz ohne den Motorsport?

Am 3. Juni 1934 schlug beim Internationalen Eifelrennen auf dem Nürburgring die Geburtsstunde des Silberpfeil-Mythos. Das Silberpfeil-Werksteam MERCEDES AMG PETRONAS setzt diese Tradition in der Formel 1-Saison 2014 fort. Gekrönt wurde das erfolgreiche Engagement mit dem eindrucksvollsten Doppelsieg der Saison: dem Gewinn der Konstrukteurs- und der Fahrerwertung. Doch nicht nur auf der Strecke feiert das Team Erfolge. Jeder Streckenmeter treibt die Entwicklung der Hybridtechnologie für die Serienproduktion weiter an.

ERFAHREN SIE MEHR

Erleben Sie die Faszination Formel 1 multimedial.
<http://www.facebook.com/MercedesAMGF1>
<http://twitter.com/MERCEDESAMGF1>
<http://www.youtube.com/user/MERCEDESAMGPETRONAS>
<http://plus.google.com/+Mercedesamgf1/posts>
<http://instagram.com/MercedesAMGF1#>
<http://www.MercedesAMGF1.com>





0,25*. Ein kleiner Wert mit großem Wert.

Die B-Klasse setzt Maßstäbe: Der niedrige Luftwiderstand senkt die Fahrgeräusche sowie den Kraftstoffverbrauch. Dafür sorgen ein großer Dachspoiler, eine strömungsgünstige A-Säulen-Gestaltung, aerodynamisch optimierte Außenspiegel sowie eine großflächige Verkleidung des Unterbodens. Weitere BlueEFFICIENCY Ausstattungen zur Senkung von Verbrauch und Emissionsausstoß sind eine ECO Start-Stopp-Funktion, rollwiderstandsreduzierte Reifen, eine ECO Anzeige im Kombiinstrument und eine Schaltpunktanzeige. Eine Referenz in Sachen Effizienz ist die B 180 d BlueEFFICIENCY Edition. Die verstellbare Kühlerjalousie und ein tiefergelegtes Komfortfahrwerk optimieren den Luftwiderstand zusätzlich und führen zu noch vorbildlicheren Emissionswerten.

1 Verstellbare Kühlerjalousie (B 180 d BlueEFFICIENCY Edition)

2 ECO Anzeige im Kombiinstrument

3 Der energiesparende geregelte Klimakompressor ist nur bei Bedarf aktiv

4 Umfassende aerodynamische Optimierungen für niedrige Verbrauchswerte und hohen Geräuschkomfort

5 Doppelkupplungsgetriebe 7G-DCT

6 Reifen mit reduziertem Rollwiderstand



5 6

4

NATURAL GAS DRIVE

Die Gasbehälter des B 200 c befinden sich – sicher verbaut – im Unterboden. Zwei mit jeweils 19 l, einer unter der Fondsitzebank mit 87 l Volumen. Durch diese Bauweise bleibt das Kofferraumvolumen unverändert auf dem Niveau einer B-Klasse mit herkömmlichem Antrieb.



Natural Gas Drive. Die intelligente Alternative.

Der Erdgasantrieb Monovalent Plus der **B-Klasse Natural Gas Drive** verblüfft mit sehr geringen Emissionswerten und niedrigen Kraftstoffkosten bei dynamischen Fahrleistungen. Angetrieben von einem lauffröhigen und effizienten 4-Zylinder-Ottomotor mit Direkteinspritzung und Turboaufladung. Monovalent Plus bedeutet, dass der Motor grundsätzlich mit Erdgas betrieben wird. Drei Erdgastanks sorgen für eine Reichweite von bis zu 500 km. Ein Plus an Mobilität bietet der 12-l-Kraftstofftank für bis zu weitere 200 km. Sollte der Gasvorrat einmal erschöpft sein, schaltet das Fahrzeug automatisch und unmerklich auf Benzinbetrieb um. Die Motorleistung ist jeweils identisch. Nach dem Auffüllen der Erdgastanks wird die Fahrt im Erdgasbetrieb fortgesetzt.





Antriebslust.

Für die B-Klasse sind extrem effiziente Diesel- und Benzinmotoren in insgesamt neun Leistungsstufen erhältlich. Alle Motorisierungen sind turboaufgeladen und serienmäßig mit einer ECO Start-Stopp-Funktion ausgerüstet. Darüber hinaus ist als alternatives Antriebskonzept für eine besonders umweltschonende Mobilität der Erdgasantrieb Monovalent Plus des B 200 c (siehe vorherige Doppelseite) erhältlich.

Je nach Motorisierung erfolgt die Kraftübertragung über ein manuelles 6-Gang-Schaltgetriebe oder über das automatische Doppelkupplungsgetriebe 7G-DCT, das die Gänge nahezu ohne Zugkraftunterbrechung ganz besonders sanft wechselt.

ERFAHREN SIE MEHR

Alle technischen Daten zur B-Klasse finden Sie auf Seite 58/59.

DAS MOTORENPROGRAMM

Diesel:

B 160 d mit 66 kW (90 PS) Leistung und 240 Nm Drehmoment

B 180 d/B 180 d BlueEFFICIENCY Edition mit 80 kW (109 PS) Leistung und 260 Nm Drehmoment

B 200 d/B 200 d 4MATIC mit 100 kW (136 PS) Leistung und 300 Nm Drehmoment

B 220 d/B 220 d 4MATIC mit 130 kW (177 PS) Leistung und 350 Nm Drehmoment

Benzin:

B 160 mit 75 kW (102 PS) Leistung und 180 Nm Drehmoment

B 180/B 180 BlueEFFICIENCY Edition mit 90 kW (122 PS) Leistung und 200 Nm Drehmoment

B 200 mit 115 kW (156 PS) Leistung und 250 Nm Drehmoment

B 220 4MATIC mit 135 kW (184 PS) Leistung und 300 Nm Drehmoment

B 250/B 250 4MATIC mit 155 kW (211 PS) Leistung und 350 Nm Drehmoment



Faszination Traktion. Der Allradantrieb 4MATIC.

Speziell für die Plattform der B-Klasse entwickelt. Unter herkömmlichen Bedingungen so effizient wie ein reiner Frontantrieb, bei Nässe oder Schnee jedoch mit spürbar mehr Traktion: der **Allradantrieb 4MATIC** für die B-Klasse.

Eine im Hinterachsgetriebe integrierte elektrohydraulisch gesteuerte Lamellenkupplung ermöglicht eine variable Drehmomentverteilung. Diese reicht vom besonders wirtschaftlichen reinen Frontantrieb, zum Beispiel bei konstanten Autobahnfahrten, bis zu einer Verteilung von 50 : 50 bei Schnee, Glätte oder dynamischen Fahrmanövern.

FASZINATION FAHRWERK UND LENKUNG

Eine ausgewogene Balance zwischen Komfort und Dynamik bietet das **Komfortfahrwerk**. Geringe Wank- und Nickbewegungen verbessern Fahrzeugkontrolle und Fahrsicherheit.

Beim **Fahrwerk mit adaptiver Verstelldämpfung** kann der Fahrer über den **DYNAMIC SELECT Schalter** die Dämpfungseigenschaften des Fahrzeugs verändern. Der Wechsel vom Komfort- in den Sport-Modus erhöht die Querdynamik und sorgt für ein besonders intensives Fahrerlebnis.

Das **Komfortfahrwerk mit Tieferlegung** vereint Fahrkomfort und Agilität. Die Absenkung der Karosserie um 20 mm vorn und 15 mm hinten verbessert die Aerodynamik.

Bei der **Parameterlenkung** handelt es sich um eine geschwindigkeitsabhängige Lenkunterstützung. Bei hohen Geschwindigkeiten nimmt die Lenkkraftunterstützung ab, bei niedrigeren Geschwindigkeiten wird sie kontinuierlich gesteigert.

Den Komfort einer geschwindigkeitsabhängigen Servolenkung ergänzt die **Sport-Direktlenkung** mit einer vom Lenkradwinkel abhängigen variablen Übersetzung. Dies führt zum Beispiel auf kurvenreichen Straßen zu agileren Fahrzeugreaktionen und erhöht bei der Geradeausfahrt die Spurstabilität.

Dürfen wir vorstellen? Ihre persönlichen Assistenten.

Der optionale **Aktive Park-Assistent mit PARKTRONIC** erleichtert sowohl die Parkplatzsuche als auch das Ein- und Ausparken. Auf Wunsch steuert er das Fahrzeug automatisch in Längs- sowie in Querparklücken und nimmt dem Fahrer dabei die Lenk- und Bremsarbeit ab.¹ Der Aktive Park-Assistent ist beim Vorwärtsfahren bis 35 km/h automatisch eingeschaltet und meldet passende Parklücken. Legt der Fahrer den Rückwärtsgang ein und bestätigt das Einparkangebot, erledigt der Aktive Park-Assistent bis zu einer Geschwindigkeit von 10 km/h das Lenkmanöver von ganz allein.

¹ Gilt nur für Automatikfahrzeuge.

WIE AUFMERKSAM: WEITERE OPTIONALE ASSISTENTEN

Die **Rückfahrkamera** schaltet sich automatisch beim Einlegen des Rückwärtsgangs ein und zeigt dem Fahrer auf dem Media-Display die Umgebung hinter dem Fahrzeug mit dynamischen Hilfslinien.

Der **Verkehrszeichen-Assistent** kann Geschwindigkeitsbegrenzungen, Einfahr- und Überholverbote sowie deren Aufhebung erkennen und dem Fahrer anzeigen.

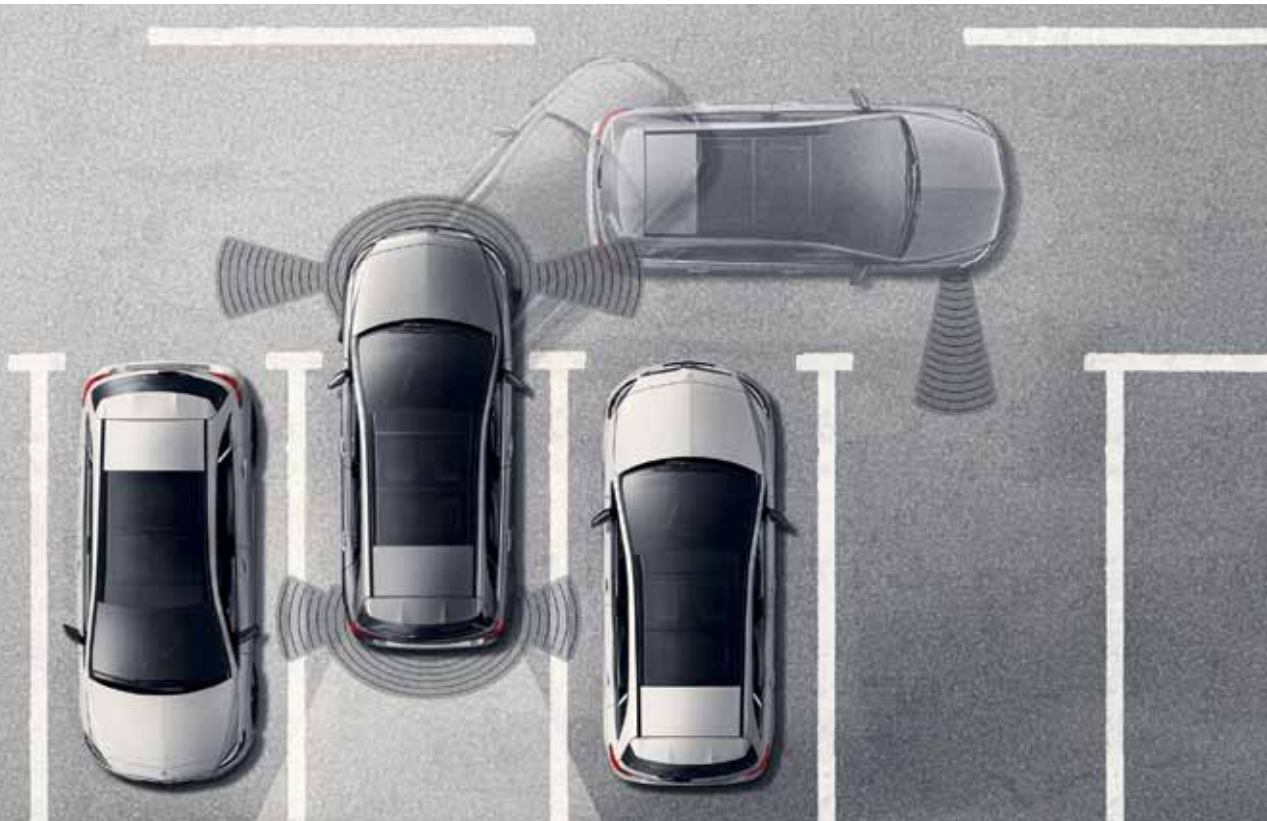

Das gute Gefühl, einen Mercedes-Benz zu fahren.

Als erster Automobilhersteller weltweit haben wir ein **Integrales Sicherheitskonzept** entwickelt. Um Unfälle zu vermeiden, um auf Gefahren optimal zu reagieren und um Unfallfolgen zu mindern. Für die Insassen eines Mercedes ebenso wie für alle anderen Verkehrsteilnehmer.

SICHER FAHREN

Der **Aufmerksamkeits-Assistent ATTENTION ASSIST** kann insbesondere auf langen Strecken und bei Nachtfahrten die Fahrsicherheit erhöhen. Er kann aufgrund des Lenkverhaltens des Fahrers typische Anzeichen von Ermüdung und starker Unaufmerksamkeit erkennen und warnt ihn in diesem Fall visuell und akustisch vor drohendem Sekundenschlaf.

Das **Regelsystem ADAPTIVE BRAKE** verbessert die Bremsleistung durch intelligente Eingriffe: Bei Nässe werden die Brems Scheiben trocken gehalten. Die Bremsbeläge werden automatisch angelegt, wenn der Fahrer abrupt vom Gas geht. Und an Steigungen kann ein Zurückrollen verhindert werden.

Der optionale **Abstandsregeltempomat DISTRONIC PLUS** hilft vor allem im Stop-and-go-Verkehr, den Sicherheitsabstand zum Vorfahrenden einzuhalten. Das System kann bei Bedarf selbsttätig abbrem sen und wieder beschleunigen. Erkennt das System einen drohenden Auffahrunfall, kann der **COLLISION PREVENTION ASSIST PLUS** warnen und bei ausbleibender Reaktion des Fahrers eine autonome Teilbremsung veranlassen, um den Aufprall zu vermeiden oder die Folgen zu mindern.

Der optionale **Totwinkel-Assistent** mit Radarsensorik kann eine der größten Gefahrenquellen im Straßenverkehr sichtbar machen. Wird ein Fahrzeug im toten Winkel erfasst, leuchtet ein rotes Dreieck im Außenspiegel. Bedarfsgerecht erfolgt zusätzlich eine akustische Warnung. Das System ist bei Geschwindigkeiten von 30 bis 250 km/h aktiv. Der optionale **Spurhalte-Assistent** kann zwischen 60 und 200 km/h ein unbeabsichtigtes Verlassen der Fahrspur erkennen und den Fahrer durch gepulste Lenkradvibrationen haptisch warnen. Der Totwinkel-Assistent und der Spurhalte-Assistent sind auch Bestandteile des optionalen **Spur-Pakets**.

BEI GEFAHR

Das optionale **Insassenschutzsystem PRE-SAFE®** kann kritische Fahrsituationen bereits im Vorfeld erkennen und bei drohender Unfallgefahr vorbeugende Maßnahmen zum Insassenschutz einleiten. Dazu gehören zum Beispiel die reversible Gurtstraffung oder die automatische Schließung der geöffneten Seitenscheiben.

BEI EINEM UNFALL

Bei einem Unfall können die intelligent abgestimmten Rückhaltesysteme und die Struktur des Fahrzeugrobaus einen wirkungsvollen Beitrag zu einem optimalen Schutz der Fahrzeuginsassen leisten. Neben den Sicherheitsgurten sind das die Airbags: Front-Airbags für Fahrer und Beifahrer jeweils mit zweistufiger Auslösung je nach registrierter Schwere des Aufpralls, Sidebags für Fahrer und Beifahrer, Windowbags zwischen den A- und C-Säulen, Kneebag für den Fahrer sowie optional Sidebags im Fond.

NACH EINEM UNFALL

Jeder Mercedes-Benz ist bestmöglich ausgebildet in Erster Hilfe. Im Falle eines Falles kann der Motor automatisch abgeschaltet, die Warnblinkanlage sowie die Notinnenbeleuchtung können aktiviert und die Zentralverriegelung kann entriegelt werden. Schließlich kann das **Mercedes-Benz Notrufsystem** (länderspezifisch) GPS-Positionsdaten und wichtige Fahrzeuginformationen übermitteln. Aber das wird hoffentlich niemals nötig sein.



Das Internet hat unser Leben verändert. Jetzt verändert es auch unser Fahren.

Navigation, Telefon, Audio, Video, Internet – all das präsentiert das optionale Bedien- und Anzeigesystem **COMAND Online** hochauflösend auf einem 20,3 cm (8") großen Display. Eine schnelle Festplattenavigation mit realistischer Kartendarstellung führt entspannt ans Ziel. In Kombination mit einem Mobiltelefon ist es möglich, im Stand Internetseiten aufzurufen und unterwegs Mercedes-Benz Apps frei zu nutzen. Weitere Highlights von COMAND Online sind das Sprachbediensystem LINGUATRONIC, eine Bluetooth® Schnittstelle mit Freisprechfunktion, eine Lesefunktion für SMS sowie die Musikübertragung per Audiostreaming.

WEITERE INFOTAINMENT-OPTIONEN

Die Zusatzoption **Live Traffic Information** (Bestandteil von COMAND Online, auch in Verbindung mit Garmin® MAP PILOT) ermöglicht den Empfang von Verkehrsinformationen in Echtzeit. Die Zielführung wird permanent optimiert, die Ankunftszeit extrem genau berechnet.

Der optionale **Verkehrszeichen-Assistent** kann Geschwindigkeitsbegrenzungen, Überholverbote sowie Fahren entgegen der Fahrtrichtung erkennen.

Mit zwölf Lautsprechern, inklusive Bassbox, und einem 9-Kanal-DSP-Verstärker sorgt das 450 Watt starke **Harman Kardon® Logic 7® Surround-Sound-system** in Verbindung mit Audiosystemen für ein vollendetes Klangerlebnis.

Der **Garmin® MAP PILOT** erweitert das Audio 20 CD zum intuitiv bedienbaren und sprachgesteuerten Navigationssystem mit hochauflösenden 3-D-Kartendaten sowie exzellenter Wegführung.

Über die **Smartphone-Integration** lässt sich der Bildschirm des eigenen Smartphones einfach per USB auf das Media-Display duplizieren – inklusive Navigationsmöglichkeit, Telefonie-, Musik- und Message-Funktionen.



Die Ambientebeleuchtung heißt Sie willkommen.

Einsteigen und sich zu Hause fühlen – mit ihrem angenehmen indirekten Licht schafft die in Kombination mit dem optionalen Licht- und Sicht-Paket auf Wunsch erhältliche **Ambientebeleuchtung** echte Wohlfühlatmosphäre im Interieur. Sie akzentuiert insbesondere bei Nacht die Linienführung und Wertigkeit des Innenraumdesigns, vermittelt Geborgenheit durch ein großzügiges Raumgefühl und reduziert die Blendung bei Gegenverkehr. Für eine Lichtstimmung ganz nach Wunsch stehen zwölf verschiedene Farben und fünf Dimmstufen zur Wahl. Die Ambientebeleuchtung basiert vollständig auf LED-Technik und ist komfortabel über das Kombiinstrument einstellbar. Beim Öffnen der Türen schaltet sie sich ebenfalls ein, um die Passagiere willkommen zu heißen.

MEHR LICHT, BITTE

Für eine höhere Wertanmutung des Interieurs und bestmögliche Sichtbarkeit im Fahrzeug sorgt das optionale **Licht- und Sicht-Paket**. Es enthält die einfarbige Ambientebeleuchtung, eine Funktionsbeleuchtung sowie einen Regensensor für die Scheibenwischer.

Mit einem beleuchteten „Mercedes-Benz“ Schriftzug setzen die optionalen **Einstiegsleisten** aus gebürstetem Edelstahl sportlich-exklusive Highlights. Gleichzeitig schützen sie den Einstiegsbereich vor Beschädigungen.

Die **Ambientebeleuchtung** empfängt Sie schon beim Öffnen der Türen mit einem stimmungsaufhellenden Farbenspiel.



Ein Ladetraum.

Das optionale **EASY-VARIO-PLUS System** beinhaltet eine um 140 mm in Längsrichtung verstellbare Fondsitzeanlage und sorgt so wahlweise für mehr Stauvolumen oder mehr Kniefreiheit. Zum System gehört auch das Laderaum-Paket mit einem in zwei Höhen einstellbaren Ladeboden. In der höheren Position bildet dieser mit der Ladekante eine fast ebene Fläche, die sich durch Umklappen der Fondsitzelehnen nochmals erweitern lässt. In der unteren Position vergrößert sich der Gepäckraum. So können auch besonders hohe Gegenstände eingeladen werden. Der Beifahrersitz lässt sich nach vorn klappen. Auf diese Weise kann die Sitzlehne als Tisch für die Fondpassagiere dienen, oder der entstehende Platz wird für besonders langes Ladegut genutzt. Die in der Neigung einstellbaren Fondsitzelehnen lassen sich in eine 90°-Cargo-Stellung bringen. Das erweitert den Gepäckraum, während die Fondsitze weiterhin für Passagiere nutzbar bleiben. Die ausklappbare Armlehne mit zweifachem Cupholder bietet eine praktische Durchlademöglichkeit.

WEITERE LADERAUMOPTIONEN

Für mehr Ordnung, Sicherheit und zusätzliche Verstaumöglichkeiten im Laderaum sorgt das optionale **Laderaum-Paket** mit höhenverstellbarem Ladeboden, einer 12-V-Steckdose sowie einer Klappbox unter dem Ladeboden.

Angepassten Schutz für Kinder von ca. zwei bis zwölf Jahren bieten als Option die beiden in den äußeren Fondplätzen integrierten **Kindersitze**. Für Kinder im Alter von ca. zwei bis vier Jahren sind zusätzlich eine Seitenkopfstütze (bereits enthalten) und ein spezieller Fangtisch erforderlich.







Die Serienausstattung.

Sie können Ihre B-Klasse bis ins Detail höchst individuell zusammenstellen. Sie können sich aber auch einfach an der umfangreichen Serienausstattung erfreuen.

HIGHLIGHTS EXTERIEUR

Stahlräder mit Radzierblenden im 10-Loch-Design mit Bereifung 195/65 R 15//205/55 R 16 (R00//643)*

Leichtmetallräder im 10-Speichen-Design mit Bereifung 225/45 R 17 (R43)*

Reflexionsscheinwerfer

Fenstereinfassung und Bordkantenzierelement aus Kunststoff in Schwarz matt

Türgriffe und Stoßfänger in Wagenfarbe lackiert

Komfortfahrwerk

* Räder motorisierungsabhängig (detaillierte Zuordnung in der Preisliste).

HIGHLIGHTS INTERIEUR

Sitze mit Polsterung Stoff Venlo (Stoff Vianen für B 200 c)

Zierelement Matrixoptik

Multifunktionslenkrad im 3-Speichen-Design mit zwölf Bedientasten

Innenhimmel Stoff kristallgrau

ERFAHREN SIE MEHR

So schön die B-Klasse auch ist, es ist nur ein erster Eindruck.

Die komplette Serienausstattung entnehmen Sie bitte der Preisliste, die Sie sich auch online ansehen können.



Beruhigend stilsicher: die Line Style.

Ob beim Flanieren über die Boulevards oder beim Aktivurlaub in der Natur: Diese perfekt aufeinander abgestimmten edlen Design- und Komfortausstattungen strahlen Selbstbewusstsein und Individualität aus.

HIGHLIGHTS EXTERIEUR

Leichtmetallräder im 10-Speichen-Design mit Bereifung 205/55 R 16 (55R)

Leichtmetallräder im 7-Doppelspeichen-Design mit Bereifung 205/55 R 16 (R27, für B 200 c)

Kühlerverkleidung mit zwei Lamellen in Iridiumsilber lackiert und Chromeinlegern

Bordkantenzierstäbe in Chrom

Lange Chromzierleiste am Heckstoßfänger

HIGHLIGHTS INTERIEUR

Sitze mit akzentuiertem Schulterbereich und Polsterung Stoff Vianen

Sitzkomfort-Paket, inklusive Sitzkissentiefenverstellung mit einer um 60 mm erweiterten Auflagefläche für die Oberschenkel

Zierelemente in Linienoptik

Multifunktionslenkrad im 3-Speichen-Design mit zwölf Bedientasten

Schalthebel mit Applikationen in Silberchrom

Kombiinstrument mit farbigem, 11,4 cm (4,5") großem TFT-Multifunktionsdisplay

Fahrlichtschalter schwarz hochglänzend mit Ring in Silberchrom







Inspirierend progressiv: die Line Urban.

Ein Mercedes wie eine Metropole. Entdecken Sie mit jedem Blick außergewöhnliches Design und im Interieur einen höchst individuellen Stil.

HIGHLIGHTS EXTERIEUR

Leichtmetallräder im 5-Speichen-Design mit Bereifung 225/45 R 17 (R04)

Leichtmetallräder im Vielspeichen-Design mit Bereifung 225/55 R 17 (08R, für B 200 c)

Kühlerverkleidung mit zwei Lamellen in Iridiumsilber lackiert und Chromeinlegern

Zweiflutige Abgasanlage mit Endrohrblenden in Chromoptik (außer B 200 c)

Bordkantenzierstäbe in Chrom

Kurze Chromzierleiste am Heckstoßfänger

HIGHLIGHTS INTERIEUR

Sitze mit akzentuiertem Schulterbereich und Polsterung Ledernachbildung ARTICO/Stoff Montfort mit Kontrastziernähten

Sitzkomfort-Paket, inklusive Sitzkissentiefeverstellung mit einer um 60 mm erweiterten Auflagefläche für die Oberschenkel

Multifunktionslenkrad in Leder, im 3-Speichen-Design, mit Perforation im Griffbereich und zwölf Bedientasten sowie Ziernaht und Blende in Silberchrom
Schalthebel in Leder perforiert mit Kontrastziernähten und Applikationen in Silberchrom

Kombiinstrument mit silberfarbenen Rundinstrumenten und roten Zeigern sowie farbigem, 11,4 cm (4,5") großem TFT-Multifunktionsdisplay

Innenhimmel Stoff schwarz (optional Innenhimmel Stoff kristallgrau)



AMG Line.

Treiben Sie Ihre B-Klasse auf die sportliche Spitze in Sachen Optik, Fahrgefühl und Exklusivität. Die Ausstattungslinie AMG Line enthält ein umfangreiches AMG Styling und weitere Maßnahmen zur Steigerung der Fahrdynamik. Auch im Interieur, das sich betont sportlich präsentiert.

HIGHLIGHTS EXTERIEUR

AMG Styling mit Front- und Heckschürze sowie Seitenschwellerverkleidungen

AMG Leichtmetallräder im 5-Doppelspeichen-Design, titangrau lackiert und glanzgedreht, mit Bereifung 225/40 R 18 (794)

Kühlerverkleidung mit zwei Lamellen in Iridiumsilber lackiert mit Chromeinlegern

Zweiflutige Abgasanlage mit Endrohrblenden in Chromoptik

Komfortfahrwerk mit Tieferlegung und Sport-Direktlenkung

Bremsscheiben vorn gelocht

Bremssättel mit „Mercedes-Benz“ Schriftzug vorn

HIGHLIGHTS INTERIEUR

Sitze mit akzentuiertem Schulterbereich und Polsterung Ledernachbildung ARTICO/Mikrofaser DINAMICA schwarz mit roten Kontrastziernähten

Sitzkomfort-Paket, inklusive Sitzkissentiefenverstellung mit einer um 60 mm erweiterten Auflagefläche für die Oberschenkel

Zierelemente in Carbonoptik

Multifunktions-Sportlenkrad in Leder, im 3-Speichen-Design, unten abgeflacht, mit Perforation im Griffbereich und roten Kontrastziernähten

Schalthebel in Leder perforiert mit roten Kontrastziernähten und Applikationen in Silberchrom

Sportpedalanlage aus gebürstetem Edelstahl mit Gumminoppen





Exklusiv-Paket.

Die stilvoll abgestimmte Kombination ausgesuchter Interieurausstattungen erfüllt sehr hohe Ansprüche an Komfort, Qualität und Design. Zu den Highlights gehören beheizbare Vordersitze mit 4-Wege-Lordose, die wie das Multifunktionslenkrad und der Schalthebel mit edlem Leder bezogen sind. Passend dazu sind die Instrumententafel und die Türmittelfelder in Ledernachbildung ARTICO ausgeführt. Designelemente in Silberchrom und Zierelemente in offenporigem Eukalyptusholz oder Esche schwarz glänzend tragen darüber hinaus zum exklusiven Ambiente bei.

AMG Exklusiv-Paket.

Aufbauend auf der AMG Line, bietet dieses Ausstattungspaket ein Höchstmaß an Exklusivität, Individualität und Sportlichkeit. Zu den Highlights gehören die beheizbaren Sitze mit 4-Wege-Lordose, die mit ihrer Polsterung in Leder schwarz RED CUT und roten Kontrastziernähten markante Akzente setzen. Passend dazu sind die Instrumententafel und die Türmittelfelder in Ledernachbildung ARTICO ausgeführt, ebenso wie die Armlehnen in den Türen. Das unten abgeflachte Multifunktions-Sportlenkrad in Leder mit Perforation im Griffbereich und der Schalthebel in perforiertem Leder unterstreichen sicht- und fühlbar den sportlichen Charakter. Die roten Kontrastziernähte finden sich in all diesen Elementen wieder und signalisieren Liebe zum Detail.



Night-Paket.

Mit markanten Ausstattungen für das Exterieur verleiht das Night-Paket dem Fahrzeug einen sportlich-expressiven Charakter. Dazu gehören ausgewählte Designelemente in Schwarz. Die Kühlerverkleidung präsentiert sich mit zwei Lamellen in Schwarz hochglänzend und Chromeinlegern. Ebenfalls in Schwarz sind die glanzgedrehten 45,7 cm (18") großen Leichtmetallräder im 5-Doppelspeichen-Design, die Außenspiegelgehäuse und die Bordkantenzierstäbe. Wärmedämmend dunkel getöntes Glas ab der B-Säule schützt vor neugierigen Blicken und unterstreicht gleichzeitig die Sportlichkeit.

Sonderausstattungen.

Es gibt unzählige Möglichkeiten, der B-Klasse Ihre ganz persönliche Note zu verleihen. Von kleinen Details für das gewisse Etwas bis hin zu Komfortausstattungen, die bis vor Kurzem der Oberklasse vorbehalten waren. Stöbern Sie in Ruhe – in diesem Katalog, anhand der Preisliste oder auch online. Unter www.mercedes-benz.de können Sie Ihre B-Klasse bequem konfigurieren.

1 Neben der markanten Optik bieten die **LED High Performance-Scheinwerfer**¹ mehr Sicherheit bei Nacht durch eine breite Lichtverteilung, tageslichtähnliche Lichtfarbe und einen niedrigen Energieverbrauch. Die „Coming Home“-Funktion begrüßt den Fahrer beim Entriegelungsvorgang des Fahrzeugs durch eine außergewöhnliche Lichtszenierung von Blau nach Weiß. Die Heckleuchten in LED-Technik setzen optische Akzente und verbessern die Sichtbarkeit.

2 **KEYLESS-GO**: Mit diesem Zugangs- und Fahrberechtigungssystem lässt sich das Fahrzeug komfortabel öffnen, starten und verriegeln – allein durch Mitführen des elektronischen Schlüssels.

3 Wenn sie nicht benötigt wird, kann die **Anhängevorrichtung**² platzsparend hinter den Heckstoßfänger geklappt werden. Zum Ankoppeln eines Pkw-Anhängers oder zur Montage eines Fahrradträgers wird die Vorrichtung einfach wieder ausgeklappt. Zum Entriegeln gibt es ein Bedienelement mit LED im Kofferraum.

4 **Panorama-Schiebedach**: Mit seinen großen Glasflächen sorgt dieses Dachsystem für ein besonders helles und freundliches Ambiente im Innenraum. Es besteht im hinteren Bereich aus einem festen Panorama-Glasdach und vorn aus einem elektrisch betriebenen Glasschiebedach.

¹ Sonderausstattung LED High Performance-Scheinwerfer nicht erhältlich für B 200 c.

² Auch in Kombination mit AMG Line erhältlich.



Original-Zubehör.

Die B-Klasse lässt kaum Wünsche offen. Und für die gibt es das Original-Zubehör. Hier finden Sie fast alles, was das Fahren schöner und individueller macht. Jedes Zubehörteil wurde eigens nach den hohen Qualitätsmaßstäben von Mercedes-Benz entwickelt.

1 Heckfahrradträger für Anhängervorrichtung, zusammenklappbar.

Der abschließbare Heckfahrradträger für den sicheren Transport von bis zu 3 Fahrrädern lässt sich ganz einfach auf der Anhängervorrichtung montieren. Ebenso einfach ist die Befestigung Ihrer Bikes auf den Trägern. Maximale Zuladung von bis zu 30 kg pro Fahrradschiene – deshalb auch für die meisten E-Bikes geeignet. Dank cleverer Abrollmechanik kann der Kofferraum weiterhin geöffnet werden.

2 Bringen Sie den **Mercedes Stern** zum Strahlen. Mittels Lichtleiter und LED-Technik leuchtet der Zentralstern der Kühlermaske Ihres Mercedes beim Einriegeln per Fernbedienung sowie beim Öffnen der Tür oder Heckklappe. Funktionalität nur bei ausgeschaltetem Motor, nicht in Verbindung mit DISTRONIC (Code 233).

3 **Kofferraumwanne, flach.** Aus schlagfestem Polypropylen mit Antirutsch-effekt. Sie schützt Ihren Kofferraumboden vor Schmutz und ist passgenau der Form Ihres Kofferraumes angepasst. Lebensmittelecht.

4 **Ski- und Snowboardträger New Alustyle „Komfort“.** Passend für die Befestigung auf Ihrem Grundträger. Für bis zu sechs Paar Ski* oder vier Snowboards, abschließbar. Die praktische Ausziehfunktion erleichtert das Be- und Entladen.

↓ ENTDECKEN SIE DAS GANZE ANGEBOT

Jetzt online unter www.mercedes-benz-accessories.com

* In Abhängigkeit von der Skigeometrie.





56

R00



55R



R78



R04



R15



643



R27



R43



08R



25R

Räder.

Schon rein theoretisch sind Räder unverzichtbar. Doch auch emotional gilt für viele: Kaum etwas ist so wichtig für das persönliche Traumauto wie die perfekte Felge. Deshalb haben wir für Sie eine besonders große und vielfältige Auswahl zusammengestellt.

SERIEN- UND SONDERAUSSTATTUNGEN

R00 Stahlrad mit Radzierblende im 10-Loch-Design mit Bereifung 195/65 R 15 (Serienausstattung für B 160 d, B 180 d BlueEFFICIENCY Edition, B 180 d, B 180 BlueEFFICIENCY Edition und B 180)

643 Stahlrad mit Radzierblende im 10-Loch-Design mit Bereifung 205/55 R 16 (Serienausstattung für B 200 d, B 220 d, B 200, B 220 4MATIC und B 200 c; Option für B 160 d, B 180 d BlueEFFICIENCY Edition, B 180 d, B 180 BlueEFFICIENCY Edition und B 180)

55R Leichtmetallrad im 10-Speichen-Design mit Bereifung 205/55 R 16 (Bestandteil Ausstattungslinie Style außer B 200 c; Option für alle Modelle außer B 200 d 4MATIC, B 220 d 4MATIC, B 250, B 250 4MATIC und B 200 c)

R27 Leichtmetallrad im 7-Doppelspeichen-Design, vanadiumsilber lackiert, mit Bereifung 205/55 R 16 (Bestandteil Ausstattungslinie Style für B 200 c)

R78 Leichtmetallrad im 5-Doppelspeichen-Design, mattschwarz lackiert und glanzgedreht, mit Bereifung 205/55 R 16 (Option für alle Modelle außer B 200 d 4MATIC, B 220 d 4MATIC, B 250, B 250 4MATIC und B 200 c)

R43 Leichtmetallrad im 10-Speichen-Design mit Bereifung 225/45 R 17 (Serienausstattung B 200 d 4MATIC, B 220 d 4MATIC, B 250 und B 250 4MATIC; Option für alle weiteren Modelle außer BlueEFFICIENCY Edition Modelle und B 200 c)

R04 Leichtmetallrad im 5-Speichen-Design, silber lackiert, mit Bereifung 225/45 R 17 (Bestandteil Ausstattungslinie Urban außer BlueEFFICIENCY Edition Modelle und B 200 c)

08R Leichtmetallrad im Vielspeichen-Design mit Bereifung 225/55 R 17 (Bestandteil Ausstattungslinie Urban für B 200 c)

R15 Leichtmetallrad im 5-Doppelspeichen-Design, himalayagrau lackiert, mit Bereifung 225/45 R 17 (Option für alle Modelle außer BlueEFFICIENCY Edition Modelle, nicht in Verbindung mit Night-Paket und AMG Line)



26R



01R



678 646



R69



791



612

25R Leichtmetallrad im 10-Speichen-Design, vanadiumsilber lackiert, mit Bereifung 205/50 R 17 (Option für alle Modelle außer BlueEFFICIENCY Edition Modelle und B 200 c)

26R Leichtmetallrad im 7-Doppelspeichen-Design mit Bereifung 225/45 R 17 (Option für alle Modelle außer BlueEFFICIENCY Edition Modelle und B 200 c)

R69 Leichtmetallrad im 5-Speichen-Design, schwarz lackiert und glanzgedreht, mit Bereifung 225/45 R 17 (Option, nicht in Verbindung mit AMG Line und Night-Paket sowie nicht für BlueEFFICIENCY Edition Modelle)

01R Leichtmetallrad im 5-Doppelspeichen-Design, schwarz lackiert und glanzgedreht, mit Bereifung 225/40 R 18 (Serie in Verbindung mit Night-Paket; Option für alle Modelle außer BlueEFFICIENCY Edition Modelle und B 200 c)

791 AMG Leichtmetallrad im Vielspeichen-Design, titangrau lackiert und glanzgedreht, mit Bereifung 225/40 R 18 (Option, nicht in Verbindung mit Night-Paket sowie nicht für BlueEFFICIENCY Edition Modelle und B 200 c)

678 AMG Leichtmetallrad im 5-Doppelspeichen-Design, titangrau lackiert und glanzgedreht, mit Bereifung 225/40 R 18 (Bestandteil Ausstattungslinie AMG Line, nicht in Verbindung mit Night-Paket sowie nicht für BlueEFFICIENCY Edition Modelle und B 200 c)

612 AMG Leichtmetallrad im 5-Doppelspeichen-Design, schwarz lackiert und glanzgedreht, mit Bereifung 225/40 R 18 (Serie für AMG Line in Verbindung mit Night-Paket; Option für alle Modelle außer BlueEFFICIENCY Edition Modelle und B 200 c)

646 AMG Leichtmetallrad im Vielspeichen-Design, schwarz lackiert und Felgenhorn glanzgedreht, mit Bereifung 225/40 R 18 (Option für alle Modelle außer BlueEFFICIENCY Edition Modelle und B 200 c)

WEITERE RÄDER

finden Sie in unserem Zubehörprogramm.

Informationen über das Mercedes-Benz Original-Zubehör erhalten Sie unter www.mercedes-benz-accessories.com oder direkt bei Ihrem Mercedes-Benz Partner.

Technische Daten.

DIESELMOTOREN

Zylinderzahl/Anordnung
Gesamthubraum in cm ³
Nennleistung ¹ in kW (PS) bei 1/min
Neindrehmoment ¹ in Nm bei 1/min
Getriebe
Beschleunigung von 0 auf 100 km/h in s [7G-DCT]
Höchstgeschwindigkeit ca. in km/h [7G-DCT]
Reifengröße Vorderachse
Reifengröße Hinterachse
Kraftstoff
Kraftstoffverbrauch ² in l/100 km
Innerorts [7G-DCT]
Außerorts [7G-DCT]
Kombiniert [7G-DCT]
CO ₂ -Emissionen ² in g/km kombiniert [7G-DCT]
Emissionsklasse ³ /Effizienzklasse ⁴ [7G-DCT]
Tankinhalt, davon Reserve, ca. in l
Kofferraumvolumen ⁵ in l
Wendekreisdurchmesser in m
Leergewicht ⁶ in kg [7G-DCT]
Zulässiges Gesamtgewicht in kg [7G-DCT]

B 160 d	B 180 d	B 180 d BE Edition	B 200 d	B 200 d 4MATIC	B 220 d	B 220 d 4MATIC
4/R	4/R	4/R	4/R	4/R	4/R	4/R
1.461	1.461	1.461	2.143	2.143	2.143	2.143
66 (90)/2.750–4.000	80 (109)/4.000	80 (109)/4.000	100 (136)/3.200–4.000	100 (136)/3.400–4.400	130 (177)/3.600–3.800	130 (177)/3.600–3.800
240/1.700–2.500	260/1.750–2.500	260/1.750–2.500	300/1.400–3.000	300/1.400–3.000	350/1.400–3.400	350/1.400–3.400
6-Gang, mech. [7G-DCT]	6-Gang, mech. [7G-DCT]	6-Gang, mech. [-]	6-Gang, mech. [7G-DCT]	- [7G-DCT]	- [7G-DCT]	- [7G-DCT]
14,0 [13,8]	11,6 [11,9]	11,6 [-]	9,4 [8,9]	- [8,9]	- [8,3]	- [7,6]
180 [180]	190 [190]	190 [-]	210 [210]	- [207]	- [224]	- [220]
195/65 R 15	195/65 R 15	195/65 R 15	205/55 R 16	225/45 R 17	205/55 R 16	225/45 R 17
195/65 R 15	195/65 R 15	195/65 R 15	205/55 R 16	225/45 R 17	205/55 R 16	225/45 R 17
Dieselmotoren	Dieselmotoren	Dieselmotoren	Dieselmotoren	Dieselmotoren	Dieselmotoren	Dieselmotoren
4,9–4,6 [4,7–4,4]	4,9–4,6 [4,7–4,4]	4,1 [-]	5,5–5,3 [4,9–4,7]	- [5,9–5,8]	- [5,0–4,9]	- [5,9–5,8]
4,0–3,6 [4,1–3,7]	4,0–3,6 [4,1–3,7]	3,3 [-]	3,9–3,5 [3,8–3,5]	- [4,5]	- [3,8–3,6]	- [4,5]
4,4–4,0 [4,3–4,0]	4,4–4,0 [4,3–4,0]	3,6 [-]	4,5–4,2 [4,2–4,0]	- [5,0]	- [4,3–4,1]	- [5,0]
113–104 [113–104]	113–104 [113–104]	94 [-]	117–109 [111–104]	- [131–130]	- [111–107]	- [131–130]
Euro 6/A [Euro 6/A+]	Euro 6/A [Euro 6/A+]	Euro 6/A+ [-]	Euro 6/A [Euro 6/A+]	- [Euro 6/B]	- [Euro 6/A+]	- [Euro 6/B]
50/6,0	50/6,0	40/6,0	50/6,0	56/6,0	50/6,0	56/6,0
488–1.547	488–1.547	488–1.547	488–1.547	488–1.547	488–1.547	488–1.547
11,0	11,0	11,0	11,0	11,0	11,0	11,0
1.420 [1.450]	1.420 [1.450]	1.410 [-]	1.485 [1.505]	- [1.575]	- [1.505]	- [1.575]
1.985 [1.985]	1.985 [1.985]	1.900 [-]	2.025 [2.025]	- [2.095]	- [2.025]	- [2.095]

Das Beste für den Motor:
Mercedes-Benz Original Motorenöle.

¹ Angaben zu Nennleistung und Neindrehmoment nach Richtlinie 80/1269/EWG in der gegenwärtig geltenden Fassung. ² Die angegebenen Werte wurden nach den vorgeschriebenen Messverfahren (VO [EG] 715/2007 in der jeweils gegenwärtig geltenden Fassung) ermittelt. Hinweis nach Richtlinie 1999/94/EG in der gegenwärtig geltenden Fassung: Die Angaben beziehen sich nicht auf ein einzelnes Fahrzeug und sind nicht Bestandteil des Angebots, sondern dienen allein Vergleichszwecken zwischen den verschiedenen Fahrzeugtypen. ³ Angabe nur gültig innerhalb der Europäischen Union. Länderspezifische Abweichungen möglich. ⁴ Auf der Grundlage der gemessenen CO₂-Emissionen unter Berücksichtigung

BENZINMOTOREN

	B 160	B 180	B 180 BE Edition	B 200	B 200 c	B 220 4MATIC	B 250	B 250 4MATIC
Zylinderzahl/Anordnung	4/R	4/R	4/R	4/R	4/R	4/R	4/R	4/R
Gesamthubraum in cm ³	1.595	1.595	1.595	1.595	1.991	1.991	1.991	1.991
Nennleistung ¹ in kW (PS) bei 1/min	75 (102)/4.500–6.000	90 (122)/5.000	90 (122)/5.000	115 (156)/5.300	115 (156)/5.000	135 (184)/5.500	155 (211)/5.500	155 (211)/5.500
Nennmoment ¹ in Nm bei 1/min	180/1.200–3.500	200/1.250–4.000	200/1.250–4.000	250/1.250–4.000	270/1.250–4.000	300/1.200–4.000	350/1.200–4.000	350/1.200–4.000
Getriebe	6-Gang, mech. [7G-DCT]	6-Gang, mech. [7G-DCT]	6-Gang, mech. [-]	6-Gang, mech. [7G-DCT]	6-Gang, mech. [7G-DCT]	- [7G-DCT]	6-Gang, mech. [7G-DCT]	- [7G-DCT]
Beschleunigung von 0 auf 100 km/h in s [7G-DCT]	10,7 [10,6]	9,0 [8,7]	9,0 [-]	8,2 [7,9]	9,2 [9,1]	- [7,0]	6,6 [6,5]	- [6,5]
Höchstgeschwindigkeit ca. in km/h [7G-DCT]	190 [190]	200 [200]	190 [-]	220 [220]	200 [200]	- [225]	240 [240]	- [235]
Reifengröße Vorderachse	205/55 R 16	205/55 R 16	195/65 R 15	205/55 R 16	205/55 R 16	205/55 R 16	225/45 R 17	225/45 R 17
Reifengröße Hinterachse	205/55 R 16	205/55 R 16	195/65 R 15	205/55 R 16	205/55 R 16	205/55 R 16	225/45 R 17	225/45 R 17
Kraftstoff	Superbenzin	Superbenzin	Superbenzin	Superbenzin	Erdgas H/Superbenzin	Superbenzin	Superbenzin	Superbenzin
Kraftstoffverbrauch ² in l/100 km								
Innerorts [7G-DCT]	7,2 [7,0–6,9]	7,6–7,4 [7,0–6,9]	7,0 [-]	7,6–7,4 [7,0–6,9]	6,0 [5,7–5,6] ⁷	- [8,4]	8,8–8,6 [8,6–8,5]	- [8,4]
Außerorts [7G-DCT]	4,6–4,4 [4,8–4,5]	4,8–4,5 [4,8–4,5]	4,2 [-]	4,8–4,6 [4,8–4,5]	3,5–3,4 [3,5] ⁷	- [5,7–5,4]	5,5–5,3 [4,7–4,6]	- [5,7–5,5]
Kombiniert [7G-DCT]	5,6–5,5 [5,6–5,4]	5,8–5,6 [5,6–5,4]	5,2 [-]	5,8–5,7 [5,6–5,4]	4,4 [4,3–4,2] ⁷	- [6,7–6,5]	6,8–6,6 [6,1]	- [6,7–6,6]
CO ₂ -Emissionen ² in g/km kombiniert [7G-DCT]	130–126 [130–125]	135–129 [130–125]	122 [-]	135–130 [130–125]	119–117 [117–115]	- [156–151]	157–152 [143–141]	- [156–154]
Emissionsklasse ³ /Effizienzklasse ⁴ [7G-DCT]	Euro 6/B [Euro 6/B]	Euro 6/B [Euro 6/B]	Euro 6/B [-]	Euro 6/B [Euro 6/B]	Euro 6/A [Euro 6/A]	- [Euro 6/C]	Euro 6/D [Euro 6/C]	- [Euro 6/C]
Tankinhalt, davon Reserve, ca. in l	50/6,0	50/6,0	50/6,0	50/6,0	20,0 kg/3,0 kg (Erdgas) 12/5,0 (Superbenzin)	56/6,0	50/6,0	56/6,0
Kofferraumvolumen ⁵ in l	488–1.547	488–1.547	488–1.547	488–1.547	501–1.456	488–1.547	488–1.547	488–1.547
Wendekreisdurchmesser in m	11,0	11,0	11,0	11,0	11,0	11,0	11,0	11,0
Leergewicht ⁶ in kg [7G-DCT]	1.395 [1.425]	1.395 [1.425]	1.395 [-]	1.395 [1.425]	1.505 [1.535]	- [1.505]	1.440 [1.465]	- [1.505]
Zulässiges Gesamtgewicht in kg [7G-DCT]	1.960 [1.960]	1.960 [1.960]	1.960 [-]	1.960 [1.960]	2.020 [2.050]	- [2.030]	1.990 [1.990]	- [2.030]

der Masse des Fahrzeugs ermittelt. ⁵ Angaben nach Richtlinie 70/156/EWG in der Fassung 2000/40/EG. ⁶ Angaben nach Richtlinie 92/21/EG in der Fassung 95/48/EG (Masse in fahrbereitem Zustand, Kraftstofftank zu 90% gefüllt, mit Fahrer, 68 kg, und Gepäck, 7 kg) für Fahrzeuge in serienmäßiger Ausstattung. Sonderausstattungen und Zubehör erhöhen i. d. R. diesen Wert, wodurch sich die Nutzlast entsprechend verringert. ⁷ Angaben gelten ausschließlich für den Erdgasbetrieb in Kilogramm auf 100 km. Weitere technische Daten finden Sie unter www.mercedes-benz.de

Abmessungen.

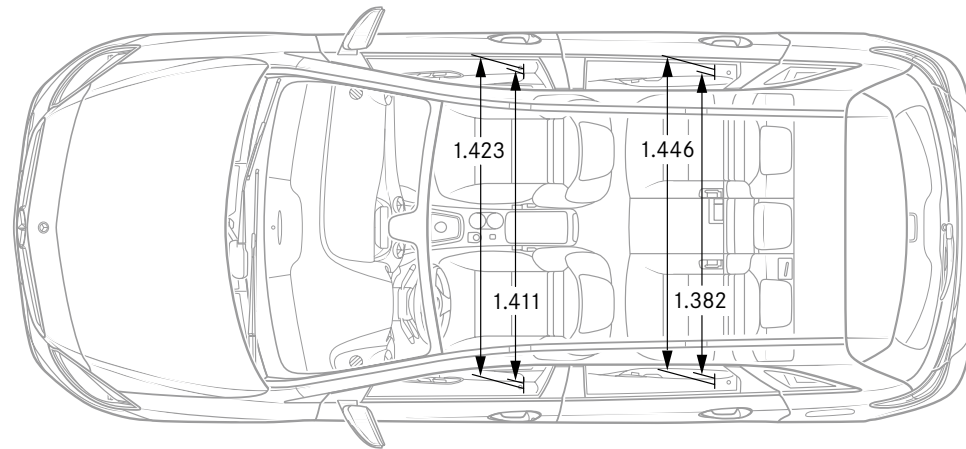
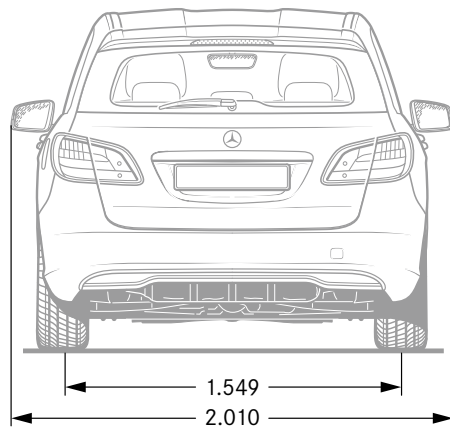
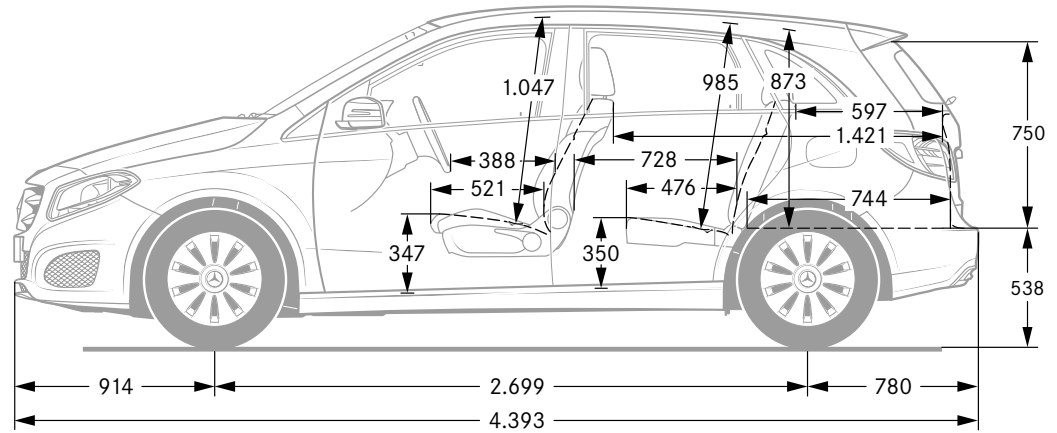
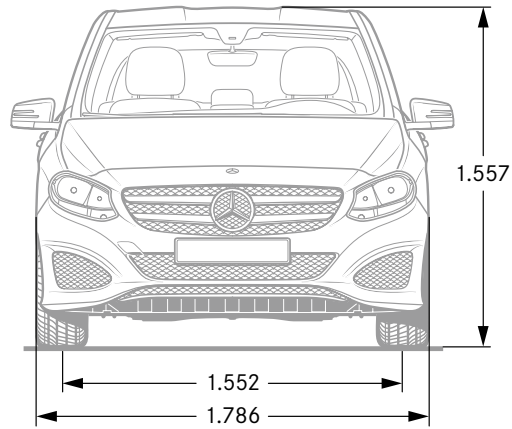

Alle Angaben in Millimetern. Die abgebildeten Maße sind Mittelwerte. Sie gelten für Fahrzeuge in Grundausstattung und in unbelastetem Zustand. Die abgebildeten Maße entsprechen Fahrzeugen mit Diesel- oder Benzinmotorisierung. Für den B 200 c können diese Angaben in einigen Punkten abweichen.

Polster und Zierelemente.

Polsterungen

- 001 Stoff Venlo schwarz
- 031 Stoff Vianen schwarz¹
- 038 Stoff Vianen kristallgrau¹
- 105 Ledernachbildung ARTICO saharabeige²
- 111 Ledernachbildung ARTICO schwarz²
- 118 Ledernachbildung ARTICO kristallgrau²
- 201 Leder schwarz
- 204 Leder haselnussbraun
- 207 Leder cranberryrot
- 611 Ledernachbildung ARTICO/Stoff Montfoort schwarz
- 618 Ledernachbildung ARTICO/Stoff Montfoort kristallgrau
- 661 Ledernachbildung ARTICO/Mikrofaser DINAMICA schwarz
- 821 Leder schwarz RED CUT

Zierelemente

- H88 Matrixoptik
- H53 Linienoptik
- H81 Segeloptik
- H74 Carbonoptik
- 734 Holz Eukalyptus braun offenporig^{2,3}
- 736 Holz Esche schwarz glänzend^{2,4}

¹ Bestandteil Serienausstattung in Verbindung mit B 200 c. ² Sonderausstattung.

³ Bestandteil des Exklusiv-Pakets. ⁴ Bei Exklusiv-Paket optional ohne Mehrpreis erhältlich.

Serienausstattung

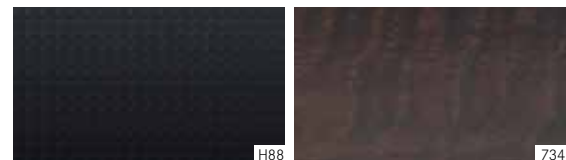
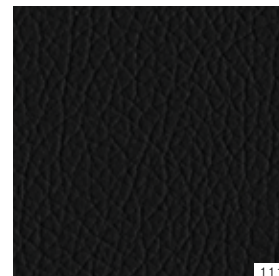
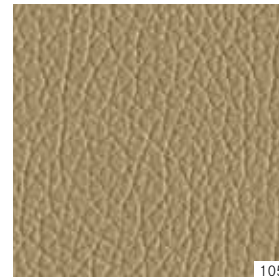
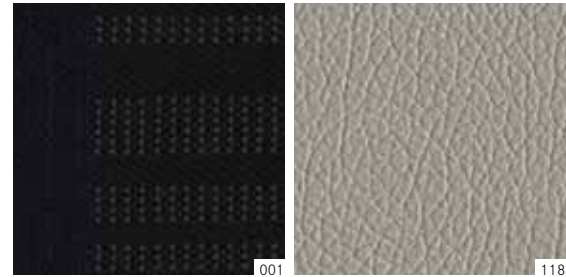

Style²

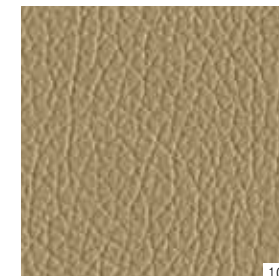
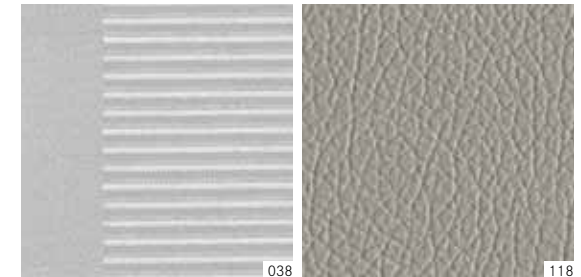
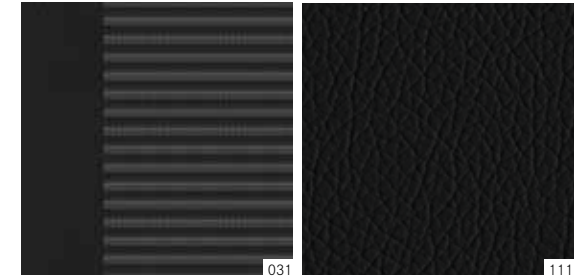

Urban²

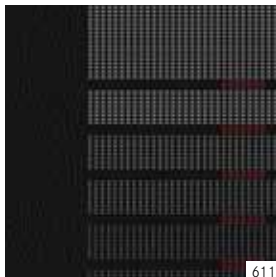

611



111

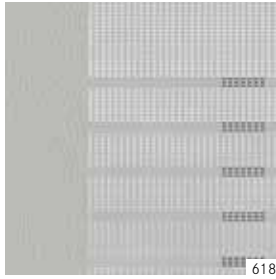

618

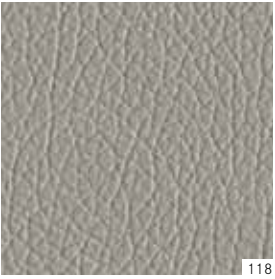

118

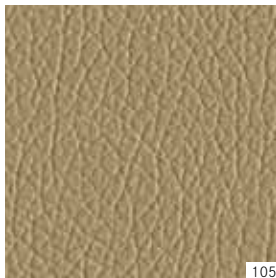

105

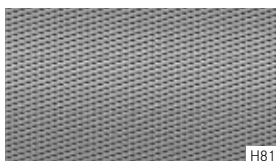

H81



734

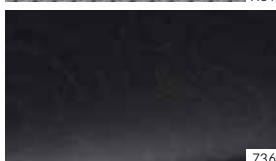

736

AMG Line²



661

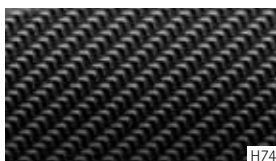

H74

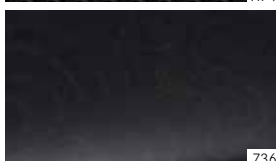

736

Exklusiv-Paket²



201

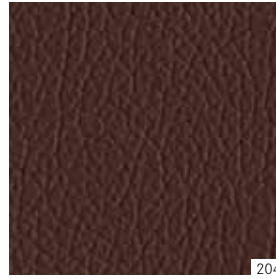

204



734

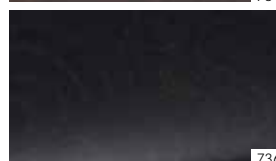

736

AMG Exklusiv-Paket²



207



821

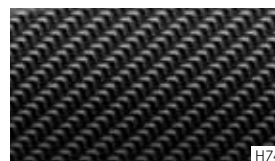

H74

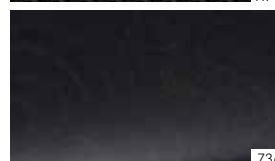

736

Lackierungen.

Uni-Lacke

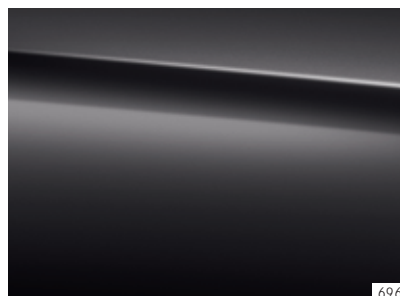

Metallic-Lacke¹

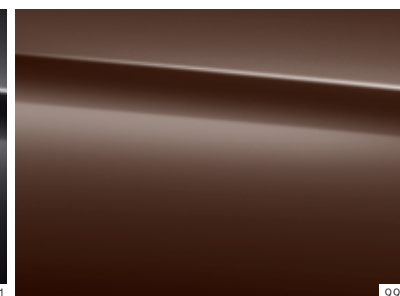
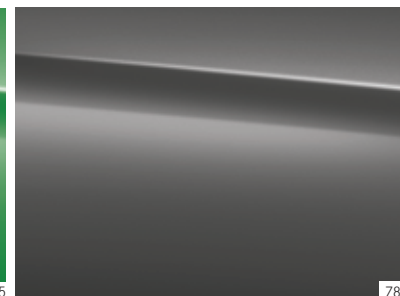
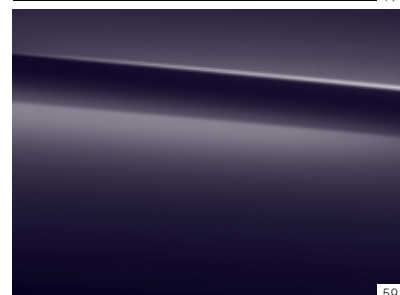
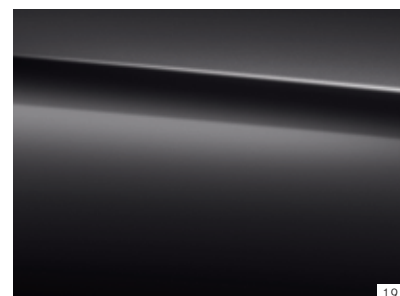

Uni-Lacke

- 589 Jupiterrot
 - 650 Zirrusweiß
 - 696 Nachtschwarz
-

Metallic-Lacke¹

- 162 Südseeblau
 - 175 Elbaitgrün
 - 191 Kosmoschwarz
 - 592 Nordlichtviolett
 - 761 Polarsilber
 - 787 Mountaingrau
 - 990 Orientbraun
-

¹ Sonderausstattung.



Mercedes-Benz ist einer der Gründungspartner der Stiftung „Laureus Sport for Good Foundation“.

Seit der Stiftungsgründung im Jahr 2000 unterstützt und fördert Mercedes-Benz die Ziele und Werte dieses weltweiten, gemeinnützigen Programms: mit sozialen Sportprojekten das Leben von benachteiligten oder kranken Kindern und Jugendlichen zu verbessern. Laureus wurde zu einem grundlegenden Bestandteil der gesellschaftlichen Verantwortung von Mercedes-Benz. Jeder neue Mercedes ist daher ein Botschafter dieser Werte. Mit dem Kauf eines Mercedes unterstützen Sie die Stiftung „Laureus Sport for Good Foundation“.

Zu den Angaben in diesem Katalog: Nach Redaktionsschluss dieser Druckschrift, 29.04.2015, können sich am Produkt Änderungen ergeben haben. Konstruktions- oder Formänderungen, Abweichungen im Farbton sowie Änderungen des Lieferumfangs seitens des Herstellers bleiben während der Lieferzeit vorbehalten, sofern die Änderungen oder Abweichungen unter Berücksichtigung der Interessen des Verkäufers für den Käufer zumutbar sind. Sofern der Verkäufer oder der Hersteller zur Bezeichnung der Bestellung oder des bestellten Kaufgegenstands Zeichen oder Nummern gebraucht, können allein hieraus keine Rechte abgeleitet werden. Die Abbildungen können auch Zubehör und Sonderausstattungen enthalten, die nicht zum serienmäßigen Lieferumfang gehören. Farbabweichungen sind drucktechnisch bedingt. Diese Druckschrift wird international eingesetzt. Aussagen über gesetzliche, rechtliche und steuerliche Vorschriften und Auswirkungen haben jedoch nur für die Bundesrepublik Deutschland zum Zeitpunkt des Redaktionsschlusses dieser Druckschrift Gültigkeit. Fragen Sie daher zu den in anderen Ländern geltenden Vorschriften und Auswirkungen und zum verbindlichen letzten Stand bitte Ihren Mercedes-Benz Verkäufer.

www.mercedes-benz.com

Altfahrzeugrücknahme. Gern nehmen wir Ihre B-Klasse zur umweltgerechten Entsorgung gemäß der Altfahrzeugrichtlinie der Europäischen Union (EU) wieder zurück – aber bis dahin ist noch lange Zeit.

Um Ihnen die Rückgabe so einfach wie möglich zu machen, steht Ihnen ein Netz von Rücknahmestellen und Demontagebetrieben zur Verfügung. Gern können Sie Ihr Fahrzeug in einem dieser Betriebe kostenlos abgeben. Hierdurch leisten Sie einen wertvollen Beitrag zur Schließung des Recyclingkreislaufs und zur Schonung der Ressourcen.

Weitere Informationen zum Altfahrzeugrecycling, zur Verwertung und zu den Bedingungen der Rücknahme erhalten Sie auf der nationalen Mercedes-Benz Homepage.