

# SL Roadster



Mercedes-Benz



# Der SL. Athlet. Ästhet.

Genie und Wahnsinn liegen dicht beieinander. Der SL vereint die Extreme wie kein Zweiter. Er ist Hüter einer legendären Sportwagentradition und Träger wegweisender Innovationen. Ein Automobil, das nach vorne und zugleich zurückschaut. Das gilt für sein ästhetisches Design mit eleganten Reminiszenzen an eine große Historie genauso wie für sein vorbildliches Sicherheitskonzept mit wachsamen Assistenz- und Schutzsystemen. Mit den hoch entwickelten Fahrwerkssystemen lassen sich die Fahreigenschaften zwischen Dynamik und Komfort dem Fahrerwunsch anpassen. Auch sonst verzichten SL Fahrer auf nichts. Besonders effiziente Motoren, ein luxuriöser Innenraum und Perfektion bis ins kleinste Detail untermauern die Ausnahmestellung dieses Traumsportwagens. Sein optionales Panorama-Variodach sorgt für Offenheit selbst im geschlossenen Zustand. Und mit Frontbass kam erstmals eine Weltneuheit zum Einsatz, die High-End-Akustik neu definierte. So verbinden sich Sportlichkeit und Komfort zu einzigartiger Fahrkultur. Der SL ist eben beides: Athlet, Ästhet.

## Die vorgestellten Fahrzeuge im Überblick:

### 2 | Mercedes-Benz SL 500

#### designo cerussitgrau magno

AMG Line, AMG Leichtmetallräder im 5-Speichen-Design, Leder Exklusiv Nappa schwarz, Zierelemente Aluminium mit Längsschliff hell

### 10 | Mercedes-Benz SL 400

#### designo hyazinthrot metallic

Leichtmetallräder im 5-Doppelspeichen-Design, Leder Nappa porzellan, Zierelemente Pappel hellbraun seidenmatt

### 18 | Mercedes-AMG SL 63

#### designo allanitgrau magno

AMG Leichtmetallräder im 10-Speichen-Design, Leder Exklusiv Nappa schwarz, Zierelemente Aluminium mit Längsschliff hell

## Vision.

24 | Innovation, die bewegt

26 | Mercedes me.

## Antrieb und Fahrwerk.

32 | Benzinmotoren

34 | Getriebe

35 | Fahrwerk

## Sicherheit.

36 | Integrales Sicherheitskonzept

## Komfort.

38 | Multimedia-Systeme

39 | Assistenz-Systeme

40 | Open-Air-Komfort

42 | Dach und Raum

44 | Klimatisierung und Licht

46 | Sitze

## Mercedes-AMG.

48 | Mercedes-AMG SL 63

50 | Mercedes-AMG SL 63 Technik

52 | Mercedes-AMG SL 65

54 | Mercedes-AMG SL 65 Technik

56 | AMG Performance Studio

## Ausstattungen.

58 | Serienausstattung

59 | Sonderausstattungen

60 | AMG Line

64 | designo

66 | Polster und Zierelemente

72 | Räder

74 | Original-Zubehör

## Fakten und Farben.

76 | Abmessungen

76 | Lackierungen

77 | Technische Daten





# Geschmiedet in einem Feuer, das nie erlischt: Begeisterung.

Vor über 60 Jahren wurde ein Automobil geschaffen, das später mit dem Titel „Sportwagen des Jahrhunderts“ gekrönt werden sollte. Der legendäre 300 SL. Begründer einer einmaligen Sportwagentradition. Die heutige Generation SL führt diese Tradition konsequent fort. Die Legende lebt.

# Privatjet fliegen, ohne abzuheben.

SL Piloten sind zu beneiden: Das atemberaubende Gefühl am Steuer eines SL lässt sich nicht beschreiben. Versuchen wir es mit der Technologie dahinter: seine Karosserie – ein Meilenstein aus Aluminium. Das Fahrwerk – ein Weltenwandler zwischen Sänfte und Projektil. Die extreme Bodenhaftung lässt sich mit nichts vergleichen. Ist aber auch – wie sollte es anders sein – Mercedes-Benz Technologie. → Seite 35







# Beweist, dass Sie nichts mehr zu beweisen haben.

Die größte Herausforderung ist es, sich immer wieder selbst zu übertreffen. Wer sollte dies souveräner meistern als der SL? Seine BlueDIRECT Motoren sind kraftvoller denn je – und dabei sparsam wie nie. Der Beweis, dass man auch mit weniger Hubraum mehr Performance und Effizienz erreichen kann. Der SL übertrifft sich eben in allem. Selbst an der Tankstelle. → Seite 32, 33







## Beschränkt sich auf Luxus.

Mit weniger auskommen bedeutet beim SL vor allem eins: auf Alltägliches zu verzichten. Zum Beispiel auf Basslautsprecher in den Seitentüren. Die Akustik schallt stattdessen aus den Längsträgern des Vorderwagens. Die Karosserie als Resonanzraum – das gab es noch nie. Und genauso gut klingt es. → Seite 38





## Ein Traum, der Sie nicht schlafen lässt.

Ein SL lässt Ihnen keine Ruhe. In den entscheidenden Momenten ist er hellwach und sorgt dafür, dass Sie es auch sind. Intelligent aufeinander abgestimmte Sicherheitskomponenten mit auf Wunsch nahezu allen verfügbaren Fahrassistenz-Systemen machen ihn zu einem der sichersten Automobile der Welt. So wie es sich für einen SL gehört. Er war schließlich schon immer der Mercedes unter den Roadstern. → Seite 36, 37, 39





# Bleibt in der Spur. Geht ins Blut.

Variodach auf, Gaspedal runter. So setzt man Endorphine frei. Der SL. Gebaut, um Euphorie zu erzeugen. Ein Leichtathlet, der so sicher in der Kurve liegt, wie er das Adrenalin durch Ihre Venen schießt. Selbst im Stand ist er noch in der Lage, Begeisterungstürme auszulösen. Insbesondere in der Magengegend.

# Gezüchtet. Nicht gezähmt.

Wer vorwegfährt, sollte auch von hinten ein gutes Bild abgeben. Doch der SL imponiert nicht nur mit atemberaubender Beschleunigung. Auch seine extrem zugriffsfreudigen 4-Kolben-Festsattelbremsen an der Vorderachse leisten beeindruckende Arbeit. Nur für den Fall, dass Ihr Gemüt doch einmal mit Ihnen durchgehen sollte.







The image shows the interior of a Mercedes-Benz SL convertible. The focus is on the front passenger seat, which is upholstered in light-colored leather with visible stitching. The seat is positioned in a way that looks out over the open top of the car. In the background, a cityscape with various buildings is visible under a cloudy sky. The interior of the car, including the door panel and rear seat, is also partially visible.

Ein besonders schönes Accessoire des SL ist bei Sonnenlicht meist gar nicht zu sehen. Allzu schnell verschwindet sein leichtes Variodach mit dem optionalen MAGIC SKY CONTROL im gestrafften Heck. Zum Vorschein kommt ein Cockpit, um das jeder Pilot Sie beneiden wird. Und dazu auf Wunsch hochelegantes Leder, das nicht bloß die Sonne reflektiert. Sondern auch Ihren guten Geschmack.  
→ Seite 40–43





# Die Speerspitze in voller Breite.

Laut Duden lässt sich das Beste nicht steigern. Wir finden: Das kann man auch anders sehen. Der Mercedes-AMG SL 63. Erster unter Gleichen. Einzigartig in seiner Kombination aus maximaler Dynamik und höchster Effizienz. Vom drehmomentstärksten V8-Biturboaggregat der Welt in einem Serienfahrzeug ganz zu schweigen. → Seite 48-51





# Nach oben offen. Auch bei geschlossenem Dach.

Der Himmel ist das Ziel. Die Erwartungshaltung automobiler Enthusiasten auf der ganzen Welt entsprechend hoch. Wie lässt sich das Beste noch verbessern? Wann ist Performance perfekt? Wer treibt Grenzen an ihre Grenzen? Fragen, auf die es nur eine Antwort geben kann: den Mercedes-AMG SL 63.

A silver Jaguar driving in a tunnel. The car is in the foreground on the right, moving towards the left. The tunnel is illuminated by a series of bright blue lights along the walls, creating a sense of depth and motion. The car's headlights are on, and the overall atmosphere is dramatic and futuristic. The car has a 'V8' badge on the side.

Wer Fahrtwind sät,  
wird Begeisterungstürme ernten.





## Was macht ein Auto zu einem Mercedes?

Tradition verpflichtet: in unserem Fall vor allem zur Innovation. Wir sind Wege gefahren, die vorher noch keiner fuhr. Meilenstein für Meilenstein. So entstanden das erste Fahrzeug mit Knautschzone, das erste ABS, der erste Diesel-Pkw. Das erste Auto. Doch so gern wir zurückblicken, noch lieber schauen wir nach vorne.

**Mercedes-Benz Intelligent Drive** – auf dem Weg zum unfallfreien Fahren. Wir entwickeln intelligente Assistenz-Systeme, die den Fahrer aktiv unterstützen und ihn spürbar entlasten. Sie beobachten und analysieren Fahrzeugumgebung sowie Fahrverhalten – und warnen den Fahrer, falls sie kritische Situationen erkennen. Wenn nötig, können einige der Systeme korrigierend eingreifen. Potenzielle Gefahren werden früher denn je erkannt – und dadurch immer öfter vermieden. Erleben Sie Mercedes-Benz Intelligent Drive in seiner ganzen Faszination unter [www.mercedes-benz-intelligent-drive.com](http://www.mercedes-benz-intelligent-drive.com)

**BlueEFFICIENCY** – unsere Vision vom emissionsfreien Fahren. Nachhaltigkeit ist ein großes Wort, wir interpretieren es bis in das kleinste Detail unseres Handelns. Von einer möglichst umweltschonenden Produktion bis hin zu alternativen Antriebskonzepten.

Sie lesen: Wir haben große Ziele. Doch was kann es auf Langstrecken Schöneres geben, als sie in einem Mercedes zu fahren?

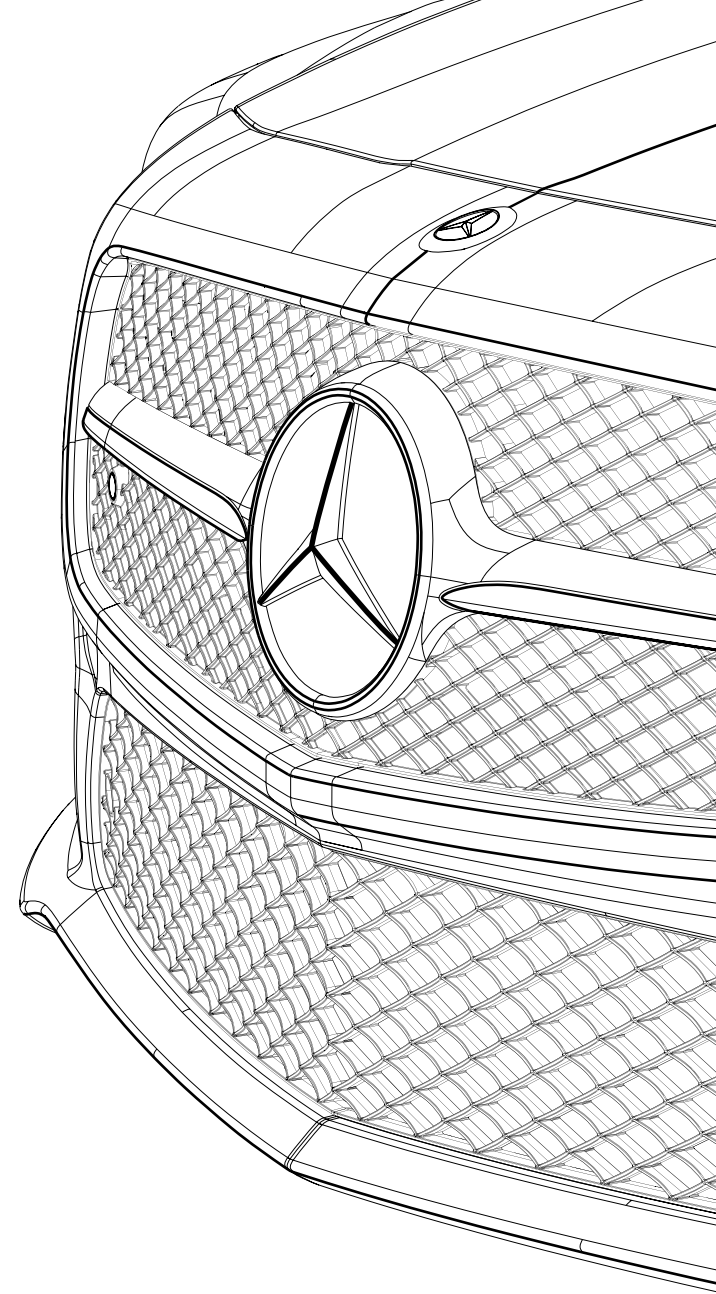

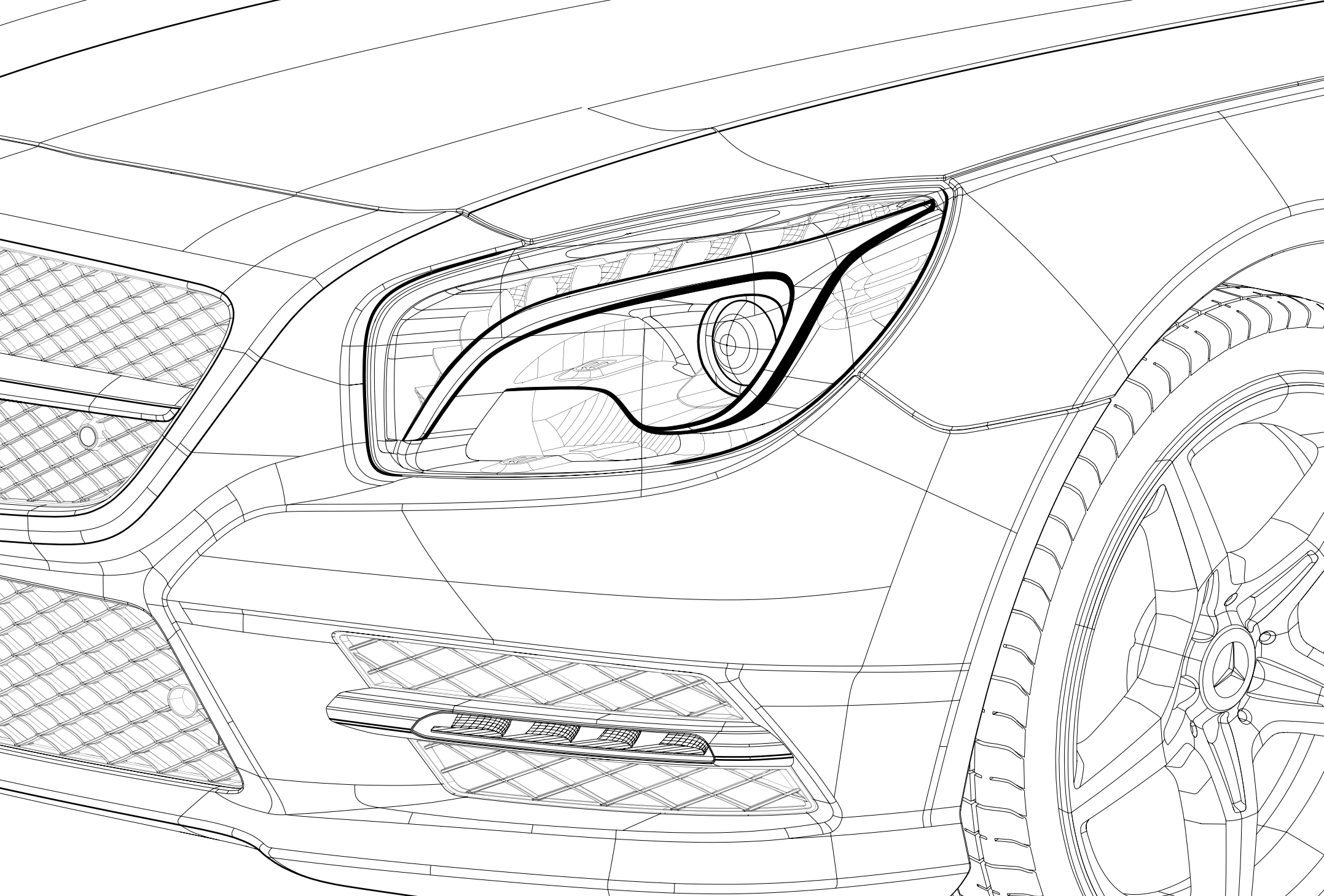



## Unsere nächste große Innovation trägt Ihre Handschrift.

Wir möchten Sie auf [www.mercedes.me](http://www.mercedes.me) mit neuen Services, Produkten und Erlebnissen begeistern, beflügeln und überraschen. Besuchen Sie auch unsere Erlebnis-Stores in Metropolen wie Berlin, Hamburg, München, Paris oder Tokio.

Ein Bild von einem Mercedes: Das Motiv auf dieser Doppelseite zeigt die neue C-Klasse Limousine, Kraftstoffverbrauch kombiniert: 5,7–3,8 [8,4–3,6] l/100 km; CO<sub>2</sub>-Emissionen kombiniert: 132–99 [195–94] g/km.

Werte in eckigen Klammern beziehen sich auf Fahrzeuge mit Automatikgetriebe.





## Mercedes me. Willkommen in Ihrer Welt von Mercedes-Benz.

Sie stellen neue Fragen, Mercedes-Benz gibt Ihnen eine neue Antwort: Mercedes me. Ihr Zugang in die faszinierende, personalisierte Mercedes-Benz Welt. Mit innovativen, individualisierten Mobilitäts-, Konnektivitäts-, Service- und Finanzdienstleistungen sowie Markenerlebnissen. Neu, einfach und zeitgemäß: [www.mercedes.me](http://www.mercedes.me)

Ab sofort ist das neue Portal für Sie geöffnet – auf dem Smartphone, einem Tablet oder am PC. Steigen Sie ein, gestalten wir gemeinsam die Welt von morgen.

Mercedes

connect



**Mercedes connect me** bedeutet die Vernetzung von Fahrzeug und Fahrer – und noch mehr: Das Automobil wird Teil der persönlichen Lebenswelt. Für mehr Komfort und für das gute Gefühl, auch während der Fahrt permanent verbunden zu sein. Zu Mercedes connect me zählen Basisdienste, die Sie im Falle einer Panne oder eines Unfalls automatisch unterstützen können, sowie Remote Online Dienste – die Option, Fahrzeugeinstellungen per Smartphone vornehmen zu können.



## Mercedes finance me

**Mercedes finance me** bietet Ihnen vielfältige Wege zu Ihrem Wunschfahrzeug, zum Beispiel über Finanzierung oder Leasing. Daimler Financial Services hilft Ihnen dabei, herauszufinden, was die richtige Lösung für Sie ist und welche Versicherung am besten zu Ihren Bedürfnissen passt. Unsere Leasingprodukte bieten Ihnen nicht nur die Möglichkeit, immer die neuesten Fahrzeugmodelle zu fahren. Sie genießen außerdem maximale Flexibilität, da Sie nicht für den Erwerb, sondern nur für die Nutzung bezahlen und so

von attraktiven monatlichen Raten profitieren. Mit unseren Finanzierungsangeboten bezahlen Sie Ihr Wunschfahrzeug so, wie es zu Ihrer persönlichen Finanzplanung passt. Bestimmen Sie über die gewählte Anzahlungshöhe und die Vertragslaufzeit die Höhe Ihrer monatlichen Raten mit. Zuverlässigen Schutz für Ihr Budget und Ihr Fahrzeug bieten unsere Kfz-Versicherungslösungen. Im Schadensfall wird Ihr Fahrzeug stets von Fachleuten nach Herstellervorgaben repariert.

## Mercedes assist me

**Mercedes assist me** macht Ihnen die Wartung Ihres Fahrzeugs besonders einfach. So können Sie online bequem einen Mercedes-Benz Partner in Ihrer Nähe finden und einen Servicetermin vereinbaren. Der digitale Servicebericht informiert Sie jederzeit über den aktuellen Stand der Serviceleistungen. Sorgenfrei unterwegs sind Sie mit unseren Serviceverträgen. Diese bieten Ihnen langfristige Planungssicherheit sowie Transparenz für anstehende Wartungsarbeiten<sup>1</sup>. Ihr Mercedes-Benz Partner erstellt Ihnen

gern ein individuelles Angebot. Sollten Sie dennoch mal durch eine technische Panne, einen Unfall, ein kleines Missgeschick oder Vandalismus Hilfe vor Ort benötigen, können Sie sich mit Mobilo<sup>2</sup> auf schnelle Hilfe verlassen. Sie haben Anspruch auf Leistungen vor Ort, ein Ersatzfahrzeug, Abschleppen oder eine Hotelübernachtung – und das in über 40 Ländern Europas für einen Zeitraum von bis zu 30 Jahren. Wann immer Sie Hilfe brauchen, erreichen Sie uns europaweit kostenlos unter 00800 1 777 7777<sup>3</sup>.

## Mercedes move me

**Mercedes move me** bietet Zugang zu der intelligenten Mobilitätslösung moovel: die Mobilitäts-App moovel bündelt die Angebote unterschiedlicher Mobilitätsanbieter und findet so den optimalen Weg von A nach B. car2go ist der Pionier und Marktführer weltweit im Free-floating-Carsharing, und car2go black bietet smartphonebasiertes Carsharing mit komfortablen Mercedes-Benz B-Klasse Fahrzeugen. Die Smartphone-App Park2gether erleichtert Ihnen die Parkplatzsuche.

## Mercedes inspire me

**Mercedes inspire me** bietet Ihnen Markenerlebnisse und die Möglichkeit eines inspirierenden Dialogs. Wir möchten Sie an unseren Ideen teilhaben lassen und wollen wissen, was Sie bewegt. Damit wir Ihnen immer die besten Lösungen bieten können. Beispielsweise entwickeln wir hierfür eine Community sowie zunehmend Angebote und Erlebnisse, die über die klassischen Fahrzeugthemen hinausgehen – u. a. aus den Bereichen Events, Reisen und Lifestyle.

<sup>1</sup> Die genauen Bedingungen entnehmen Sie den AGB. <sup>2</sup> Nach Ablauf der Gültigkeit (zwei Jahre nach Erstzulassung) genügt ein Service bei einem autorisierten Mercedes-Benz Service-Partner, um Mobilo zu erneuern.

<sup>3</sup> Alternativ: +49 69 95 30 72 77 direkt über Mercedes-Benz Contact. Es entstehen Kosten ins Festnetz.

## Was wäre der Motorsport ohne Mercedes-Benz?

Das erste Fahrzeug, das ein Autorennen gewann, wurde von einem Daimler-Motor angetrieben. Der erste Mercedes war ein Rennwagen. Die legendären Silberpfeile – ein Mythos. Das sportliche Engagement von Mercedes-Benz hat eine große Tradition. Motorsport prägt bis heute die Marke und jedes Fahrzeug mit Stern. Erleben Sie die einzigartige Historie, als wäre sie gestern passiert: im Mercedes-Benz Museum in Stuttgart.

### ERFAHREN SIE MEHR

Erleben Sie, was die Welt seit über 125 Jahren bewegt, unternehmen Sie eine Zeitreise durch die Automobilgeschichte im Mercedes-Benz Museum. Mehr als 1.500 Exponate auf 16.500 qm warten auf Sie, darunter Unikate wie der älteste noch erhaltene Mercedes von 1902 oder die legendären Flügeltürer. Willkommen an einem Ort der Innovationen: [www.mercedes-benz-classic.com/museum](http://www.mercedes-benz-classic.com/museum)





## Was wäre Mercedes-Benz ohne den Motorsport?

Am 3. Juni 1934 schlug beim Internationalen Eifelrennen auf dem Nürburgring die Geburtsstunde des Silberpfeil-Mythos. Das Silberpfeil-Werksteam MERCEDES AMG PETRONAS setzt diese Tradition in der Formel 1-Saison 2014 fort. Gekrönt wurde das erfolgreiche Engagement mit dem eindrucksvollsten Doppelsieg der Saison: dem Gewinn der Konstrukteurs- und der Fahrerwertung. Doch nicht nur auf der Strecke feiert das Team Erfolge. Jeder Streckenmeter treibt die Entwicklung der Hybridtechnologie für die Serienproduktion weiter an.

### ERFAHREN SIE MEHR

Erleben Sie die Faszination Formel 1 multimedial.  
<http://www.facebook.com/MercedesAMGF1>  
<http://twitter.com/MERCEDESAMGF1>  
<http://www.youtube.com/user/MERCEDESAMGPETRONAS>  
<http://plus.google.com/+Mercedesamgf1/posts>  
<http://instagram.com/MercedesAMGF1#>  
<http://www.MercedesAMGF1.com>



# Benzinmotoren.

Gebaut für Höchstleistungen. Der SL Roadster bietet pures Sportwagenfeeling. Durchzugsstarke und kraftvolle Motoren lassen Sie Geschwindigkeit im SL hautnah erleben.

**6-Zylinder-Benzinmotor.** Das BlueDIRECT V6-Triebwerk im SL 400 wurde konsequent mit Leichtbaumaterialien entwickelt. Es verfügt über strahlgeführte Benzindirekteinspritzung mit Piezo-Injektoren, vier Ventile pro Zylinder sowie verstellbare Nockenwellen für den Ein- und Auslass-

bereich. Zusätzlich wurde dank der zukunftsweisenden NANOSLIDE Technologie die Reibung optimiert, und der Verbrauch wie auch die Emissionen wurden deutlich reduziert. Zur Verbrauchsreduzierung tragen neben dem weiterentwickelten Brennverfahren die serienmäßige ECO Start-Stopp-Funktion, das Luft- und Abgassystem, geregelte Nebenaggregate sowie intelligentes Generatormanagement bei. Das Aggregat mit einer Leistung von 245 kW (333 PS) bietet mit einem Drehmoment von 480 Nm zwischen 1.600 und 4.000/min einen kraftvollen Antritt und eine hohe Laufkultur über den gesamten Drehzahlbereich.

technologischen Highlights gehören die konsequente Leichtbauweise, maßvolles Downsizing auf 4,7 Liter Hubraum und Direkteinspritzung mit präzisen Piezo-Injektoren. Die Biturboaufladung mit Ladeluftkühlung sorgt für eine beständig hohe Leistung und ein deutlich verbessertes Drehmoment. Überzeugend sind auch seine Leistungsdaten: Der SL 500 entwickelt mit dem BlueDIRECT Triebwerk eine imposante Leistung von 335 kW (455 PS) und ein enormes Drehmoment von 700 Nm zwischen 1.800 und 3.500/min. Verglichen mit dem Vorgängermodell stehen der deutlich gesteigerten Dynamik ein um bis zu 22 Prozent geringerer Kraftstoffverbrauch und entsprechend niedrigere CO<sub>2</sub>-Emissionen gegenüber.

Sowohl der 6- als auch der 8-Zylinder-Motor verfügen serienmäßig über die ECO Start-Stopp-Funktion, mit der an der Ampel und im Stau Kraftstoff gespart und somit die Umwelt entlastet werden kann.

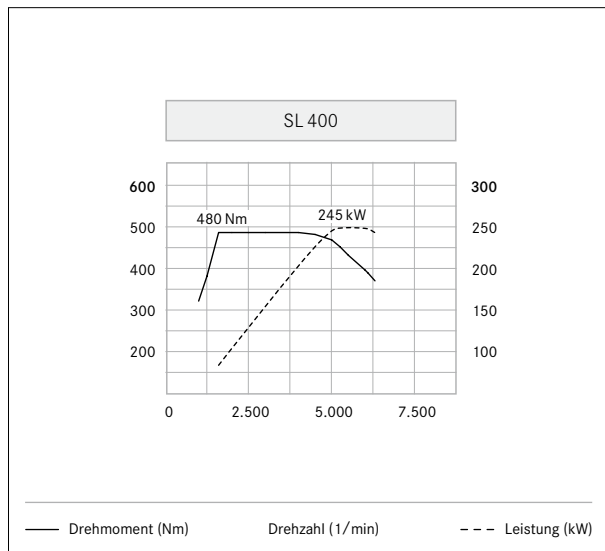

Der SL 400 bringt mit seiner Leistung von 245 kW (333 PS) den Roadster dynamisch auf Touren.



## Getriebe.

Die Getriebetechnologie im SL ist bestmöglich abgestimmt und bringt die Kraft der drehfreudigen und durchzugsstarken Triebwerke souverän auf die Straße.

**7G-TRONIC PLUS** (Serie). Im SL übernimmt das verbrauchs- und wirkungsgradoptimierte Automatikgetriebe 7G-TRONIC PLUS mit Schaltpaddles am Lenkrad das Schalten. In der 7G-TRONIC PLUS kommt ein optimal abgestimmter Drehmomentwandler zum Einsatz, der für ein dynamischeres Ansprechverhalten, weiter reduziertes Geräuschniveau und signifikant gesenkten Kraftstoffverbrauch im Vergleich zum Vorgängermodell steht. Letzteres resultiert auch aus der serienmäßigen Kombination mit der ECO Start-Stopp-

Funktion, die den Motor an der Ampel und im Stau vorübergehend abschaltet. Die sieben Vorwärtsgänge der 7G-TRONIC PLUS ermöglichen eine große Spreizung zwischen dem niedrigsten und dem höchsten Gang und sorgen trotzdem für kleine Drehzahlsprünge zwischen den Gängen. Das sorgt für ein stets optimales Drehzahlniveau, einen geringen Kraftstoffverbrauch und fast unmerkliche Schaltvorgänge. Gleichzeitig steigt der Fahrspaß: Das Fahrzeug beschleunigt besser und entwickelt

einen stärkeren Durchzug im Vergleich zum Vorgängermodell. Eine noch dynamischere Fahrweise ermöglicht der Gangwechsel im manuellen Schaltmodus – wobei der Fahrer stets Empfehlungen zur verbrauchseffizientesten Gangwahl angezeigt bekommt. Nach einem definierten Zeitintervall wechselt das Getriebe in den verbrauchsgünstigen automatischen Schaltmodus zurück. Der Fahrer hat zudem die Möglichkeit, ausschließlich im manuellen Schaltmodus zu fahren.



Die 7G-TRONIC PLUS: eines von über 19 Millionen produzierten Automatikgetrieben in mehr als 50 Jahren.

## Fahrwerk.

Der SL Roadster ist auf komfortables Cruisen über Landstraßen ebenso vorbereitet wie auf sportlich gefahrene Serpentin. Die Auswahl an unterschiedlichen Fahrwerken und individuellen Einstellungen macht es möglich.

**Active Body Control ABC** (Option). Das Fahrwerk bietet ein Maximum an Fahrkomfort bei gleichzeitig verbesserter Fahrdynamik durch eine Kombination von aktiver Federung und passiver Dämpfung. Dabei werden die Aufbaubewegungen der Karosserie beim Anfahren und Abbremsen ebenso deutlich reduziert wie die Wankbewegungen bei Kurvenfahrten. Das Fahrwerk lässt sich per Tastendruck komfortabel oder sportlich abstimmen. Der jeweilige Fahrwerkszustand ist im COMAND abrufbar.

**Fahrwerk mit Adaptivem Dämpfungs-System ADS** (Serie). Das elektronisch geregelte Dämpfungs-System variiert seine Charakteristik kontinuierlich und stufenlos, wobei die Dämpfungskraft an jedem einzelnen Rad entsprechend der momentanen Fahrsituation und dem aktuellen Straßenzustand optimal angepasst wird. Resultat ist eine höhere Fahrstabilität in allen Geschwindigkeitsbereichen. Die Dämpfer können mittels Knopfdruck in den Sportmodus versetzt werden.

**Direktlenkung mit EPS** (Serie). Sie erleichtert das Lenken und führt zu besserem Kurvenverhalten. Zum Rangieren sind weniger Lenkbewegungen nötig, und durch das elektromechanisch unterstützte Lenkgetriebe (EPS) kann Kraftstoff eingespart werden.

**ESP® Kurvendynamik-Assistent** (Serie). Bei sportlicher Fahrweise wird durch leichtes Abbremsen des kurveninneren Hinterrades die Verteilung der Antriebskräfte auf die Hinterräder optimiert und so die Agilität gesteigert.



Das serienmäßige Fahrwerk mit Adaptivem Dämpfungs-System ADS ermöglicht die ideale Kombination aus Sportlichkeit und Komfort.

## Integrales Sicherheitskonzept.

Die Vision vom unfallfreien Fahren treibt uns an. Mit unserem Integralen Sicherheitskonzept kommen wir diesem Ziel ein Stück näher – ein ganzheitlicher Ansatz, der die Sicherheit in jeder Situation erhöhen kann.

Als Erfinder des Automobils fühlen wir uns in besonderem Maß für die Verkehrssicherheit verantwortlich. Deshalb haben wir als erster Automobilhersteller ein Integrales Sicherheitskonzept entwickelt, das Maßnahmen zur Aktiven und Passiven Sicherheit für einen umfassenden Schutz nahtlos verbindet. Der ganzheitliche Ansatz ist in vier Phasen unterteilt und bietet Sicherheitslösungen für jede Situation. Dazu gehören Systeme für das sichere Fahren, die Gefahren vermeiden helfen, indem sie rechtzeitig warnen und assistieren können. Unser konsequent weiterentwickeltes PRE-SAFE® System setzt bei Gefahr ein und aktiviert präventive Maßnahmen zum Insassenschutz. Kommt es trotz aller vorbeugenden Maßnahmen zu einer Kollision, sorgen weitere Technologien für bedarfsgerechten Schutz. Auch die Zeit unmittelbar nach einem Unfall haben wir bedacht und Lösungen entwickelt, die Schlimmeres vermeiden können und schnelle Hilfe begünstigen.

Im Folgenden wird eine Auswahl dieser Technologien für die Phasen „Sicher fahren“, „Bei Gefahr“, „Bei einem Unfall“ und „Nach einem Unfall“ vorgestellt.

**Sicher fahren: ATTENTION ASSIST (Serie).** Das System zur Müdigkeitserkennung ist besonders nützlich bei langen Autofahrten. Bei Geschwindigkeiten zwischen 80 und 180 km/h kann der ATTENTION ASSIST den Fahrer warnen, sobald er typische Anzeichen von Ermüdung oder Unachtsamkeit entdeckt. Mehrere Sensoren analysieren das Fahrerverhalten und können Abweichungen vom vorher individuell bestimmten Fahrerprofil erkennen.

**Sicher fahren: Adaptiver Fernlicht-Assistent (Option).** Mit Rücksicht auf den entgegenkommenden Verkehr und vorausfahrende Fahrzeuge sorgt das System für eine deutlich verbesserte Straßenausleuchtung und Weitsicht. Dazu wird die Leuchtweite des Abblendlichts je nach Verkehrsaufkommen automatisch geregelt.

**Sicher fahren: Intelligent Light System (Serie).** Das System verfügt über fünf Einstellungen: Das Landstraßenlicht leuchtet den Fahrbahnrand aus, das Autobahnlicht die gesamte Fahrbahnbreite. Das erweiterte Nebellicht verbessert bei schlechtem Wetter die Sicht, und das Aktive Kurvenlicht sowie das Abbiegelicht folgen dem Lenkeinschlag des Fahrers.

**Sicher fahren: Nachtsicht-Assistent Plus (Option).** Das System erkennt über zwei LED-Infrarotscheinwerfer und eine Wärmebildkamera Menschen, Tiere sowie Gegenstände auf der Fahrbahn bis zu 160 Meter vor dem Fahrzeug. Ist das System aktiviert, wird in besonders relevanten Situationen das Nachtsichtbild automatisch eingeschaltet und erst nach Passieren der Gefahrensituation wieder ausgeschaltet. Die erkannten Personen und Tiere werden dabei farblich hervorgehoben.

**Sicher fahren: Adaptives Scheibenwischsystem MAGIC VISION CONTROL (Serie).** Es verteilt die Reinigungsflüssigkeit direkt durch das Wischblatt auf der Scheibe. Dadurch verbessert sich die Sicht des Fahrers beim Waschen, der Verbrauch an Flüssigkeit wird gesenkt und das Risiko von Spritzern in den Innenraum bei offener Fahrt wird reduziert. Bei der optionalen beheizten Scheibenwaschanlage sind der Wischwasserbehälter, das Adaptive Scheibenwischsystem und die Wischwasserschläuche beheizt und so deutlich besser vor Vereisungen geschützt.

**Sicher fahren: Fahrassistenz-Paket Plus (Option).**

Einen aktiven Beitrag zur Sicherheit im Straßenalltag leistet das Fahrassistenz-Paket Plus. Es beinhaltet den Abstandsregeltempomaten DISTRONIC PLUS, den Aktiven Totwinkel-Assistenten, den Aktiven Spurhalte-Assistenten, den Bremsassistenten BAS PLUS sowie die PRE-SAFE® Bremse.

**Bei Gefahr: PRE-SAFE® Bremse und BAS PLUS**

(Bestandteil des optionalen Fahrassistenz-Pakets Plus). Die PRE-SAFE® Bremse warnt bei erkannter Kollisionsgefahr zuerst optisch und akustisch. In dieser Phase ermittelt BAS PLUS den nötigen Bremsdruck, der eine Kollision vermeiden könnte. Reicht die Bremskraft des Fahrers nicht aus, erhöht das System den Bremsdruck automatisch, um den zur Verfügung stehenden Restweg bestmöglich zu nutzen. Reagiert der Fahrer nicht auf das Signal, greift die PRE-SAFE® Bremse mit einer spürbaren autonomen Teilbremsung ein. Wird auch diese ignoriert, kann eine autonome Vollbremsung eingeleitet werden, und Aufprallgeschwindigkeit sowie Unfallschwere können deutlich reduziert werden.

**Bei Gefahr: PRE-SAFE® System (Serie).** Das vorbeugende Insassenschutzsystem kann bestimmte kritische Fahr-situationen im Vorfeld erkennen und präventive Maßnahmen einleiten. Bei einem erkannten drohenden Unfall können die Seitenscheiben geschlossen und die vorderen Sicherheitsgurte elektromotorisch gestrafft werden. Je nach Fahrzeugausstattung kann sich außerdem der Beifahrersitz in eine unter Unfallbedingungen günstigere Position bringen.

**Bei einem Unfall: Rückhaltesysteme (Serie).** 3-Punkt-Sicherheitsgurte, Gurtstraffer, Gurtkraftbegrenzer und Airbags sind bei Mercedes-Benz optimal aufeinander abgestimmt, um Verletzungen möglichst gering zu halten. Die zweistufig auslösenden Airbags für Fahrer und Beifahrer helfen, den Oberkörper und Kopf zu schützen, und stabilisieren zusätzlich den gesamten Körper. Auch die serienmäßigen Head- und Sidebags können das Verletzungsrisiko bei einem Seitenaufprall verringern. Die Airbags ermöglichen so bedarfsgerechten Aufprallschutz. Erkennt das Airbagsteuergerät einen Unfall, werden die Sicherheitsgurte blitzschnell automatisch angezogen. Der Gurtkraftbegrenzer wiederum entspannt den Gurt

situationsbedingt, um den Brustkorb nicht zu stark zu belasten.

**Nach einem Unfall: Mercedes-Benz Notrufsystem<sup>1</sup>**

(Bestandteil von COMAND Online). Das System kann einen automatischen Notruf über ein betriebsbereites und mit dem Fahrzeug verbundenes Telefon senden, sobald das Rückhaltesystem einen Unfall erkennt. Gleichzeitig werden GPS-Positionsdaten und weitere Informationen zum Fahrzeug an die Mercedes-Benz Notrufzentrale übermittelt. Anschließend wird eine Sprachverbindung aufgebaut.

**Maßnahmen nach einem Unfall.** Um Folgeschäden zu reduzieren und bei Bedarf die Rettung der Insassen zu unterstützen, hat Mercedes-Benz weitere Maßnahmen entwickelt. Dazu gehören zum Beispiel die automatische Abschaltung des Motors oder die Aktivierung der Warnblinkanlage und Notinnenbeleuchtung. Auch öffnet sich die Zentralverriegelung automatisch, und Crashfugen zwischen Tür und Kotflügel erleichtern das Öffnen der Türen nach einem Unfall.

## Multimedia-Systeme.

Ein Höchstmaß an Komfort steht im Mittelpunkt. Während mit der serienmäßigen Frontbass-Technologie atemberaubende Akustik ertönt, unterhält und navigiert das optionale Multimedia-System COMAND Online.

**Bang & Olufsen BeoSound AMG** (Option). Das High-End-Surround-Soundsystem mit Frontbass macht mit seinen 12 Hochleistungslautsprechern und 900 Watt Leistung den Innenraum zum Konzertsaal. Für eine noch bessere Bass-Performance ist das Resonanzvolumen der Basslautsprecher im Rohbau integriert. In Verbindung mit den Hochtönern mit Acoustic Lens Technology entsteht so eine außergewöhnliche Klangbühne – selbst bei offenem Fahren.



Musikleistung, die man sieht: herausragende Technologie mit einem exklusiven Design.

**Harman Kardon® Logic 7® Surround-Soundsystem** (Option). Das Surround-Soundsystem Harman Kardon® Logic 7® mit Frontbass, Dolby Digital 5.1 und 600 Watt Leistung macht jede Fahrt zu einem akustischen Erlebnis. Elf Hochleistungslautsprecher und ein Verstärker mit Digital Sound Processing sorgen für einen dreidimensionalen Klangeindruck. Die automatische Lautstärkeanpassung stellt sich auf die jeweils gefahrene Geschwindigkeit ein.

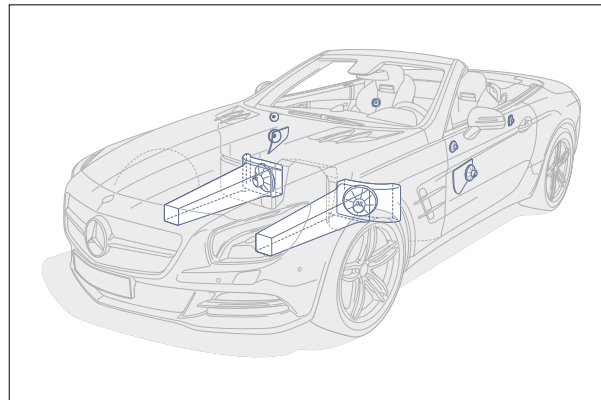

Das einzigartige Frontbass-Soundsystem mit dem in der Karosserie des SL integrierten Resonanzkörper sorgt für neue Klangdimensionen.

**COMAND Online** (Serie, Option für SL 400). Das intelligente Multimedia-System mit Zugang zum Internet vereint in sich alle Audio-, Telefon- sowie Navigationsfunktionen. Im Mittelpunkt steht das brillante TFT-Farbdisplay mit 17,8 Zentimeter Bilddiagonale. Zu den Funktionen gehören neben Radio mit DVD/CD-Kombinationslaufwerk, geschwindigkeitsabhängiger Lautstärkeregelung und Music Register mit 10 GB Speicher auch eine Festplattennavigation mit topografischer Kartendarstellung und kostenlosen Updates in den ersten drei Jahren. Das optionale SPLITVIEW ermöglicht Fahrer und Beifahrer, gleichzeitig unterschiedliche Inhalte zu verfolgen. Die Steuerung ist so einfach und intuitiv wie nie zuvor.

**Live Traffic Information<sup>1</sup>** (Bestandteil von COMAND Online). Der Dienst ermöglicht den Empfang aktueller und präziser Verkehrsinformationen in Echtzeit für eine optimierte dynamische Zielführung und genauer berechnete Ankunftszeiten. Die Datenübertragung erfolgt mithilfe eines Kommunikationsmoduls, das mit einer integrierten SIM-Karte, inklusive Daten-Roaming, die Internetverbindung bereitstellt.

<sup>1</sup> 3 Jahre kostenfreie Nutzung, verfügbar in 12 Ländern.



## Assistenz-Systeme.

Zur Entspannung im Straßenverkehr tragen zahlreiche Assistenz-Systeme bei, die den Fahrer sowohl auf freier Strecke als auch bei schwierigen Fahrmanövern unterstützen können.

**Geschwindigkeitslimit-Assistent** (Bestandteil des optionalen COMAND Online). Eine Frontscheibenkamera erfasst permanent die Umgebung des Autos, kann ausgeschilderte Tempolimits erkennen und dem Fahrer die erkannte Höchstgeschwindigkeit im Display anzeigen. So hat der Fahrer vor Augen, in welcher Tempozone er sich befindet. Dieser Komfort macht sich insbesondere auf Strecken mit Wechselverkehrszeichen oder bei Baustellen bemerkbar.



Die Anzeige des Geschwindigkeitslimit-Assistenten erfolgt sowohl im Kombiinstrument als auch im zentralen Display des COMAND Online.

**Aktiver Park-Assistent, inklusive PARKTRONIC** (Option). Bei einer Geschwindigkeit unter 36 km/h sucht sich das Fahrzeug selbst eine passende Parklücke und parkt auf Knopfdruck automatisch ein, während der Fahrer nur noch Gas und Bremse bedient. Sollte der Aktive Park-Assistent nicht verwendet werden, überwacht die elektronische Einparkhilfe PARKTRONIC beim Rangieren den Front- und Heckbereich und warnt den Fahrer bei erkannter Kollisionsgefahr.



Der Aktive Park-Assistent zeigt dem Fahrer geeignete Parklücken an und erledigt auf Wunsch den Einparkvorgang.

**Spurhalte-Assistent** (Option). Das System warnt den Fahrer mittels Lenkradvibrationen, sobald es erkennt, dass das Fahrzeug die Fahrbahn unbeabsichtigt verlässt. Möglich wird dies dank einer Kamera an der Innenseite der Frontscheibe, welche die Straße filmt. Die Warnung erfolgt nicht, wenn der Fahrer zum Beispiel vor einem Überholvorgang oder beim Auffahren auf die Autobahn beschleunigt, wenn er stark bremst oder in eine Kurve lenkt.



Der Spurhalte-Assistent warnt den Fahrer durch Vibrieren des Lenkrads, wenn sich das Fahrzeug unbeabsichtigt aus der Spur bewegt.

## Open-Air-Komfort.

Der SL Roadster bietet seinen Insassen umfangreichen Open-Air-Komfort auf höchstem Niveau. Zu jeder Jahreszeit und bei fast jedem Wetter.

**AIRSCARF** (Option). Die von Mercedes-Benz entwickelte Kopfraumheizung AIRSCARF verlängert die Open-Air-Saison. Auf Knopfdruck legt sich Luft wie ein wärmender Schal auf Schultern und Hals von Fahrer und Beifahrer. Dazu saugt das System kalte Luft an, um sie dann angewärmt über dezent platzierte Düsen in den Kopfstützen wieder ausströmen zu lassen.



AIRSCARF sorgt mit warmer Luft für ungetrübten Spaß am Offenfahren – auch bei kühlem Wetter.

**Windschott, elektrisch** (Option). Auf Knopfdruck sorgt das elektrische Windschott für eine bestmögliche Zugfreiheit im geöffneten Fahrzeug. Betätigt der Fahrer oder Beifahrer die Windschott-Taste in der Mittelkonsole, entfaltet ein Elektromotor einen trapezförmigen Rahmen aus der Fondraumverkleidung. Unter diesem Rahmen spannt sich ein feinmaschiges Textilgewebe, das den Passagierbereich nahezu zugfrei hält.



Das elektrische Windschott minimiert Zugluft im Innenraum des geöffneten Fahrzeugs.

**Sonnenreflektierendes Leder** (Serie in Verbindung mit Leder, Leder Nappa und Leder Exklusiv Nappa außer designo Leder). Als Sonderausstattung sind die Sitze des SL mit einer hitzereflektierenden Beschichtung erhältlich. Diese vermindert das Aufheizen der Sitze bei intensiver Sonneneinstrahlung. Und ist so vor allem im offenen Fahrzeug ein Komfortgewinn.



## Dach und Raum.

Wenn es um Komfort geht, setzt der SL Maßstäbe. Einerseits erzeugt das Panorama-Variodach mit MAGIC SKY CONTROL selbst im geschlossenen Fahrzeug den Eindruck von Weite und Luftigkeit. Andererseits bieten alle Dachvarianten auch im offenen Zustand viel Raum für Gepäck.



**Panorama-Variodach mit MAGIC SKY CONTROL** (Option). Das Panorama-Variodach mit MAGIC SKY CONTROL ist eine Innovation von Mercedes-Benz. Die durchsichtige Scheibe des Dachs verfärbt sich auf Knopfdruck innerhalb weniger Sekunden von dunkel zu transparent oder umgekehrt. Dadurch können Fahrer und Beifahrer auch bei geschlossenem Dach den Himmel genießen. In getöntem Zustand wird zudem die Aufheizung des Innenraums maßgeblich reduziert.



**Variodach** (Serie). Das vollelektrisch versenkbare Variodach verwandelt den SL auf Knopfdruck von einem Coupé in einen offenen Roadster. Zum Öffnen oder Schließen vergehen weniger als 20 Sekunden. Das Dach kann serienmäßig auch von außen mithilfe des Fahrzeugschlüssels via Funksignal geschlossen oder geöffnet werden. Und das so platzsparend, dass selbst bei offenem Dach noch bis zu 241 Liter Kofferraumvolumen zur Verfügung stehen.



Der Kofferraum des Roadsters bietet sowohl mit geschlossenem als auch mit offenem Dach viel Stauraum.

**Panorama-Variodach, inklusive Rollo** (Option). Mit dem Panorama-Variodach genießen Sie die Aussicht eines Roadsters mit dem Komfort eines geschlossenen Coupés. In das Dach ist ein großes, getöntes Glaselement eingearbeitet, sodass Sie immer die freie Sicht nach oben genießen können. Ein Rollo lässt sich manuell bedienen und schützt vor störender Sonneneinstrahlung.



Dank Panorama-Variodach können die Passagiere die Fahrt auch bei geschlossenem Dach genießen.

**EASY-PACK Funktion** (Serie). Die komfortable EASY-PACK Funktion ermöglicht bei abgelegtem Dach einen besseren Zugriff auf das verstaute Gepäck, indem sich das Dach elektrisch anheben lässt. Beim Betätigen des Schließknopfes wird das Verdeck wieder in die Ablageposition abgesenkt und der Heckdeckel geschlossen.

**KEYLESS-GO Komfort-Paket mit HANDS-FREE ACCESS** (Option). Zum Einsteigen oder Starten des Fahrzeugs braucht der Fahrer keinen Fahrzeugschlüssel in die Hand zu nehmen. Es genügt, den KEYLESS-GO Schlüssel bei sich zu tragen und den Türgriff zu betätigen. Zum Anlassen muss lediglich die Start-/Stopp-Taste gedrückt werden. Die Komfortfunktion HANDS-FREE ACCESS erleichtert das Be- und Entladen des Kofferraums, indem sich der Heckdeckel via Sensor automatisch öffnet oder schließt, wenn der Fahrer seinen Fuß unter das Heck des Fahrzeugs hält.

## Klimatisierung und Licht.

Ein angenehmes Raumklima steigert den Fahrspaß und erhöht die Konditionssicherheit. Die Temperatur lässt sich daher im SL individuell regulieren, und das Interieur lässt sich bei Dunkelheit stilvoll inszenieren.

**THERMOTRONIC** (Serie). Die Klimatisierungsautomatik THERMOTRONIC regelt für jede Seite im Innenraum ein individuelles Klima, sodass Fahrer und Beifahrer mit ihrer jeweils gewünschten Temperatur reisen. Das 2-Zonen-System arbeitet auf Knopfdruck vollautomatisch. Die THERMOTRONIC hält das gewünschte Klima permanent

konstant und bezieht dazu mittels Sensoren auch äußere Einflussfaktoren wie Sonneneinstrahlung, Luftqualität und -feuchtigkeit mit ein. Das System umfasst zudem einen Feinstaub-Aktivkohlefilter, welcher neben Staub, Ruß und Pollen zusätzlich Schadstoffe und Gerüche in der Luft reduziert. So herrscht im SL immer ein gutes Klima, was

einerseits den Komfort erhöht und andererseits die Konzentration des Fahrers und somit die Sicherheit beider Insassen fördert. Darüber hinaus kann der Automatikbetrieb individuell angepasst werden mit den drei Klimastilen DIFFUSE, MEDIUM und FOCUS.

**Ambientebeleuchtung** (Option). Für eine angenehme indirekte Lichtstimmung im Fahrzeuginnenraum sorgt bei Nachtfahrten die Ambientebeleuchtung. Leuchtflächen an Instrumententafel und unterhalb der Zierelemente der Türen sowie in der Fondraumverkleidung erzeugen eine unvergleichliche Atmosphäre. Die Ambientebeleuchtung wird mit der Außenbeleuchtung aktiviert und deaktiviert. Wenn die Türen geöffnet werden, schaltet sie sich ebenfalls ein, um einen „Welcome home“-Effekt zu erzielen. Mit ihren drei einstellbaren dimmbaren Farbstimmungen Solarorange, Solarrot und Solargelb betont die Ambientebeleuchtung das sportliche Interieurdesign.



Die Komfort-Klimatisierungsautomatik THERMOTRONIC sorgt serienmäßig für eine angenehme Innenraumtemperatur.



## Sitze.

Die sportlichen Sitze des SL werden höchsten und zugleich unterschiedlichen Ansprüchen an Ergonomie, Komfort und Sicherheit gerecht.

Das Design der komfortablen Sportsitze spricht für sich. Die ergonomischen Sitze bieten mit ihren hohen Seitenwangen einen optimalen Seitenhalt und stabilisieren den Körper von Fahrer und Beifahrer selbst bei rasanter Fahrt spürbar. Die auf Wunsch erhältlichen erlesenen Ledervarianten fühlen sich nicht nur hervorragend an, sie sind auch sonnenlichtreflektierend.

Die optionalen Multikontursitze entlasten die Wirbelsäule und lassen sich präzise auf die Ergonomie von Fahrer und Beifahrer einstellen. Der Druck der variablen Luftpolster in den Seitenwangen der Rückenlehnen kann individuell angepasst werden – wie auch die Lehnenwölbung im Lenden- und Schulterbereich. Diese hervorragenden Sitzeigenschaften wurden mit dem optionalen Aktiv-Multikontursitz noch weiterentwickelt. Der Sitz stellt sich laufend auf die jeweilige Querbeschleunigung ein, massiert die

Rückenmuskulatur und kann bei einem Unfall das Risiko von Verletzungen verringern.

Die Sitzheizung, Serie ab V8, erwärmt kalte Sitze sofort, noch bevor die Wagenheizung einsetzt, und ermöglicht eine jeweils separate Beheizung der beiden Vordersitze in drei Stufen. Auch die Heizungsbalance zwischen Sitzfläche und Rückenlehne kann variiert werden. Bei der auf Wunsch erhältlichen Sitzklimatisierung für Fahrer und Beifahrer sind Lüfter in der Sitzpolsterung integriert. Die Luft strömt durch die feine Perforation und kühlt die Oberfläche der Sitze schnell auf eine angenehme Temperatur herab – selbst wenn das Fahrzeug über längere Zeit von intensiver Sonneneinstrahlung aufgeheizt wurde. Für maximalen Bedienkomfort sorgt die serienmäßige voll-elektrische Sitzverstellung mit 4-Wege-Lordose und Memory-Funktion. Die elektropneumatische Lordose

fördert eine ergonomische Sitzhaltung, und mit der Memory-Funktion lassen sich Sitz- und Lehnenposition, Lenkradstellung und die Außenspiegelposition der Fahrer- und Beifahrerseite abspeichern und mit nur einem Knopfdruck wieder abrufen.



Die serienmäßige elektrische Sitzverstellung mit Memory-Funktion.







## Mercedes-AMG SL 63.

Der Mercedes-AMG SL 63 Roadster überzeugt durch sein expressives Design und innovative Technologien aus dem Motorsport. → [www.mercedes-amg.com](http://www.mercedes-amg.com)

Sein expressives Äußeres lässt erahnen, welche Kraft sich in seinem Inneren verbirgt. Der Mercedes-AMG SL 63 zeigt seinen Vorwärtsdrang durch sein dynamisches AMG Styling, welches aus Frontschürze mit seitlichen Luftauslässen, Heckschürze in Diffusoroptik mit Einsatz in Wagenfarbe und Seitenschwellerverkleidungen besteht. Charakteristisch beim Mercedes-AMG SL 63 in Silberchrom gehalten sind die untere Querstrebe in der Frontschürze, die Doppellamelle im AMG Kühlergrill und die Einfassung des AMG spezifischen LED-Tagfahrlichts sowie die Finnen auf der Motorhaube und am Kotflügel. Die AMG Abrisskante auf dem Heckdeckel und die AMG

Leichtmetallräder im 5-Doppelspeichen-Design ergänzen das Erscheinungsbild. Die AMG Sport-Abgasanlage mit zwei verchromten Doppelendrohren und der „V8 BITURBO“ Schriftzug auf den vorderen Kotflügeln vollenden den sportlichen Auftritt.

Auch im Interieur begeistert der Mercedes-AMG SL 63 durch außergewöhnliche Sportlichkeit mit AMG Sportsitzen in Leder Nappa mit AMG spezifischer Sitzgrafik, AMG Zierelementen Carbon, schwarzem Innenhimmel und Ambientebeleuchtung. Beim Blick auf das AMG Performance Lenkrad in Leder Nappa mit silberfarbenen Aluminiumschalt paddles,

die AMG DRIVE UNIT mit E-SELECT Wählhebel oder das AMG Kombiinstrument mit AMG Start-up-Anzeige fühlt man sich wie im Cockpit eines Rennwagens. Der integrierte RACETIMER stoppt bei Bedarf sogar Rundenzeiten. Passend dazu präsentiert sich die Analoguhr im IWC-Design. Die weiß beleuchteten AMG Einstiegsleisten aus gebürstetem Edelstahl runden den Eindruck standesgemäß ab.



AMG Sportsitze in Leder Nappa.



Die AMG DRIVE UNIT in der Mittelkonsole.



Die AMG Sport-Abgasanlage mit zwei verchromten Doppelendrohren.

## Mercedes-AMG SL 63 Technik.

Faszinierende Fahrerlebnisse und höchste Effizienz mit dem AMG 5,5-Liter-V8-Biturbomotor, dem AMG SPEEDSHIFT MCT 7-Gang Sportgetriebe und dem AMG Sportfahrwerk.

**AMG 5,5-Liter-V8-Biturbomotor.** Das Hochleistungstriebwerk des Mercedes-AMG SL 63 ist auf Dynamik getrimmt, ohne die Wirtschaftlichkeit aus den Augen zu verlieren. Es bietet atemberaubende Beschleunigungswerte und höchste Performance. Der unverkennbare Motorsound lässt Herzen höherschlagen. Das Aggregat entwickelt eine maximale Leistung von eindrucksvollen 430 kW



Der AMG 5,5-Liter-V8-Biturbomotor mit 430 kW (585 PS) und 900 Nm Drehmoment.

(585 PS) sowie ein maximales Drehmoment von 900 Nm. Exzellente Verzögerungswerte und präzise Dosierbarkeit bietet die AMG Hochleistungs-Verbundbremsanlage mit rundum innenbelüfteten und gelochten Bremsscheiben in den Dimensionen 390x36 mm an der Vorderachse und 360x26 mm an der Hinterachse.



Schnell und komfortabel schalten mit dem AMG SPEEDSHIFT MCT 7-Gang Sportgetriebe.

**AMG SPEEDSHIFT MCT 7-Gang Sportgetriebe.** Es vereint die direkte Rückmeldung eines manuellen Getriebes mit dem Komfort einer Automatik. Mit den vier Fahrprogrammen Controlled Efficiency, Sport, Sport+ und Manuell sowie der RACESTART-Funktion entscheidet der Fahrer selbst, wie dynamisch er zwischen den Gängen wechselt.

**AMG Sportfahrwerk.** Die Weiterentwicklung des aktiven Fahrwerks Active Body Control ABC lässt sich in zwei Stufen verstellen: Komfort und Sport. Damit wird die Lenkcharakteristik der AMG Sport-Parameterlenkung entsprechend angepasst. Mit dem feinfühligem und direkten Lenkverhalten sowie der unmittelbaren Rückmeldung von der Straße verspricht das AMG Sportfahrwerk einen begeisternden Fahrspaß.

**AMG Hinterachs-Sperrdifferenzial.** Der Mercedes-AMG SL 63 verfügt serienmäßig über ein fahrzeugspezifisch abgestimmtes AMG Hinterachs-Sperrdifferenzial, das ohne Regeleingriff der Bremse den Schlupf am kurveninneren Rad reduziert. So kann früher aus der Kurve herausbeschleunigt werden. Beim Anbremsen und bei hoher Geschwindigkeit wird das Fahrzeug stabilisiert.





## Mercedes-AMG SL 65.

Der Mercedes-AMG SL 65 verleiht dieser legendären Modellreihe noch mehr Luxus und Exklusivität.

Das Exterieur des Topmodells unterscheidet sich vom Mercedes-AMG SL 63 durch die AMG Sport-Abgasanlage mit verchromten Doppelendrohren im AMG spezifischen Design, die „V12 BITURBO“ Schriftzüge an den Kotflügeln sowie die verchromte Querstrebe in der Frontschürze. Passend in Hochglanz verchromt präsentieren sich die Doppellamelle im AMG Kühlergrill sowie die Finnen auf Motorhaube und Kotflügeln. AMG spezifische Leichtmetallräder im 5-Speichen-Design, das charakteristische AMG Styling und die AMG Abrisskante auf dem Heckdeckel ergänzen das Bild eines Sportwagens.

Im Interieur setzt sich die Exklusivität konsequent fort. Die Polsterung in Leder Exklusiv Nappa lädt ein, in den AMG Sportsitzen mit geprägtem AMG Wappen in den Sitzlehnen Platz zu nehmen. Das AMG spezifische Rauten-Design harmoniert mit dem AMG spezifischen Design der Türmittelfelder und dem designo Innenhimmel in schwarzem Leder. Zur Ausstattung gehören auch Komfort-Telefonie-Funktion, KEYLESS-GO Paket und Aktiver Park-Assistent sowie AIRSCARF, Multikontursitze und Sitzklimatisierung. Das AMG Performance Lenkrad in Leder Nappa mit silberfarbenen Aluminiumschalt paddles fordert dazu auf, die inneren Qualitäten zu erleben. Genauso wie das AMG

Kombiinstrument mit „AMG V12 BITURBO“ Start-up-Anzeige und die AMG DRIVE UNIT mit E-SELECT Wählhebel mit geprägtem AMG Wappen. Die Ambientebeleuchtung und das transparente Panorama-Variodach mit Rollo setzen den Innenraum ins rechte Licht, während das High-End-Surround-Soundsystem Bang & Olufsen BeoSound AMG die akustische Kulisse bietet. Die weiß beleuchteten, hochglanzverchromten AMG Einstiegsleisten und die AMG spezifische Analoguhr im IWC-Design sowie die AMG Zierelemente Carbon bilden den elegant-sportlichen Abschluss.



AMG Sportsitze in Leder Exklusiv Nappa mit AMG spezifischem Rauten-Design.



Das AMG Kombiinstrument des Mercedes-AMG SL 65.



AMG Sport-Abgasanlage mit Doppelendrohren im AMG V12-Design.

## Mercedes-AMG SL 65 Technik.

Der Mercedes-AMG SL 65 ist das Spitzenmodell der SL Baureihe dank AMG 6,0-Liter-V12-Biturbomotor und AMG SPEEDSHIFT PLUS 7G-TRONIC Automatikgetriebe.

**AMG 6,0-Liter-V12-Biturbomotor.** Der 12-Zylinder-Hochleistungsmotor mit ECO Start-Stopp-Funktion besticht durch exzellente Leistungswerte, innovative Technik und perfekte Laufruhe. Das Spitzenaggregat leistet 463 kW (630 PS) und erreicht sein maximales Drehmoment von 1.000 Nm schon bei 2.300 Umdrehungen pro Minute – und hält es bis 4.300 Umdrehungen pro Minute. Wie beim Mercedes-AMG SL 63 sorgt die AMG Hochleistungs-Verbundbremsanlage für beeindruckende Verzögerungswerte.



Erstmals in einem 12-Zylinder von Mercedes-Benz:  
AMG SPEEDSHIFT PLUS 7G-TRONIC Automatikgetriebe.

**AMG SPEEDSHIFT PLUS 7G-TRONIC Automatikgetriebe.** Ausgestattet mit vier Fahrprogrammen, ermöglicht es bei gesteigerter Fahrdynamik eine hohe Effizienz. Per Dreh-schalter wird der gewünschte Fahrmodus aktiviert: betont sportlich oder eher komfortorientiert. Die automatische Zwischengasfunktion beim Herunterschalten führt zu einer Verringerung der Lastwechselreaktion, was sich besonders beim Anbremsen vor Kurven positiv auswirkt. Und sorgt dazu für ein emotionales Sounderlebnis.



AMG Hinterachs-Sperrdifferenzial mit 40% Sperrwirkung.

**AMG Hinterachs-Sperrdifferenzial.** Auch der Mercedes-AMG SL 65 verfügt serienmäßig über ein fahrzeugspezifisch abgestimmtes AMG Hinterachs-Sperrdifferenzial, das ohne Regeleingriff der Bremse den Schlupf am kurveninneren Rad reduziert. So kann früher aus der Kurve herausbeschleunigt werden. Beim Anbremsen und bei hoher Geschwindigkeit wird das Fahrzeug stabilisiert.

**AMG Sportfahrwerk.** Der Mercedes-AMG SL 65 verfügt, genauso wie der Mercedes-AMG SL 63, über das AMG Sportfahrwerk, basierend auf Active Body Control ABC, und über die AMG Sport-Parameterlenkung.

**Elektronisches Stabilitäts-Programm ESP®.** Der Mercedes-AMG SL 63 und der Mercedes-AMG SL 65 verfügen über das 3-stufige ESP®, das auf Knopfdruck drei individuelle Regelstrategien erlaubt, die dem Fahrer Sicherheit und Fahrspaß gleichermaßen bieten. Über den ESP® Schalter kann der Fahrer zwischen den Stufen „ESP ON“, „ESP SPORT HANDLING MODE“ und „ESP OFF“ wählen. Der ESP® Kurvendynamik-Assistent sorgt bei sportlicher Fahrweise für mehr Bodenhaftung und mehr Sicherheit, indem er die Antriebskräfte gezielt an die Räder verteilt.





## AMG Performance Studio.

Der sportliche Auftritt der AMG Modelle wird mit den auf Wunsch erhältlichen Individualisierungsmöglichkeiten aus dem AMG Performance Studio vollendet.

Die eindrucksvolle Performance des Mercedes-AMG SL 63 und des Mercedes-AMG SL 65 lässt sich noch weiter steigern und optisch unterstreichen – mit einem breiten Angebot an Sonderausstattungen aus dem AMG Performance Studio. Eines der Highlights ist das AMG Carbon-Paket Exterieur, das mit hochwertigen Applikationen aus Echt-Carbon aus allen Blickwinkeln sportliche Akzente setzt: angefangen von der Querstrebe in der Frontschürze über die Außenspiegelgehäuse bis hin zur AMG Abrisskante auf dem Kofferraumdeckel. Ein weiteres Beispiel ist die AMG Keramik Hochleistungs-Verbundbremsanlage mit 40%



Der Mercedes-AMG SL 63 mit AMG Carbon-Paket Exterieur.

Gewichtersparnis und mehrfach längerer Lebensdauer der Bremsscheiben. Oder die AMG Schmiederäder im 10-Speichen-Design – entweder titangrau lackiert und glanzgedreht oder mattschwarz lackiert, jeweils mit der Bereifung 255/35 R 19 vorne und 285/30 R 20 hinten. Weitere Symbole für die Ausnahmestellung dieses Sportwagens sind die als Einzelsonderausstattung erhältlichen rot lackierten Bremssättel und die exklusive AMG Motorabdeckung Carbon für den Mercedes-AMG SL 63. Im Innenraum beeindruckt das AMG Performance Lenkrad in Leder Nappa/Mikrofaser DINAMICA. Mit dem optionalen AMG



AMG Schmiederäder im 10-Speichen-Design mit rot lackierten Bremssätteln.

Driver's Package wird die Höchstgeschwindigkeit erst bei 300 km/h begrenzt, und bei dem eintägigen Fahrtraining der AMG Driving Academy lernt der Fahrer unter professioneller Anleitung den sicheren und sportlichen Umgang mit dem Fahrzeug. Für Rennsport- und Technikaffine erfasst und visualisiert das AMG Performance Media fahrzeugspezifische Daten sowie Rennstreckeninformationen.

Das AMG Performance Studio in Affalterbach erfüllt darüber hinaus weitere Kundenwünsche – bis hin zum Unikat. Optional können Sie Ihr Fahrzeug persönlich in Affalterbach abholen.



AMG Keramik Hochleistungs-Verbundbremsanlage.



## Serienausstattung | Auswahl.



Adaptives Scheibenwischsystem MAGIC VISION CONTROL.



Kombiinstrument mit Farbdisplay.



Intelligent Light System.



Fahrwerk mit Adaptivem Dämpfungs-System ADS.



Wählhebel in der Mittelkonsole.



Multifunktions-Sportlenkrad in Leder Nappa mit Schalt paddles.

## Sonderausstattungen | Auswahl.



KEYLESS-GO Komfort-Paket mit HANDS-FREE ACCESS  
(Serie bei Mercedes-AMG SL 65).



Elektrisches Windschott.



SPLITVIEW mit 6-fach-DVD-Wechsler.



COMAND Online mit DVD-Laufwerk (ab SL 500 Serie).



Bang & Olufsen BeoSound AMG (Serie bei Mercedes-AMG SL 65).



Panorama-Variodach mit MAGIC SKY CONTROL.

## AMG Line Exterieur.

Athletisch, dynamisch, kraftvoll. Diese Charaktermerkmale können mit der optionalen AMG Line noch stärker hervorgehoben werden.

Um die Sportlichkeit und Dynamik des SL Roadsters noch stärker zu betonen, ist die AMG Line die richtige Wahl. Das AMG Styling, bestehend aus Front- und Heckschürze sowie Seitenschwellerverkleidungen, unterstreicht die Kraft und Athletik. AMG Leichtmetallräder mit Bereifung

255/35 R 19 vorne und 285/30 R 19 hinten ergänzen diese Optik. Für puren Fahrspaß sorgen 7G-TRONIC PLUS mit sportlich ausgelegten Schaltpunkten im Fahrprogramm S und das um 10 Millimeter tiefergelegte Sportfahrwerk mit strafferer Auslegung von Federung und

Dämpfung (abwählbar, nicht in Verbindung mit Active Body Control ABC). Die größere Bremsanlage mit auch hinten gelochten Bremsscheiben und „Mercedes-Benz“ Schriftzug auf den grau lackierten Bremssätteln rundet die AMG Line standesgemäß ab.



Die markante Heckschürze der AMG Line.



AMG Leichtmetallrad im 5-Speichen-Design, glanzgedreht.



AMG Leichtmetallrad im 7-Doppelspeichen-Design, titangrau lackiert und glanzgedreht.



## AMG Line Interieur.

Der kraftvolle Charakter des SL Roadsters mit optionaler AMG Line setzt sich im Innenraum konsequent fort.

Auch das Innenraumkonzept der AMG Line überzeugt mit sportlichen Details. Zur spezifischen Ausstattung gehören das Kombiinstrument im „Chequered Flag“-Design, das unten abgeflachte Sportlenkrad mit silberfarbenen Schalt-paddles und perforiertem Leder im Griffbereich sowie

die Sportsitze im Längspfeifen-Design, die in Leder oder wahlweise in Leder Nappa und Leder Exklusiv Nappa erhältlich sind, jeweils schwarz perforiert. Akzente setzen weiße Keder an den Armauflagen in den Türen und der Mittelkonsole sowie an den Sitzseitenwangen und Kopf-

stützen. Die Zierelemente sind in Aluminium mit Längsschliff hell oder wahlweise in Aluminium mit Längsschliff dunkel gehalten. Darüber hinaus gehören AMG Fußmatten zum exklusiven Umfang dieser Line.



Das Kombiinstrument im „Chequered Flag“-Design.



Das Interieur der AMG Line mit Zierelementen Aluminium mit Längsschliff dunkel.



Zierelemente Aluminium mit Längsschliff hell.







## designo.

Eine Vielzahl hochwertiger Ausstattungen und spezielle Details machen die Faszination von designo aus. → [www.mercedes-benz.com/designo](http://www.mercedes-benz.com/designo)

Mit dem auf Wunsch erhältlichen designo Programm können Sie das sportive Design des SL Roadsters noch vervollkommen. Das umfangreiche designo Angebot bietet anspruchsvollen Kunden eine hochwertige Auswahl an attraktiven Polsterungen in designo Leder sowie vielfältige Innenhimmelvariationen in DINAMICA oder Leder.

Die mit höchster Sorgfalt gefertigten designo Zierelemente sind in den Ausführungen Bambus natur, Klavierlack schwarz, Klavierlack champagnerweiß oder AMG Carbon erhältlich. Das zweifarbige designo Lederlenkrad erhalten Sie auf Wunsch in allen acht designo Innenfarben. Exklusive designo Lackierungen rücken das

Exterieurdesign in den Mittelpunkt. Wählbar sind designo Metallic-Lacke oder designo magno Matt-Lacke. Ob harmonische Farbkombinationen oder kontrastreiche Akzente: In jedem Fall betont designo die Exklusivität des SL.



Zierelemente in designo Klavierlack schwarz (Code W69).



designo Innenhimmel in DINAMICA.



designo Sicherheitsgurte in Rot.

## Polster und Zierelemente.



Die Farbwelt Schwarz präsentiert sich mit schwarzen Sitzen, die wahlweise in Leder/Stoff oder optional in Leder, Leder Nappa oder Leder Exklusiv Nappa erhältlich sind. Die Kontrastnähte in Alpakagrau dunkel setzen in Verbindung mit Leder/Stoff oder Leder Akzente. Bei Leder Nappa oder Leder Exklusiv Nappa betonen schwarze Ziernähte und Paspeln in Alpakagrau dunkel den stilvollen Charakter. Die Mittelkonsole ist serienmäßig in geschliffenem Aluminium, die metallischen Oberflächen sind in edlem Silberchrom gehalten.



---

### Schwarz

---

- 701 Leder/Stoff
  - 201 Leder
  - 801 Leder Nappa
  - 501 Leder Exklusiv Nappa
- 

### Zierelemente

---

- H76 Aluminium mit Längsschliff dunkel (Option, mit AMG Line)
  - 736 Holz Esche schwarz glänzend (Option)
  - 739 Aluminium mit Längsschliff hell
  - 731 Holz Wurzelnuss braun glänzend (Option)
  - 729 Holz Pappel hellbraun seidenmatt (Option)
-



Die Farbwelt Nussbraun präsentiert sich mit nussbraunen Sitzen, die in Leder Nappa oder Leder Exklusiv Nappa erhältlich sind. Die Ziernähte der Sitzflächen sind in Braun und die Kontrastnähte der Seitenwangen in Schwarz gehalten. Schwarze Paspeln setzen Akzente. Die Mittelkonsole ist serienmäßig in geschliffenem Aluminium, die metallischen Oberflächen sind in edlem Silberchrom gehalten.

804  
504

736



739



731



729

---

**Nussbraun (Option)**

---

804 Leder Nappa

504 Leder Exklusiv Nappa

---

**Zierelemente**

---

736 Holz Esche schwarz glänzend (Option)

739 Aluminium mit Längsschliff hell

731 Holz Wurzelnuss braun glänzend (Option)

729 Holz Pappel hellbraun seidenmatt (Option)



Die Farbwelt Ingwerbeige/Esspresso Braun präsentiert sich mit ingwerbeigen Sitzen, die in Leder, Leder Nappa oder Leder Exklusiv Nappa erhältlich sind. Kontrastnähte in Comobeige setzen Akzente. Bei Leder Nappa oder Leder Exklusiv Nappa betonen Paspeln in Espresso Braun den stilvollen Charakter. Die Mittelkonsole ist serienmäßig in geschliffenem Aluminium, die metallischen Oberflächen sind in edlem Silberchrom gehalten.

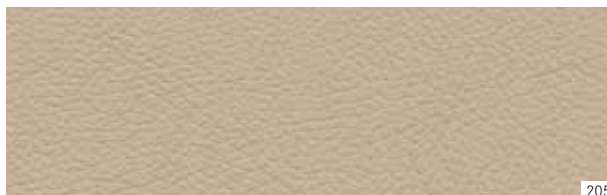

205



736

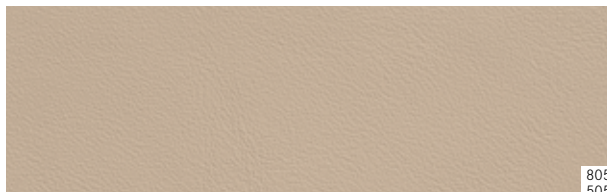

739

805  
505

731



729

---

#### Ingwerbeige/Esspresso Braun (Option)

---

- 205 Leder
  - 805 Leder Nappa
  - 505 Leder Exklusiv Nappa
- 

#### Zierelemente

---

- 736 Holz Esche schwarz glänzend (Option)
  - 739 Aluminium mit Längsschliff hell
  - 731 Holz Wurzelnuss braun glänzend (Option)
  - 729 Holz Pappel hellbraun seidenmatt (Option)
-



Die Farbwelt Bengalrot präsentiert sich mit bengalroten Sitzen, die in Leder, Leder Nappa oder Leder Exklusiv Nappa erhältlich sind. Die schwarzen Kontrastnähte setzen in Verbindung mit Leder Akzente. Bei Leder Nappa oder Leder Exklusiv Nappa betonen schwarze Kontrastnähte und schwarze Paspeln den stilvollen Charakter. Die Mittelkonsole ist serienmäßig in geschliffenem Aluminium, die metallischen Oberflächen sind in edlem Silberchrom gehalten.



207



736



739

807  
507

731



729

---

**Bengalrot (Option)**

---

- 207 Leder
  - 807 Leder Nappa
  - 507 Leder Exklusiv Nappa
- 

**Zierelemente**

---

- 736 Holz Esche schwarz glänzend (Option)
  - 739 Aluminium mit Längsschliff hell
  - 731 Holz Wurzelnuss braun glänzend (Option)
  - 729 Holz Pappel hellbraun seidenmatt (Option)
-



Die Farbwelt Kristallgrau präsentiert sich mit kristallgrauen Sitzen, die in geprägtem Leder erhältlich sind. Mittelgraue Kontrastnähte setzen Akzente. Die Mittelkonsole ist serienmäßig in geschliffenem Aluminium, die metallischen Oberflächen sind in edlem Silberchrom gehalten.



208



736



739



731

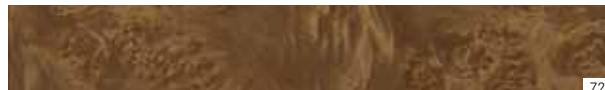

729

---

**Kristallgrau** (Option)

---

208 Leder

---

**Zierelemente**

---

736 Holz Esche schwarz glänzend (Option)

739 Aluminium mit Längsschliff hell

731 Holz Wurzelnuss braun glänzend (Option)

729 Holz Pappel hellbraun seidenmatt (Option)

---



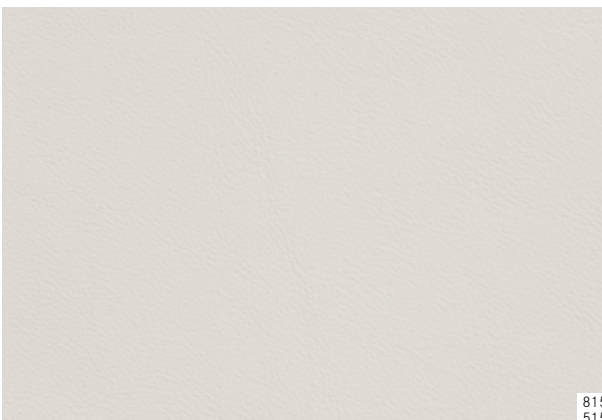

Die Farbwelt Porzellan präsentiert sich mit porzellanfarbenen Sitzen, die in Leder Nappa oder Leder Exklusiv Nappa erhältlich sind. Schwarze Paspeln mit porzellanfarbenen Ziernähten setzen feine Akzente. Die Mittelkonsole ist serienmäßig in geschliffenem Aluminium, die metallischen Oberflächen sind in edlem Silberchrom gehalten.

815  
515

736



739



731



729

---

**Porzellan (Option)**

---

815 Leder Nappa

515 Leder Exklusiv Nappa

---

**Zierelemente**

---

736 Holz Esche schwarz glänzend (Option)

739 Aluminium mit Längsschliff hell

731 Holz Wurzelnuss braun glänzend (Option)

729 Holz Pappel hellbraun seidenmatt (Option)

---

## Räder.



Leichtmetallrad im 10-Speichen-Design, titansilber lackiert, mit Bereifung 255/45 R 17 (Serie für SL 400, Code 25R).



Leichtmetallrad im 5-Doppelspeichen-Design, vanadiumsilber lackiert, mit Bereifung 255/40 R 18 vorne und 285/35 R 18 hinten (optional, Code R70).



AMG Leichtmetallrad im 5-Speichen-Design, glanzgedreht, mit Bereifung 255/35 R 19 vorne und 285/30 R 19 hinten (Bestandteil AMG Line, Code 770).



Leichtmetallrad im Vielspeichen-Design, vanadiumsilber lackiert, mit Bereifung 255/40 R 18 vorne und 285/35 R 18 hinten (Serie für SL 500, Code R34).



Leichtmetallrad im 5-Doppelspeichen-Design, vanadiumsilber lackiert, mit Bereifung 255/35 R 19 vorne und 285/30 R 19 hinten (optional, Code R17).



AMG Leichtmetallrad im 5-Doppelspeichen-Design, titangrau lackiert und glanzgedreht, mit Bereifung 255/35 R 19 vorne und 285/30 R 19 hinten (Serie für Mercedes-AMG SL 63, Code 793).



AMG Leichtmetallrad im 5-Speichen-Design, titangrau lackiert und glanzgedreht, mit Bereifung 255/35 R 19 vorne und 285/30 R 19 hinten (Serie für Mercedes-AMG SL 65, Code 797).



AMG Leichtmetallrad im 7-Doppelspeichen-Design, hochglanzschwarz lackiert und glanzgedreht, mit Bereifung 255/35 R 19 vorne und 285/30 R 19 hinten (optional, Bestandteil AMG Line, Code 662).



AMG Schmiederad im 10-Speichen-Design, mattschwarz lackiert und Felgenhorn glanzgedreht, mit Bereifung 255/35 R 19 vorne und 285/30 R 20 hinten (optional, nur für Mercedes-AMG Modelle, Code 767).



AMG Leichtmetallrad im 7-Doppelspeichen-Design, titangrau lackiert und glanzgedreht, mit Bereifung 255/35 R 19 vorne und 285/30 R 19 hinten (optional, Bestandteil AMG Line, Code 785).



AMG Schmiederad im 10-Speichen-Design, titangrau lackiert und Oberfläche poliert, mit Bereifung 255/35 R 19 vorne und 285/30 R 20 hinten (optional, nur für Mercedes-AMG Modelle, Code 766).



Leichtmetallrad im Vielspeichen-Design, glanzgedreht, mit Bereifung 255/35 R 19 vorne und 285/30 R 19 hinten (optional, Code 11R).



## Original-Zubehör.

Im Mercedes-Benz Original-Zubehör finden Sie alles, was den SL noch sportlicher macht. Das Programm umfasst Zubehörprodukte, die optimal auf das Fahrzeug abgestimmt sind. → [www.mercedes-benz-accessories.com](http://www.mercedes-benz-accessories.com)

Machen Sie Ihren Roadster noch individueller. Setzen Sie zum Beispiel mit den glanzgedrehten Leichtmetallrädern im 5-Speichen-Design optische Akzente – oder entscheiden Sie sich für praktisches Zubehör, das Ihrem SL zusätzliche Funktionalität verleiht. Alle Produkte sind perfekt auf Ihr Fahrzeug abgestimmt und zeichnen sich durch höchste Qualität und Sicherheit aus. Eine Auswahl aus dem Zubehörprogramm: Die maßgeschneiderte Aufnahmeschale passt Ihr iPhone® in Verbindung mit der Sonderausstattung Komfort-Telefonie (Code 386) automatisch an die Freisprechanlage des Fahrzeugs an. Das System bietet dann neben optimaler Empfangsqualität, Akkuladefunktion und Zugriff auf den internen Telefonspeicher auch die komfortable Steuerung über die Fahrzeugbedienelemente. Aufnahmeschalen sind für viele gängige Mobiltelefone erhältlich.

Die perfekte Kombination aus Internet, Telefonie und Navigation in Ihrem SL – das Mercedes-Benz Telefon-Modul mit Bluetooth® (SAP-Profil) und Multimedia-System COMAND Online. Das Telefon-Modul mit integriertem UMTS-Modul und direktem Anschluss an die Fahrzeugaußenantenne sorgt für eine schnelle, stabile und sichere Verbindung von COMAND Online mit dem Internet. Sie können zeitgleich telefonieren, über COMAND Online Mercedes-Benz Apps nutzen sowie sich Kurznachrichten vorlesen lassen. Das Telefon-Modul wird einfach mit Ihrer Komfort-Telefonie in der Mittelarmlehne verbunden.

Die Kofferraumwanne ist genau an die Formgebung des Kofferraums angepasst. Sie ist flach, sehr einfach zu reinigen und zudem aus lebensmittelechtem Material gefertigt. Die Rippenstruktur der Wanne schützt die Ladung vor dem Verrutschen.

Bitte informieren Sie sich über unseren Zubehörcatalog oder lassen Sie sich von Ihrem Mercedes-Benz Partner persönlich beraten.



Kofferraumwanne, flach.

## Abmessungen.

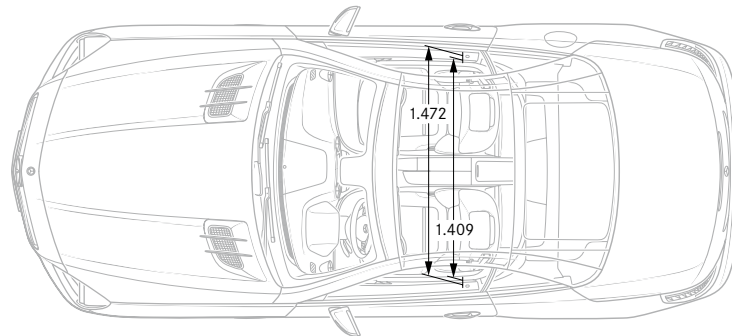
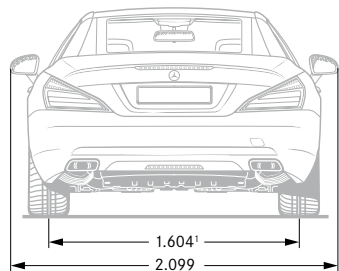
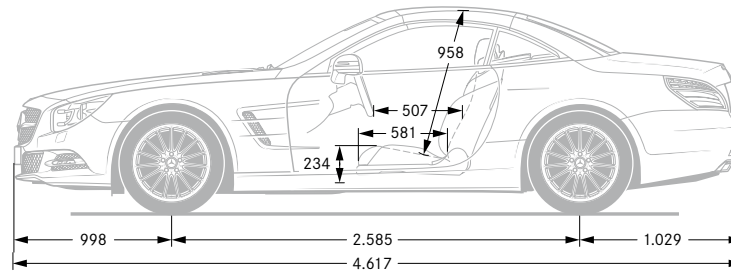
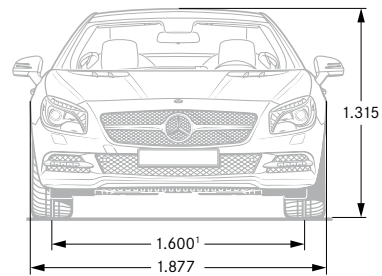

## Lackierungen.

Das Lacksystem von Mercedes-Benz beinhaltet einen der besten Klarlacke auf dem Automobilmarkt und trägt entscheidend zum Werterhalt des Fahrzeugs bei. Sein Geheimnis ist die besonders dichte Molekularstruktur. Sie macht den Klarlack – ob als Uni- oder Metallic-Lack – widerstandsfähiger und schafft einen dauerhafteren und sichtbar intensiveren Glanz.

### Uni-Lacke (Serie)

- 040 Schwarz
- 149 Polarweiß
- 590 Feueropal

### Metallic-Lacke (Option)

- 183 Magnetitschwarz
- 197 Obsidianschwarz
- 526 Dolomitbraun
- 775 Iridiumsilber
- 890 Cavansitblau
- 992 Selenitgrau

### designo Lacke (Option)

- 281 designo cerussitgrau magno
- 799 designo diamantweiß bright
- 996 designo hyazinthrot metallic

Weitere individuelle designo Lackierungen bei Ihrem Mercedes-Benz Händler.

Alle Angaben in Millimetern. Die abgebildeten Maße sind Mittelwerte. Sie gelten für Fahrzeuge in Grundausstattung und in unbelastetem Zustand.

<sup>1</sup> Bei Belastung mit 2 Personen à 68 kg.

# Technische Daten.

<b>Benzinmotoren</b>	<b>SL 400</b>	<b>SL 500</b>
Zylinderzahl/Anordnung	6/V	8/V
Gesamthubraum in cm <sup>3</sup>	2.996	4.663
Nennleistung <sup>1</sup> in kW (PS) bei 1/min	245 (333)/5.250-6.000	335 (455)/5.250
Nenn Drehmoment in Nm bei 1/min	480/1.600-4.000	700/1.800-3.500
Beschleunigung von 0 auf 100 km/h in s	5,2	4,6
Höchstgeschwindigkeit ca. in km/h	250 <sup>3</sup>	250 <sup>3</sup>
Kraftstoffverbrauch <sup>4</sup> in l/100 km		
Innerorts	10,7-9,8	12,7-12,3
Außerorts	6,4-5,9	7,2-7,0
Kombiniert	8,0-7,3	9,6-9,1
CO <sub>2</sub> -Emissionen <sup>4</sup> in g/km kombiniert	183-172	221-212
Emissionsklasse <sup>5</sup>	Euro 6	Euro 6
Effizienzklasse	C	E
Tankinhalt in l/davon Reserve ca.	65/8,0	65/8,0
Gepäckraumvolumen in l		
bei geschlossenem Dach	504	504
bei offenem Dach	364	364
Wendekreisdurchmesser in m	11,04	11,04
Leergewicht <sup>4</sup> in kg	1.730	1.785
Zulässiges Gesamtgewicht in kg	2.110	2.165

**Das Beste für den Motor:**  
Mercedes-Benz Original Motorenöle.

<sup>1</sup>Angaben nach Richtlinie 80/1269/EWG in der gegenwärtig geltenden Fassung. <sup>2</sup>AMG Driver's Package. <sup>3</sup>Elektronisch abgeregelt. <sup>4</sup>Die angegebenen Werte wurden nach den vorgeschriebenen Messverfahren (VO [EG] 715/2007 in der jeweils gegenwärtig geltenden Fassung) ermittelt. Die Angaben beziehen sich nicht auf ein einzelnes Fahrzeug und sind nicht Bestandteil des Angebots,

<b>Mercedes-AMG Motoren</b>	<b>Mercedes-AMG SL 63</b>	<b>Mercedes-AMG SL 65</b>
Zylinderzahl/Anordnung	8/V	12/V
Gesamthubraum in cm <sup>3</sup>	5.461	5.980
Nennleistung <sup>1</sup> in kW (PS) bei 1/min	430 (585)/5.500	463 (630)/4.800
Nenn Drehmoment in Nm bei 1/min	900/2.250–3.750	1.000/2.300–4.300
Beschleunigung von 0 auf 100 km/h in s	4,2	4,0
Höchstgeschwindigkeit ca. in km/h	250 <sup>3</sup> , 300 <sup>2,3</sup>	250 <sup>3</sup> , 300 <sup>2,3</sup>
Kraftstoffverbrauch <sup>4</sup> in l/100 km		
Innerorts	14,2–14,0	17,4–17,0
Außerorts	7,7–7,5	8,8–8,4
Kombiniert	10,1–9,8	11,9–11,6
CO <sub>2</sub> -Emissionen <sup>4</sup> in g/km kombiniert	234–229	279–270
Emissionsklasse <sup>5</sup>	Euro 6	Euro 6
Effizienzklasse	F	G
Tankinhalt in l/davon Reserve ca.	75/14	75/14
Gepäckraumvolumen in l		
bei geschlossenem Dach	504	504
bei offenem Dach	364	364
Wendekreisdurchmesser in m	11,1	11,1
Leergewicht <sup>6</sup> in kg	1.845	1.950
Zulässiges Gesamtgewicht in kg	2.180	2.210

sondern dienen allein Vergleichszwecken zwischen verschiedenen Fahrzeugtypen. <sup>1</sup> Angabe nur gültig innerhalb der Europäischen Union. Länderspezifische Abweichungen möglich. <sup>2</sup> Angaben nach Richtlinie 92/21/EG in der Fassung 95/48/EG (Masse in fahrbereitem Zustand, Kraftstoffbehälter zu 90 % gefüllt, mit Fahrer, 68 kg, und Gepäck, 7 kg) für Fahrzeuge in serienmäßiger Ausstattung. Sonderausstattungen und Zubehör erhöhen i. d. R. diesen Wert, wodurch sich die Nutzlast entsprechend verringert. Weitere technische Daten finden Sie unter [www.mercedes-benz.de](http://www.mercedes-benz.de)



Uni-Lacke

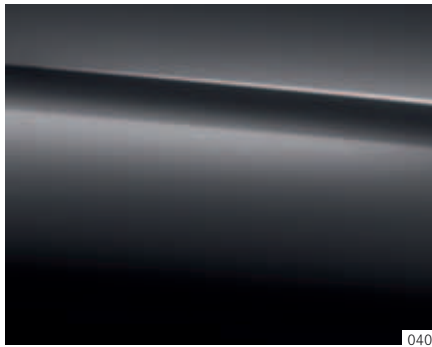

040



149

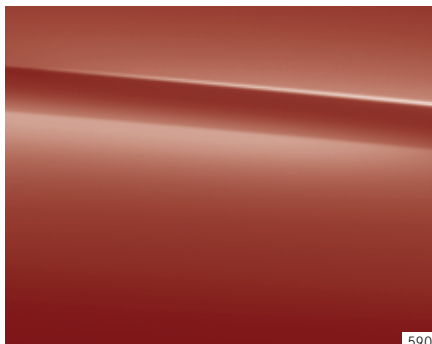

590

Metallic-Lacke

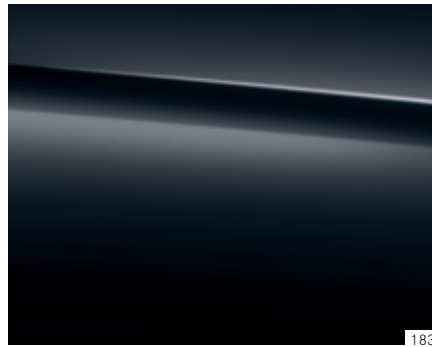

183

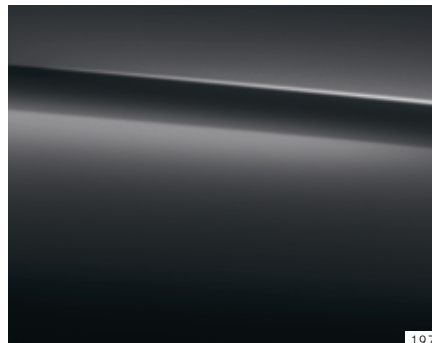

197

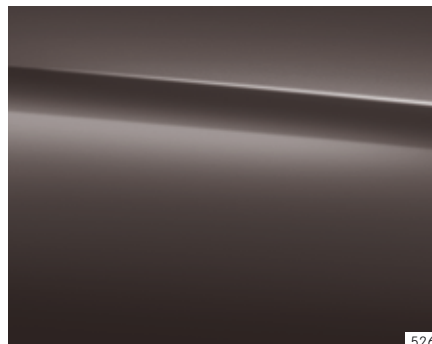

526

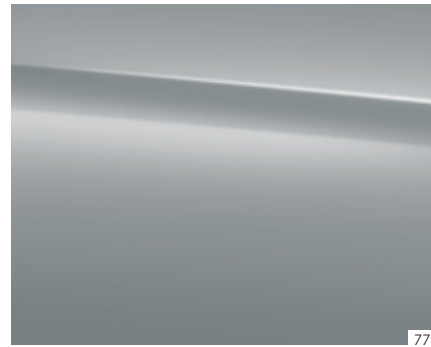

775



890

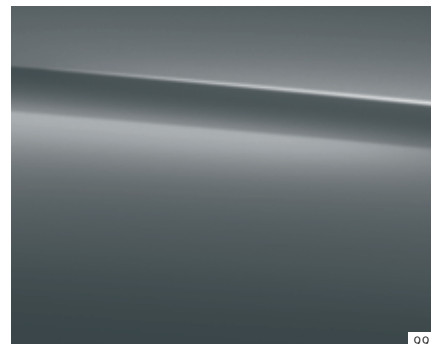

992

designo Lacke

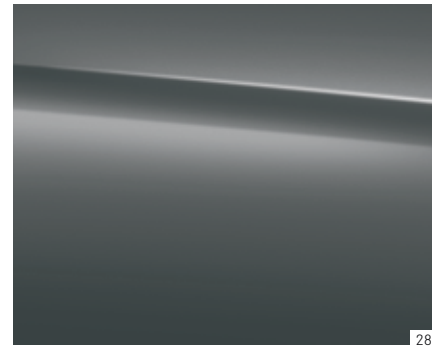

281



799

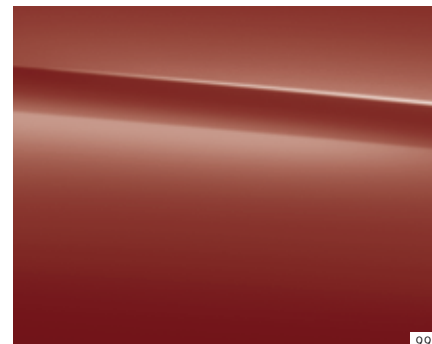

996



**Mercedes-Benz ist einer der Gründungspartner der Stiftung „Laureus Sport for Good Foundation“.**

Seit der Stiftungsgründung im Jahr 2000 unterstützt und fördert Mercedes-Benz die Ziele und Werte dieses weltweiten, gemeinnützigen Programms: mit sozialen Sportprojekten das Leben von benachteiligten oder kranken Kindern und Jugendlichen zu verbessern. Laureus wurde zu einem grundlegenden Bestandteil der gesellschaftlichen Verantwortung von Mercedes-Benz. Jeder neue Mercedes ist daher ein Botschafter dieser Werte. Mit dem Kauf eines Mercedes unterstützen Sie die Stiftung „Laureus Sport for Good Foundation“.

**Zu den Angaben in diesem Katalog:** Nach Redaktionsschluss dieser Druckschrift, 28.01.2015, können sich am Produkt Änderungen ergeben haben. Konstruktions- oder Formänderungen, Abweichungen im Farbton sowie Änderungen des Lieferumfangs seitens des Herstellers bleiben während der Lieferzeit vorbehalten, sofern die Änderungen oder Abweichungen unter Berücksichtigung der Interessen des Verkäufers für den Käufer zumutbar sind. Sofern der Verkäufer oder der Hersteller zur Bezeichnung der Bestellung oder des bestellten Kaufgegenstands Zeichen oder Nummern gebraucht, können allein hieraus keine Rechte abgeleitet werden. Die Abbildungen können auch Zubehör und Sonderausstattungen enthalten, die nicht zum serienmäßigen Lieferumfang gehören. Farbabweichungen sind drucktechnisch bedingt. Diese Druckschrift wird international eingesetzt. Aussagen über gesetzliche, rechtliche und steuerliche Vorschriften und Auswirkungen haben jedoch nur für die Bundesrepublik Deutschland zum Zeitpunkt des Redaktionsschlusses dieser Druckschrift Gültigkeit. Fragen Sie daher zu den in anderen Ländern geltenden Vorschriften und Auswirkungen und zum verbindlichen letzten Stand bitte Ihren Mercedes-Benz Verkäufer.

[www.mercedes-benz.com](http://www.mercedes-benz.com)

**Altfahrzeugrücknahme.** Gern nehmen wir Ihren SL zur umweltgerechten Entsorgung gemäß der Altfahrzeugrichtlinie der Europäischen Union (EU) wieder zurück – aber bis dahin ist noch lange Zeit.

Um Ihnen die Rückgabe so einfach wie möglich zu machen, steht Ihnen ein Netz von Rücknahmestellen und Demontagebetrieben zur Verfügung. Gern können Sie Ihr Fahrzeug in einem dieser Betriebe kostenlos abgeben. Hierdurch leisten Sie einen wertvollen Beitrag zur Schließung des Recyclingkreislaufs und zur Schonung der Ressourcen.

Weitere Informationen zum Altfahrzeugrecycling, zur Verwertung und zu den Bedingungen der Rücknahme erhalten Sie auf der nationalen Mercedes-Benz Homepage.