



Der neue GLA.

Gültig ab 1. Juli 2023

Mercedes-Benz



Der neue Mercedes-Benz GLA

Willkommen.

Willkommen zur aktuellen Edition der Mercedes-Benz Preisliste für die GLA Modelle. Hier erfahren Sie alles, was Sie schon immer über die Modelle wissen wollten. Die Broschüre ist zu 100 % interaktiv, so dass Sie die Inhalte nach Belieben erkunden können.



Der neue GLA

Highlights >

Motorisierung >

Ausstattungslinien >

Mercedes-AMG >

Sonderausstattungen >

Digitale Extras >

Technische Daten >

Der neue Mercedes-Benz GLA

Highlights.



Durch und durch dynamisch.

Der GLA verbindet die typischen SUV-Merkmale mit einer athletischen Silhouette. Die markante Kühlerverkleidung und die muskulöse Fahrzeugschulter vermitteln einen sportlichen, selbstbewussten Eindruck. Der lange Radstand und die kurzen Überhänge schaffen jede Menge Platz für alle Insassen.





Elektrifizierte und leistungsstarke Antriebe.

Zur weiteren Reduktion von Verbrauch und Emissionen wurden die Benzinmotoren des neuen GLA durchweg elektrifiziert. Das Sortiment umfasst Vierzylindermotoren mit 7G- oder 8G-DCT Automatikgetriebe als Serienausstattung. Die Mild-Hybride verfügen über ein zusätzliches integriertes 48-Volt-Bordnetz für den Riemen-Startergenerator (RSG). Seine kurzfristig verfügbare Zusatzleistung von 10 kW sorgt für Agilität beim Anfahren oder einen raschen Boost. Der Startergenerator bietet auch zusätzlichen Komfort: Der Motor kann mit geringer Vibration und Geräusentwicklung angelassen werden, und im Leerlauf kann der Verbrennungsmotor abgeschaltet werden. Darüber hinaus rekuperiert der RSG bei Brems- und Beschleunigungsvorgängen und speist so das 12-Volt-Bordnetz sowie die 48-Volt-Batterie mit elektrischer Energie.



Mehr Leistung und Reichweite für den Plug-in-Hybriden.

Der weiterentwickelte Plug-in-Hybrid-Antrieb des GLA 250 e¹ punktet vor allem mit gesteigerter Leistung. Die gesteigerte nutzbare Energie der verbesserten Hochvoltbatterie ermöglicht auch eine höhere elektrische Reichweite. Bei gleichbleibender Systemleistung wurde die Leistung des Elektromotors um 5 kW auf 80 kW gesteigert. Für den Ladevorgang bestehen nach wie vor drei Optionen: Neben der 3,7-kW-Standardladung ist auch ein Ladevorgang mit Wechselstrom und bis zu 11 kW möglich. Zudem kann die Batterie mit Gleichstrom bei bis zu 22 kW geladen werden. Dies bedeutet eine weitere Reduktion der Ladezeiten.

¹ GLA 250 e: Verbrauch kombiniert: 1,4 l/100 km; CO₂-Emission nach 715/2007/EWG: 31g/km; elektr. Energieverbrauch: 20,4 kWh/100 km.



Hallo Geräumigkeit.

Das Innere des Mercedes-Benz GLA verbindet modernes Hightech-Ambiente mit praktischem Nutzen für den Alltag. Das grosszügige Raumgefühl ist typisch für den SUV. Gleichzeitig erfüllt der GLA höchste ästhetische Ansprüche und bietet zahlreiche Möglichkeiten zur Individualisierung.

Der neue Mercedes-Benz GLA

Motorisierung.



Wählen Sie einen Motor

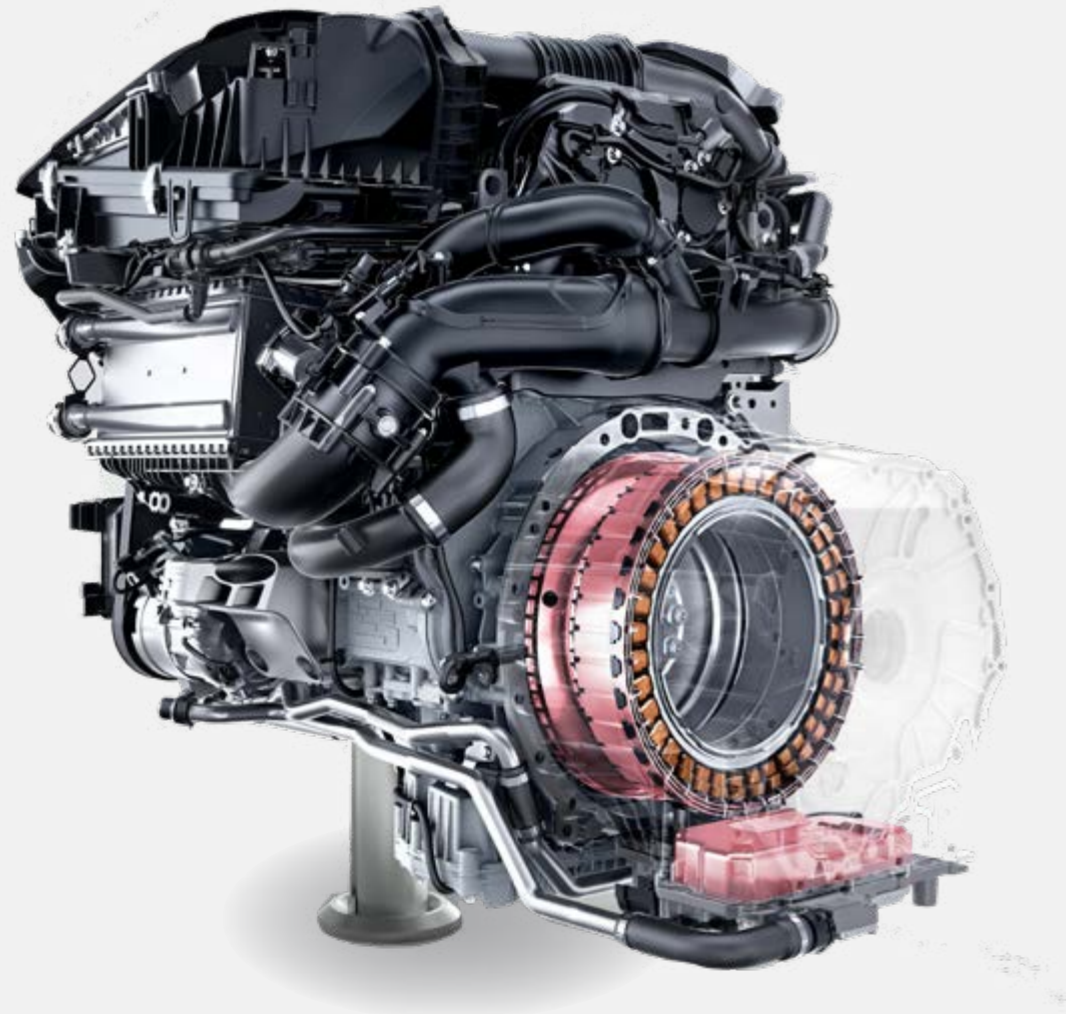

Benzin



Diesel

GLA H247 - Motor

SERIENAUSSTATTUNG

	Modellnummer	Leistung	Hubraum (cm ³)	CO ₂ (g/km*)	Getriebe	Ausstattungslineie	Preis inkl. MwSt. und NoVA Preis exkl. MwSt. und NoVA
GLA 180	247784	100 kW (+ 10 kW) 136 PS (+ 14 PS)	1332	152-165	7G-DCT Automatik	Entry	EUR 43.865,— EUR 35.550,—
GLA 180 Österreich-Edition	247784 AT1	100 kW (+ 10 kW) 136 PS (+ 14 PS)	1332	152-165	7G-DCT Automatik	Entry	EUR 42.490,— EUR 32.953,85
GLA 200	247787	120 kW (+ 10 kW)163 PS (+ 14 PS)	1332	152-165	7G-DCT Automatik	Entry	EUR 47.516,— EUR 36.820,—
GLA 220 4MATIC	247745	140 kW (+ 10 kW) 190 PS (+ 14 PS)	1991	168-170	8G-DCT Automatik	Entry	EUR 50.403,— EUR 37.875,37
GLA 250 4MATIC	247747	165 kW (+ 10 kW) 224 PS (+ 14 PS)	1991	169-184	8G-DCT Automatik	PROGRESSIVE Line Advanced	EUR 56.800,10 EUR 42.970,—
GLA 250 e	247785	120 kW (+ 80 kW) 163 PS (+ 109 PS)	1332	25-31	8G-DCT Automatik	Entry	EUR 53.088,— EUR 44.240,—
Mercedes-AMG GLA 35 4MATIC	247751	225 kW (+ 10 kW) 306 PS (+ 14 PS)	1991	201-209	8G-DCT AMG SPEEDSHIFT	Advanced Plus	EUR 74.108,— EUR 51.634,29

* Informationen zum offiziellen Kraftstoffverbrauch und den offiziellen spezifischen CO₂-Emissionen neuer Personenkraftwagen finden Sie am **Dokumentende**.

Sämtliche Preise in dieser Preisliste sind nicht kartellgebunden und stellen unverbindliche Preisempfehlungen dar. Sie verstehen sich freibleibend jeweils für das serienmäßige Fahrzeug ab österreichischer Vertretung. Die Kaufpreise für Sonderausstattungen gelten nur für den Einbau im Herstellerwerk. Änderung in Konstruktion und Ausstattung sowie Satz- und Druckfehler vorbehalten.

Die Fahrzeug-Listenpreise inkl. NoVA und 20 % MwSt. berücksichtigen die Bestimmungen des Normverbrauchsabgabegesetzes in der jeweils gültigen Fassung. Die Sonderausstattungspreise sind Listenpreise exkl. NoVA und 20 % MwSt. Zur Errechnung der Bruttopreise sind der modellabhängige Faktor für die NoVA sowie 20 % MwSt. hinzuzurechnen. Dieser Faktor ist abhängig von Getriebeart, Reifendimension und dem entsprechenden Rollwiderstand des Reifens.

Die Verfügbarkeit des Kommunikationsmoduls (LTE) ist für bestimmte Fahrzeuge aufgrund von Lieferengpässen vorübergehend eingeschränkt. Bitte beachten Sie, dass insbesondere die Dienste von Mercedes me connect inklusive Notrufsystem (eCall) in den betroffenen Fahrzeugen nicht verfügbar sind. Laufende aktuelle Informationen erhalten Sie bei Ihrem Mercedes-Benz Partner.

GLA H247 - Motor

SERIENAUSSTATTUNG

	Modellnummer	Leistung	Hubraum (cm ³)	CO ₂ (g/km*)	Getriebe	Ausstattungslineie	Preis inkl. MwSt. und NoVA Preis exkl. MwSt. und NoVA
GLA 180 d	247710	85 kW 116 PS	1950	141-153	8G-DCT Automatik	Entry	EUR 47.240,40 EUR 37.180,—
GLA 200 d	247712	110 kW 150 PS	1950	148-161	8G-DCT Automatik	Entry	EUR 49.096,40 EUR 38.630,—
GLA 200 d 4MATIC	247713	110 kW 150 PS	1950	148-161	8G-DCT Automatik	Entry	EUR 52.062,70 EUR 40.630,—
GLA 200 d 4MATIC Österreich-Edition	247713 AT1	110 kW 150 PS	1950	148-161	8G-DCT Automatik	Entry	EUR 47.990,— EUR 37.472,87
GLA 220 d 4MATIC	247715	140 kW 190 PS	1950	150-163	8G-DCT Automatik	Entry	EUR 53.649,40 EUR 41.538,—

* Informationen zum offiziellen Kraftstoffverbrauch und den offiziellen spezifischen CO₂-Emissionen neuer Personenkraftwagen finden Sie am **Dokumentende**.

Sämtliche Preise in dieser Preisliste sind nicht kartellgebunden und stellen unverbindliche Preisempfehlungen dar. Sie verstehen sich freibleibend jeweils für das serienmäßige Fahrzeug ab österreichischer Vertretung. Die Kaufpreise für Sonderausstattungen gelten nur für den Einbau im Herstellerwerk. Änderung in Konstruktion und Ausstattung sowie Satz- und Druckfehler vorbehalten.

Die Fahrzeug-Listenpreise inkl. NoVA und 20 % MwSt. berücksichtigen die Bestimmungen des Normverbrauchsabgabegesetzes in der jeweils gültigen Fassung. Die Sonderausstattungspreise sind Listenpreise exkl. NoVA und 20 % MwSt. Zur Errechnung der Bruttopreise sind der modellabhängige Faktor für die NoVA sowie 20 % MwSt. hinzuzurechnen. Dieser Faktor ist abhängig von Getriebeart, Reifendimension und dem entsprechenden Rollwiderstand des Reifens.

Die Verfügbarkeit des Kommunikationsmoduls (LTE) ist für bestimmte Fahrzeuge aufgrund von Lieferengpässen vorübergehend eingeschränkt. Bitte beachten Sie, dass insbesondere die Dienste von Mercedes me connect inklusive Notrufsystem (eCall) in den betroffenen Fahrzeugen nicht verfügbar sind. Laufende aktuelle Informationen erhalten Sie bei Ihrem Mercedes-Benz Partner.

Vorübergehend kann es aufgrund von Lieferengpässen von Fahrzeugkomponenten (insbesondere Halbleitern) zu eingeschränkten Verfügbarkeiten kommen. Fortlaufend aktualisierte Informationen erhalten Sie auf unserer Homepage sowie bei Ihrem Mercedes-Benz Händler.

Der neue Mercedes-Benz GLA

Ausstattungslineien.





Entry

MBUX Navigation Premium
ZENTRALDISPLAY
Rückfahrkamera



Entry - Advanced

Park-Paket
Spiegel-Paket
EASY-PACK Heckklappe

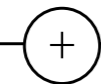

Entry



PROGRESSIVE - Advanced

PROGRESSIVE Line
Park-Paket
Spiegel-Paket
EASY-PACK Heckklappe



Entry Advanced



PROGRESSIVE - Advanced Plus

PROGRESSIVE Line
KEYLESS-GO Komfort-Paket
Ambientebeleuchtung
Volldigitales
Kombiinstrument



Advanced



AMG Line - Advanced Plus

AMG Line
KEYLESS-GO Komfort-Paket
Ambientebeleuchtung
Volldigitales
Instrumenten-Display



Advanced



AMG Line - Premium

AMG Line
MBUX Augmented Reality
für die Navigation
Totwinkel-Assistent
Klimatisierungsautomatik
THERMOTRONIC



Advanced Plus



AMG Line - Premium Plus

AMG Line
Panorama-Schiebedach
Head-up-Display
Sitze mit Memory-Funktion



Premium

Ausstattungsübersicht

	Entry	Entry Advanced	PROGRESSIVE Line Advanced	PROGRESSIVE Line Advanced Plus	AMG Line Advanced Plus	AMG Line Premium	AMG Line Premium Plus
Rückfahrkamera	●						
Komfortsitze	●	●	●	●			
Multifunktions-Sportlenkrad in Leder	●	●	●	●			
Adaptiver Fernlicht-Assistent	●	●	●	●	●	●	
LED High Performance-Scheinwerfer	●	●	●	●	●	●	
ZENTRALDISPLAY	●	●	●	●	●	●	●
Vorrüstung für digitale Schlüsselübergabe	●	●	●	●	●	●	●
Ablagefach mit versenkbarem Deckel in der Mittelkonsole	●	●	●	●	●	●	●
USB-Paket Plus	●	●	●	●	●	●	●
Ladekabel für Wallbox und öffentliche Ladestationen, 5 m, glatt ¹	●	●	●	●	●	●	●
Absenkbares Komfort-Fahrwerk ²	●	●	●	●	●	●	●
MBUX Navigation Premium	●	●	●	●	●	●	●
Sitzheizung für Fahrer und Beifahrer	●	●	●	●	●	●	●
Laderaum-Paket	●	●	●	●	●	●	●
TIREFIT	●	●	●	●	●	●	●
Remote Services ³	●	●	●	●	●	●	●
Remote und Charging Services Plus ¹	●	●	●	●	●	●	●
Park-Paket mit Rückfahrkamera		●	●	●	●	●	
4-Wege-Lordosenstütze		●	●	●	●	●	●
EASY-PACK Heckklappe		●	●	●	●	●	●
Spiegel-Paket		●	●	●	●	●	●

★ Dieses Ausstattungsmerkmal ist für die anderen Ausstattungslinien als Sonderausstattung erhältlich.

¹ Erhältlich nur für GLA 250 e.

² Nicht erhältlich für GLA 250 e, Mercedes-AMG GLA 35 4MATIC.

³ Nicht erhältlich für GLA 250 e.

Ausstattungsübersicht

	Entry	Entry Advanced	PROGRESSIVE Line Advanced	PROGRESSIVE Line Advanced Plus	AMG Line Advanced Plus	AMG Line Premium	AMG Line Premium Plus
★ Volldigitales Kombiinstrument				●	●	●	●
Ambientebeleuchtung				●	●	●	●
★ Individualisierungspaket				●	●	●	●
KEYLESS-GO Komfort-Paket				●	●	●	●
Kabelloses Ladesystem für mobile Endgeräte vorn				●	●	●	●
★ Wärmedämmend dunkel getöntes Glas					●	●	●
Advanced Sound System						●	●
Einstiegsleisten mit «Mercedes-Benz» Schriftzug, beleuchtet und mit auswechselbarer Abdeckung						●	●
★ Totwinkel-Assistent						●	●
★ MBUX Augmented Reality für die Navigation						●	●
★ Klimatisierungsautomatik THERMOTRONIC						●	●
★ Fahrersitz, elektrisch einstellbar mit Memory-Funktion							●
★ Elektrisch einstellbarer Beifahrersitz mit Memory-Funktion							●
Head-up-Display							●
Umfeldbeleuchtung mit Projektion des Markenlogos							●
MBUX Interieur-Assistent							●
★ MULTIBEAM LED							●
★ Panorama-Schiebedach							●
★ Parkpaket mit 360°-Kamera							●

★ Dieses Ausstattungsmerkmal ist für die anderen Ausstattungslinien als Sonderausstattung erhältlich.



Entry

Serienmässig

Exterieur

- LED High Performance-Scheinwerfer (632)
- Adaptiver Fernlicht-Assistent (608)
- Rückfahrkamera (218)
- 43,2 cm (17") Leichtmetallräder im 5-Doppelspeichen-Design (25R)

Interieur

- Ablagefach mit versenkbarem Deckel in der Mittelkonsole (73B)
- Multifunktions-Sportlenkrad in Leder (L3E)
- ZENTRALDISPLAY (859)
- Komfortsitze (7U2)
- Sitzheizung für Fahrer und Beifahrer (873)

Technische Ausstattung

- MBUX Navigation Premium (PBG)
- Vorrüstung für digitale Schlüsselübergabe (20U)
- USB-Paket Plus (72B)
- Remote und Charging Services Plus (38U)¹
- Ladekabel für Wallbox und öffentliche Ladestationen, 5 m, glatt (9B2)¹
- TIREFIT (B51)
- Remote Services (00U)²
- Absenkbares Komfort-Fahrwerk (677)²
- Laderaum-Paket (942)

¹ Erhältlich nur für GLA 250 e.

² Nicht erhältlich für GLA 250 e.



Entry

Entry Advanced

Räder

Polsterung

Zierelemente



Entry Interieur mit Ledernachbildung ARTICO/Stoff Bertrix schwarz (311A) und Zierelementen im Sternemuster (55H)



Rückfahrkamera (218)



LED High Performance-Scheinwerfer (632)



MBUX Navigation Premium (PBG)



ZENTRALDISPLAY (859)



Entry Advanced

Preis exkl. MwSt. und NoVA

EUR **1.385,—**



Zusätzliche Sonderausstattung zur
Ausstattungsline Entry:

- Spiegel-Paket (P49)
- Park-Paket mit Rückfahrkamera (P44)
- 4-Wege-Lordosenstütze (U22)
- EASY-PACK Heckklappe (890)

Entry

Entry Advanced

Räder

Polsterung

Zierelemente



Entry Interieur mit Ledernachbildung ARTICO/Stoff Bertrix schwarz (311A) und Zierelementen im Sternemuster (55H)



Park-Paket mit Rückfahrkamera (P44)



Spiegel-Paket (P49)



4-Wege-Lordosenstütze (U22)



EASY-PACK Heckklappe (890)

Entry

Entry Advanced

Räder

Polsterung

Zierelemente

Räder - 17"



43,2 cm (17") Leichtmetallräder im 5-Doppelspeichen-Design (25R)
serienmäßig



43,2 cm (17") Leichtmetallräder im 5-Doppelspeichen-Design (R62)
Optional (EUR —,—)

Preise exkl. MwSt. und NoVA

Vorübergehend kann es aufgrund von Lieferengpässen von Fahrzeugkomponenten (insbesondere Halbleitern) zu eingeschränkten Verfügbarkeiten kommen. Fortlaufend aktualisierte Informationen erhalten Sie auf unserer Homepage sowie bei Ihrem Mercedes-Benz Händler.

Entry

Entry Advanced

Räder

Polsterung

Zierelemente

Polsterung

ARTICO



Ledernachbildung ARTICO/Stoff Bertrix schwarz (311A)
serienmäßig

Preise exkl. MwSt. und NoVA

Vorübergehend kann es aufgrund von Lieferengpässen von Fahrzeugkomponenten (insbesondere Halbleitern) zu eingeschränkten Verfügbarkeiten kommen. Fortlaufend aktualisierte Informationen erhalten Sie auf unserer Homepage sowie bei Ihrem Mercedes-Benz Händler.

Entry

Entry Advanced

Räder

Polsterung

Zierelemente

Zierelemente



Zierelemente mit Sternemuster (55H)
serienmäßig

Preise exkl. MwSt. und NoVA

Vorübergehend kann es aufgrund von Lieferengpässen von Fahrzeugkomponenten (insbesondere Halbleitern) zu eingeschränkten Verfügbarkeiten kommen. Fortlaufend aktualisierte Informationen erhalten Sie auf unserer Homepage sowie bei Ihrem Mercedes-Benz Händler.



PROGRESSIVE Advanced

Preis exkl. MwSt. und NoVA

Von EUR ,
bis EUR **2.085,-**



Zusätzliche Sonderausstattung zur
Ausstattungsline Entry:

- PROGRESSIVE (P59)
- Spiegel-Paket (P49)
- Park-Paket mit Rückfahrkamera (P44)
- 4-Wege-Lordosenstütze (U22)
- EASY-PACK Heckklappe (890)

PROGRESSIVE Advanced

PROGRESSIVE Advanced Plus

Räder

Polsterung

Zierelemente



PROGRESSIVE Line Interieur mit Ledernachbildung ARTICO/Stoff Bertrix schwarz (311A) und Zierelementen im Sternemuster (55H)



EASY-PACK Heckklappe (890)



Spiegel-Paket (P49)



4-Wege-Lordosenstütze (U22)



Park-Paket mit Rückfahrkamera (P44)



PROGRESSIVE Advanced Plus

Preis exkl. MwSt. und NoVA

Von EUR **1.160,-**
bis EUR **3.245,-**



Zustausstattung zur Ausstattungslinie
PROGRESSIVE Advanced:

- Ambientebeleuchtung (877)
- Volldigitales Instrumenten-Display (458)
- Kabelloses Ladesystem für mobile
Endgeräte vorn (897)
- KEYLESS-GO Komfort-Paket (P17)
- Individualisierungspaket (250)

PROGRESSIVE Advanced

PROGRESSIVE Advanced Plus

Räder

Polsterung

Zierelemente



PROGRESSIVE Line Interieur mit Ledernachbildung ARTICO macchiato beige/schwarz (105A) und Zierelementen Holz Walnuss braun Linienstruktur offenporig (03H)



Ambientebeleuchtung (877)



Volldigitales Kombiinstrument (458)



KEYLESS-GO Komfort-Paket (P17)



Kabelloses Ladesystem für mobile Endgeräte vorn (897)

PROGRESSIVE Advanced

PROGRESSIVE Advanced Plus

Räder

Polsterung

Zierelemente

Räder - 18"/19"



45,7 cm (18") Leichtmetallräder im 5-Doppelspeichen-Design (01R)
serienmäßig



45,7 cm (18") Leichtmetallräder im
5-Doppelspeichen-Design (R38)
Optional (EUR —,—)



45,7 cm (18") Leichtmetallräder im
5-Doppelspeichen-Design (R74)
Optional (EUR —,—)



48,3 cm (19") Leichtmetallräder im
5-Doppelspeichen-Design (27R)
Optional (EUR 450,—)

Preise exkl. MwSt. und NoVA

Vorübergehend kann es aufgrund von Lieferengpässen von Fahrzeugkomponenten (insbesondere Halbleitern) zu eingeschränkten Verfügbarkeiten kommen. Fortlaufend aktualisierte Informationen erhalten Sie auf unserer Homepage sowie bei Ihrem Mercedes-Benz Händler.

Polsterung



Ledernachbildung ARTICO/Stoff Bertrix schwarz (311A)
serienmäßig



Ledernachbildung ARTICO/Stoff Bertrix salbeigrau/schwarz (318A)
Optional (EUR 100,—)



Ledernachbildung ARTICO macchiato beige/schwarz (101A)
Optional (EUR 145,—)



Ledernachbildung ARTICO macchiato beige/schwarz (105A)
Optional (EUR 245,—)



Ledernachbildung ARTICO salbeigrau/schwarz (158A)
Optional (EUR 145,—)



Rauleder/Leder Bahia braun/schwarz (214A)
Optional (EUR 100,—)



Leder schwarz (211A)
Optional (EUR —,—)

Zierelemente



Zierelemente mit Sternemuster (55H)
serienmäßig



Zierelemente mit Sternemuster, beleuchtet (56H)
Optional (EUR —,—)¹



Zierelemente Aluminium mit Längsschliff hell (H44)
Optional (EUR 175,—)



Schwarz offenporig (H15)
Zierelemente Holz Linde
Optional (EUR 260,—)



Zierelemente Holz Linde braun offenporig (03H)
Optional (EUR 260,—)

¹Nur in Verbindung mit PROGRESSIVE Line Advanced Plus (PSI).

Preise exkl. MwSt. und NoVA



AMG Line Advanced Plus

Preis exkl. MwSt. und NoVA

Von EUR **3.380,—**

bis EUR **5.835,—**



Zustausstattung zur Ausstattungslinie
PROGRESSIVE Advanced:

- AMG Line (950)
- Ambientebeleuchtung (877)
- Volldigitales Instrumenten-Display (458)
- Kabelloses Ladesystem für mobile
Endgeräte vorn (897)
- KEYLESS-GO Komfort-Paket (P17)
- Wärmedämmend dunkel getöntes Glas (840)

AMG Line Advanced Plus

AMG Line Premium

AMG Line Premium Plus

Räder

Polsterung

Zierelemente



AMG Line Interieur mit Ledernachbildung ARTICO/Mikrofaser MICROCUT schwarz (651A) mit Zierelementen Carbonstruktur (H62)



Ambientebeleuchtung (877)



Volldigitales Kombiinstrument (458)



KEYLESS-GO Komfort-Paket (P17)



Kabelloses Ladesystem für mobile Endgeräte vorn (897)



AMG Line Premium

Preis exkl. MwSt. und NoVA

Von EUR **4.935,-**
bis EUR **7.390,-**



Zusatzausstattung zur Ausstattungslinie
AMG Line Advanced Plus:

- Klimatisierungsautomatik THERMOTRONIC (581)
- Totwinkel-Assistent (234)
- Einstiegsleisten mit «Mercedes-Benz» Schriftzug, beleuchtet und mit auswechselbarer Abdeckung (U45)
- MBUX Augmented Reality für die Navigation (U19)
- Advanced Soundsystem (853)
- Vorrüstung für MBUX Entertainment (22U)

AMG Line Advanced Plus

AMG Line Premium

AMG Line Premium Plus

Räder

Polsterung

Zierelemente



AMG Line Interieur mit Ledernachbildung ARTICO/Mikrofaser MICROCUT schwarz (651A) mit Zierelementen Carbonstruktur (H62)



Klimatisierungsautomatik THERMOTRONIC (581)



Totwinkel-Assistent (234)



MBUX Augmented Reality für die Navigation (U19)



Advanced Soundsystem (853)



AMG Line Premium Plus

Preis exkl. MwSt. und NoVA

Von EUR **8.275,-**
bis EUR **10.730,-**



Zusatzausstattung zur Ausstattungslinie
AMG Line Premium:

- Head-up-Display (463)
- MBUX Interieur-Assistent (77B)
- MULTIBEAM LED (642)
- Park-Paket mit 360°-Kamera (P47)
- Fahrersitz, elektrisch einstellbar mit Memory-Funktion (275)
- Beifahrersitz, elektrisch einstellbar mit Memory-Funktion (242)
- Panorama-Schiebedach (413)
- Umfeldbeleuchtung mit Projektion des Markenlogos (586)

AMG Line Advanced Plus

AMG Line Premium

AMG Line Premium Plus

Räder

Polsterung

Zierelemente



AMG Line Interieur mit Leder zweifarbig paprikarot/schwarz (277A) und Zierelemente mit Sternemuster, beleuchtet (56H)



Head-up-Display (463)



Fahrersitz, elektrisch einstellbar mit Memory-Funktion (275)



Panorama-Schiebedach (413)



Park-Paket mit 360°-Grad-Kamera (P47)

AMG Line Advanced Plus

AMG Line Premium

AMG Line Premium Plus

Räder

Polsterung

Zierelemente

Räder - 19"/20"



48,3 cm (19") AMG Leichtmetallräder im 5-Doppelspeichen-Design (RTF)
serienmäßig¹



48,3 cm (19") AMG Leichtmetall-
räder im 5-Doppelspeichen-Design
(RTG) **Optional (EUR —,—)²**



50,8 cm (20") AMG Leichtmetall-
räder im Vielspeichen-Design (RVU)
Optional (EUR 1.300,—)¹



50,8 cm (20") AMG Leichtmetall-
räder im Vielspeichen-Design (RVT)
Optional (EUR 1.300,—)²

¹Nicht erhältlich mit Night-Paket (P55).

²Nur in Verbindung mit Night-Paket (P55).

Polsterung



Polsterung aus Ledernachbildung ARTICO/Mikrofaser MICROCUT schwarz (651A)
serienmäßig



Ledernachbildung ARTICO
salbeigrau/schwarz (158A)
Optional (EUR —,—)



Polsterung aus Ledernachbildung ARTICO/Mikrofaser
MICROCUT Bahia braun/schwarz (654A)
Optional (EUR 100,—)



Leder zweifarbig paprikarot/
schwarz (277A)
Optional (EUR 100,—)



Leder schwarz (211A)
Optional (EUR —,—)

Zierelemente



Zierelemente Carbonstruktur (H62)
serienmäßig



Zierelemente mit Sternemuster,
beleuchtet (56H)
Optional (EUR —,—)



Zierelemente Aluminium mit
Längsschliff hell (H44)
Optional (EUR 175,—)



Zierelemente Holz Linde
schwarz offenporig (H15)
Optional (EUR 260,—)



Zierelemente Holz Linde
braun offenporig (03H)
Optional (EUR 260,—)

Exterieur	Base	PROGRESSIVE	AMG Line
Motorhaube mit Powerdomes	●	●	●
Kühlerverkleidung mit mittigem Mercedes-Benz Stern und Einzellamelle in Silber mit Akzenten in hochglänzendem Schwarz	●	●	
Kühlerverkleidung im Rautenmuster mit Chromstiften, mittigem Mercedes-Benz Stern und Einzellamelle in Mattgrau mit Chromeinlagen und schwarzen Akzenten			●
43,2 cm (17") Leichtmetallräder im 5-Doppelspeichen-Design (25R)	●		
45,7 cm (18") Leichtmetallräder im 5-Doppelspeichen-Design (01R)		●	
48,3 cm (19") AMG Leichtmetallräder im 5-Doppelspeichen-Design (RTF)			●
Bordkantenzierstab und Fenstereinfassung in Chrom	●	●	
Bordkantenzierstab und Fenstereinfassung in Aluminium hochglänzend			●
Tiefer gelegtes Komfort-Fahrwerk (nicht erhältlich für GLA 250 e)	●	●	●
LED High Performance-Scheinwerfer inkl. Adaptivem Fernlicht-Assistenten	●	●	●
Schalen für Radhaus und Seitenschürze in Schwarz granuliert	●		
Schalen für Seitenschürze in Schwarz granuliert mit Zierelementen in Chrom		●	
Radhausschalen in Fahrzeugfarbe, Zierelemente am Seitenschweller in Schwarz granuliert mit Chromeinlagen			●
Optischer Unterfahrschutz vorn und hinten in Silber	●		
Optischer Unterfahrschutz vorn und hinten in Chrom		●	
Frontschürze mit Zierelement in Grau		●	
AMG Frontschürze mit Frontsplitter in Fahrzeugfarbe mit Zierelement in Chrom			●
Dachreling aus poliertem Aluminium	●	●	●
Sichtbare Auspuffblende mit Zierelementen in Chrom		●	
AMG Heckschürze mit sichtbarer Auspuffblende und Zierelement in Chrom			●

Interieur	Base	PROGRESSIVE	AMG Line
Komfortsitze in ARTICO/Stoff	●	●	
Sportsitze in ARTICO/Mikrofaser MICROCUT schwarz			●
Fondsitzlehnen im Verhältnis 40/20/40 klappbar	●	●	●
Sitzbezüge in Ledernachbildung ARTICO/Stoff Bertrix schwarz	●	●	
Sitzbezüge in Ledernachbildung ARTICO/Mikrofaser MICROCUT schwarz mit roten Kontrastnähten			●
Sitzkomfort-Paket inkl. manueller achtfacher Sitzverstellung für Fahrer und Beifahrer	●	●	●
Gepäcknetz an der Rücklehne des Fahrer- und Beifahrersitzes	●	●	●
Multifunktions-Sportlenkrad in Leder mit Touch-Bedienung links und rechts, Lenkradschaltpaddles und Zierelementen in Silber	●	●	
Multifunktions-Sportlenkrad in Leder Nappa unten abgeflacht, im Griffbereich perforiert, mit Touch-Bedienung links und rechts sowie galvanisierten Lenkradschaltpaddles in Silberchrom			●
Einstiegsleisten mit «Mercedes-Benz» Schriftzug	●	●	●
Zierelemente mit Sternemuster	●	●	
Zierelemente in Carbonstruktur			●
Fussmatten Velours	●	●	
AMG Fussmatten			●
Dachhimmel Stoff in Kristallgrau	●		
Dachhimmel Stoff in Schwarz		●	●
AMG Sportpedale aus gebürstetem Edelstahl mit schwarzen Gumminoppen			●
Lüftungsschlitze in Schwarz mit Aussenring in Mattsilber	●		
Lüftungsschlitze in Schwarz mit Aussenring in Silberchrom und Luftführungsring in hochglänzendem Grau		●	●
Display mit 10,25" Bildschirmdiagonale	●	●	●
Licht- und Sicht-Paket	●	●	●
Sportlicher Motorsound (nicht erhältlich für GLA 180 d und GLA 250 e)			●



AMG

Der neue GLA

Mercedes-AMG.





Technik.

Genau wie die Serienmodelle besitzt der Mercedes-AMG GLA 35 ein zusätzliches 48-Volt-Bordnetz sowie einen Riemen-Startergenerator (RSG). Er leistet 225 kW/306 PS bei einem maximalen Drehmoment von 400 Nm.

Als Mild-Hybrid ist der RSG noch agiler und liefert zusätzliche 10 kW beim Anfahren. Neu ist nun auch ein 8G-DCT AMG SPEEDSHIFT verbaut, und der neue Frontkühler erleichtert die Temperatursteuerung im Grenzbereich.

Interieur.

Der neue Mercedes-AMG GLA bietet serienmässig das AMG Performance Lenkrad mit AMG Lenkradtasten, über die der Fahrer AMG spezifische Funktionen steuern kann – etwa die Drei-Stufen-ESP oder AMG Dynamics –, ohne dabei die Hände vom Lenkrad nehmen zu müssen. Zudem ist der vertraute AMG Performance Sitz neu auch in der Trendfarbe Salbeigräu verfügbar.



Rüsten Sie Ihren GLA auf – nach Ihrem Geschmack.



Das Modell Mercedes-AMG GLA 35 4MATIC ist mit allen drei Paketen erhältlich.

PSJ | Advanced Plus

- P17** KEYLESS-GO Komfort-Paket
- 877** Ambientebeleuchtung
- 897** Kabelloses Ladesystem für mobile Endgeräte vorn
- 458** Volldigitales Instrumenten-Display*
- L6J** AMG Performance Lenkrad in Leder Nappa
- U88** AMG Lenkradtasten

PSN | Premium

Advanced Plus

- 581** Klimatisierungsautomatik THERMOTRONIC*
- 234** Totwinkel-Assistent*
- U45** Beleuchtete AMG Einstiegsleisten mit «AMG» Schriftzug und auswechselbarer Abdeckung
- U19** MBUX Augmented Reality für die Navigation*
- 853** Advanced Sound System
- 22U** Vorinstallation für MBUX Entertainment

PSQ | Premium Plus

Premium

- 463** Head-up-Display
- 77B** MBUX Interieur-Assistent
- 642** MULTIBEAM LED*
- P47** Park-Paket mit 360°-Kamera*
- 275** Fahrersitz, elektrisch einstellbar mit Memory-Funktion*
- 242** Beifahrersitz, elektrisch einstellbar mit Memory-Funktion*
- 413** Panorama-Schiebedach*
- 586** Umfeldbeleuchtung mit Projektion des Markenlogos

Mercedes-AMG GLA 35 4MATIC

Serienausstattung

Ablagefach in Mittelkonsole (73B)
Vorrüstung für digitale
Schlüsselübergabe (20U)

Remote Services
(00U)
ZENTRALDISPLAY
(859)

USB-Paket Plus (72B)
Spiegel-Paket (P49)
MBUX Navigation

Premium (PBG)
Park-Paket mit
Rückfahrkamera (P44)
4-Wege-Lordosenstütze
(U22)

EASY-PACK Heckklappe (890)
Wärmedämmend dunkel getöntes Glas
(840)

LED High Performance-Scheinwerfer (632)
Adaptiver Fernlicht-Assistent (608)
Sitzheizung für Fahrer und Beifahrer (873)
Laderaum-Paket (942)
TIREFIT (B51)

* Dieses Ausstattungsmerkmal ist auch als alleinstehende Sonderausstattung erhältlich.

Advanced Plus

Premium

Premium Plus

Räder

Polsterung

Zierelemente 



Advanced Plus

Serienmässig

- Ambientebeleuchtung (877)
- Volldigitales Kombiinstrument (458)
- Kabelloses Ladesystem für mobile Endgeräte vorn (897)
- KEYLESS-GO Komfort-Paket (P17)
- AMG Performance Lenkrad in Leder Nappa (L6)
- AMG Lenkradtasten (U88)
- Wärmedämmend dunkel getöntes Glas (840)

Advanced Plus

Premium

Premium Plus

Räder

Polsterung

Zierelemente



Der neue Mercedes-Benz GLA 35 4MATIC in Kosmoschwarz



Volldigitales Kombiinstrument (458)



Ambientebeleuchtung (877)



KEYLESS-GO Komfort-Paket (P17)



Kabelloses Ladesystem für mobile Endgeräte vorn (897)

Advanced Plus

Premium

Premium Plus

Räder

Polsterung

Zierelemente



Premium

Preis exkl. MwSt. und NoVA

EUR **1.555,—**

Zustausstattung zur Ausstattungslinie
Advanced Plus:

- Klimatisierungsautomatik THERMOTRONIC (581)
- Totwinkel-Assistent (234)
- Beleuchtete AMG Einstiegsleisten mit «AMG» Schriftzug und auswechselbarer Abdeckung (U45)
- MBUX Augmented Reality für die Navigation (U19)
- Advanced Soundsystem (853)
- Vorrüstung für MBUX Entertainment (22U)

Advanced Plus

Premium

Premium Plus

Räder

Polsterung

Zierelemente



Der neue Mercedes-Benz GLA 35 4MATIC in Digitalweiss



Advanced Soundsystem (853)



MBUX Augmented Reality für die Navigation (U19)



Klimatisierungsautomatik THERMOTRONIC (581)



Totwinkel-Assistent (234)

Advanced Plus

Premium

Premium Plus

Räder

Polsterung

Zierelemente



Premium Plus

Preis exkl. MwSt. und NoVA

EUR **4.895,—**

Zusatzausstattung zur Ausstattungslinie AMG Premium:

- Head-up-Display (463)
- MBUX Interieur-Assistent (77B)
- MULTIBEAM LED (642)
- Park-Paket mit 360°-Kamera (P47)
- Fahrersitz, elektrisch einstellbar mit Memory-Funktion (275)
- Beifahrersitz, elektrisch einstellbar mit Memory-Funktion (242)
- Panorama-Schiebedach (413)
- Umfeldbeleuchtung mit Projektion des Markenlogos (586)

Advanced Plus

Premium

Premium Plus

Räder

Polsterung

Zierelemente



Der neue Mercedes-Benz GLA 35 4MATIC in Iridiumsilber



Head-up-Display (463)



Fahrersitz, elektrisch einstellbar mit Memory-Funktion (275)



Panorama-Schiebedach (413)

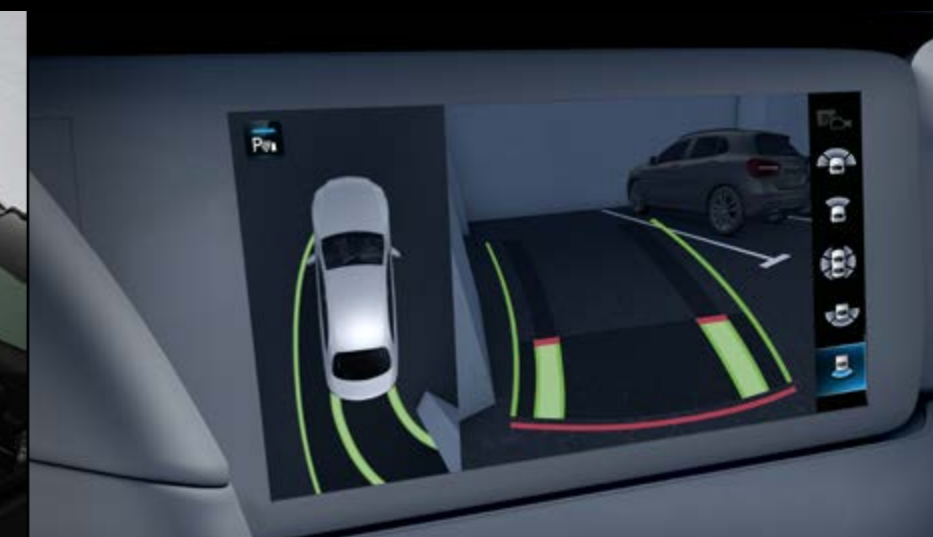

Park-Paket mit 360°-Grad-Kamera (P47)

Advanced Plus

Premium

Premium Plus

Räder

Polsterung

Zierelemente



Wählen Sie Ihr Rad - 19"/20"/21" (Mercedes-AMG GLA 35 4MATIC)



48,3 cm (19") AMG Leichtmetallräder im 5-Doppelspeichen-Design (RTH)
serienmäßig



48,3 cm (19") AMG Leichtmetall-
räder im 10-Speichen-Design
(RVL) **Optional (EUR 550,—)**



48,3 cm (19") AMG Leichtmetall-
räder im 10-Speichen-Design
(RVZ) **Optional (EUR 550,—)**



50,8 cm (20") AMG Leichtmetall-
räder im 5-Doppelspeichen-Design
(RTX) **Optional (EUR 1.000,—)**



50,8 cm (20") AMG Leichtmetall-
räder im 5-Doppelspeichen-
Design (RTW)
Optional (EUR 1.000,—)



53,3 cm (21") AMG Leichtmetall-
räder im Vielspeichen-Design
(RWX) **Optional (EUR 1.200,—)**



53,3 cm (21") AMG Leichtmetall-
räder im Vielspeichen-Design
(RWY) **Optional (EUR 1.550,—)**

Preise exkl. MwSt. und NoVA

Vorübergehend kann es aufgrund von Lieferengpässen von Fahrzeugkomponenten (insbesondere Halbleitern) zu eingeschränkten Verfügbarkeiten kommen. Fortlaufend aktualisierte Informationen erhalten Sie auf unserer Homepage sowie bei Ihrem Mercedes-Benz Händler.

Advanced Plus

Premium

Premium Plus

Räder

Polsterung

Zierelemente



Polsterung (Mercedes-AMG GLA 35 4MATIC)



Polsterung aus Ledernachbildung ARTICO/Mikrofaser MICROCUT schwarz (651A)
serienmäßig



Ledernachbildung ARTICO salbeigrau/schwarz (158A)
Optional (EUR 145,—)



Polsterung aus Ledernachbildung ARTICO/Mikrofaser MICROCUT Bahia braun/schwarz (654A)
Optional (EUR 100,—)



Leder schwarz (211A)
Optional (EUR —,—)



Leder zweifarbig paprikarot/schwarz (277A)
Optional (EUR 100,—)

Zierelemente



Zierelemente Carbonstruktur (H62)
serienmäßig



Zierelemente mit Sternemuster,
beleuchtet (56H)
Optional (EUR —,—)



Zierelemente Aluminium mit
Längsschliff hell (H44)
Optional (EUR 175,—)



Zierelemente Holz Linde
schwarz offenporig (H15)
Optional (EUR 260,—)



Zierelemente Holz Linde
braun offenporig (O3H)
Optional (EUR 260,—)

AMG Night-Paket I

Preis exkl. MwSt. und NoVA

EUR **450,—**

- 1 Frontsplitter und Zierelemente an den Lamellen am äusseren Lufteinlass in Schwarz hochglänzend.
- 2 AMG Seitenschweller und Einlagen in Schwarz hochglänzend.
- 3 Bordkantenzierstab und Fenstereinfassung in Schwarz hochglänzend.
- 4 Gehäuse der Aussenspiegel in Schwarz hochglänzend und wärmedämmend dunkel getöntes Glas ab B-Säule.
- 5 Verchromte Auspuffblende, Zierelemente in Schwarz.



1



2 3



4



5

AMG Night-Paket II

Preis exkl. MwSt. und NoVA

EUR **400,—**

- 1 Exklusiver AMG Kühlergrill, abgedunkelt mit vertikalen Streben in schwarzem Chrom.
- 2 Modellplakette auf der Heckklappe und Flügel in schwarzem Chrom.
- 3 Mercedes-Benz Stern in schwarzem Chrom am Heck.
- 4 Attraktive 50,8 cm (20") AMG Leichtmetallräder im 5-Doppelspeichen-Design (RTX), optional.



AMG Aerodynamik-Paket

Preis exkl. MwSt. und NoVA

EUR **1.650,—**

- 1 Frontschürze mit vergrößertem Frontsplitter und zusätzlichen Flics in Schwarz hochglänzend.
- 2 AMG Heckflügel in Schwarz hochglänzend.
- 3 Seitliche Spoilerlippen in Schwarz hochglänzend an den optischen Luftauslässen der Heckschürze.
- 4 Diffusorschaukeln in Schwarz hochglänzend.



Der neue Mercedes-Benz GLA

Sonder- ausstattungen.



Night-Paket (PROGRESSIVE)

Preis exkl. MwSt. und NoVA

EUR **450,-**

- 1** Gehäuse der Aussenspiegel in Schwarz hochglänzend und wärmedämmend dunkel getöntes Glas ab B-Säule.
- 2** Einzellamelle in der Kühlerverkleidung in Schwarz hochglänzend mit Chromeinlagen und Akzenten in Schwarz hochglänzend.
- 3** Optischer Unterfahrschutz vorn und hinten in Schwarz hochglänzend.
- 4** Bordkantenzierstab und Fenstereinfassung in Schwarz hochglänzend.
- 5** 45,7 cm (18") Leichtmetallräder im 5-Doppelspeichen-Design (R38), in Schwarz lackiert.



1



2



3



4



5

Night-Paket (AMG Line)

Preis exkl. MwSt. und NoVA

EUR **150,—**

- 1** Gehäuse der Aussenspiegel in Schwarz hochglänzend und wärmedämmend dunkel getöntes Glas ab B-Säule.
- 2** Einzellamelle in Schwarz hochglänzend in der Kühlerverkleidung.
- 3** AMG Heckschürze mit sichtbarer Auspuffblende und Fensterzierleiste in Schwarz hochglänzend.
- 4** Bordkantenzierstab und Fenstereinfassung in Schwarz hochglänzend.
- 5** 48,3 cm (19") AMG Leichtmetallräder im 5-Doppelspeichen-Design (RTG), in Schwarz lackiert.



1



2



3



4



5

Lackierung



nachtschwarz Uni (696U) – **serienmäßig**



polarweiss Uni (149U) – **Optional (EUR 275,—)**



Metallic

kosmoschwarz metallic (191U) – **Optional (EUR 750,—)**



Metallic

mountaingrau metallic (787U) – **Optional (EUR 750,—)**



Metallic

iridiumsilber metallic (775U) – **Optional (EUR 750,—)**



Metallic

digitalweiss metallic (144U) – **Optional (EUR 750,—)**



Metallic

roségold metallic (817U) – **Optional (EUR 750,—)**



Metallic

spektralblau metallic (970U) – **Optional (EUR 750,—)**



Manufaktur

MANUFAKTUR patagonienrot metallic (993U) – **Optional (EUR 950,—)**



Manufaktur

MANUFAKTUR mountaingrau magno (662U) – **Optional (EUR 2.200,—)**

Ausstattungslinien und Pakete

CODE	AUSSTATTUNG	Preis in EUR exkl. MwSt. und NoVA	Diesel				Hybrid	Benzin				
			GLA 180 d	GLA 200 d	GLA 200 d 4MATIC	GLA 220 d 4MATIC	GLA 250 e	GLA 180	GLA 200	GLA 220 4MATIC	GLA 250 4MATIC	AMG GLA 35 4MATIC
PSA	Entry Enthält: Ablagefach mit versenkbarem Deckel in der Mittelkonsole (73B), LED High Performance-Scheinwerfer (632), Adaptiver Fernlicht-Assistent (608), Rückfahrkamera (218), Multifunktions-Sportlenkrad in Leder (L3E), Vorrüstung für digitale Schlüsselübergabe (20U), ZENTRALDISPLAY (859), Komfortsitze (7U2), USB-Paket Plus (72B), Ladekabel für Wallbox und öffentliche Ladestationen, 5 m, glatt (9B2), Remote und Charging Services Plus (38U) ¹ , absenkbares Komfort-Fahrwerk (677) ² , MBUX Navigation Premium (PBG), Sitzheizung für Fahrer und Beifahrer (873), TIREFIT (B51), Remote Services (00U) ³ , Laderaum-Paket (942)	—,—	S	S	S	S	S	S	S	S	—	—
PSD	Entry Advanced Enthält: Entry (PSA), 4-Wege-Lordosenstütze (U22), Spiegel-Paket (P49), Park-Paket mit Rückfahrkamera (P44), EASY-PACK Heckklappe (890)	1.385,—	●	●	●	●	●	●	●	●	—	—
PSE	PROGRESSIVE Line Advanced Enthält: Entry Advanced (PSD), PROGRESSIVE Line (P59)	2.085,—	●	●	●	●	●	●	●	●	S	—
PSI	PROGRESSIVE Line Advanced Plus Enthält: PROGRESSIVE Line Advanced (PSE), KEYLESS-GO Komfort-Paket (P17), Ambientebeleuchtung (877), kabelloses Ladesystem für mobile Endgeräte vorn (897), volldigitales Kombiinstrument (458), Individualisierungspaket (2S0)	3.245,—	●	●	●	●	●	●	●	●	—	—
		1.160,—	—	—	—	—	—	—	—	—	●	—

¹ Nicht erhältlich für GLA 250 e.

² Nicht erhältlich für Mercedes-AMG GLA 35 4MATIC und GLA 250 e.

³ Nicht erhältlich für GLA 250 e.

● Gegen Aufpreis erhältlich ○ Ohne Aufpreis erhältlich **S** Serienausstattung — Nicht verfügbar

Ausstattungslinien und Pakete

CODE	AUSSTATTUNG	Preis in EUR exkl. MwSt. und NoVA	Diesel				Hybrid	Benzin					
			GLA 180 d	GLA 200 d	GLA 200 d 4MATIC	GLA 220 d 4MATIC	GLA 250 e	GLA 180	GLA 200	GLA 220 4MATIC	GLA 250 4MATIC	AMG GLA 35 4MATIC	
PSJ	AMG Line Advanced Plus	5.465,—	●	●	●	●	—	●	●	●	—	S	
	Enthält: Advanced, KEYLESS-GO Komfort-Paket (P17), Ambientebeleuchtung (877), kabelloses Ladesystem für mobile Endgeräte vorn (897), volldigitales Kombiinstrument (458), Individualisierungspaket (2S0), AMG Line (950), wärmedämmend dunkel getöntes Glas (840)	5.835,—	—	—	—	—	●	—	—	—	—	—	—
		3.380,—	—	—	—	—	—	—	—	—	●	—	
PSN	AMG Line Premium	7.020,—	●	●	●	●	—	●	●	●	—	●	
	Enthält: AMG Line Advanced Plus (PSJ), Totwinkel-Assistent (234), Einstiegsleisten mit «Mercedes-Benz» Schriftzug, beleuchtet und mit auswechselbarer Abdeckung (U45), MBUX Augmented Reality für die Navigation (U19), Advanced Soundsystem (853), Klimatisierungsautomatik THERMOTRONIC (581)	4.935,—	—	—	—	—	●	—	—	—	—	—	—
		7.390,—	—	—	—	—	—	—	—	—	●	—	
PSQ	AMG Line Premium Plus	10.360,—	●	●	●	●	—	●	●	●	—	●	
	Enthält: AMG Line Premium (PSN) MULTIBEAM LED (642), Head-up-Display (463), MBUX Interieur-Assistent (77B), Park-Paket mit 360°-Kamera (P47), Fahrersitz, elektrisch einstellbar mit Memory-Funktion (275), Power Beifahrersitz, elektrisch einstellbar mit Memory-Funktion (242), Panorama-Schiebedach (413), Umfeldbeleuchtung mit Projektion des Markenlogos (586)	10.730,—	—	—	—	—	●	—	—	—	—	—	—
		8.275,—	—	—	—	—	—	—	—	—	●	—	

● Gegen Aufpreis erhältlich ○ Ohne Aufpreis erhältlich **S** Serienausstattung — Nicht verfügbar

Vorübergehend kann es aufgrund von Lieferengpässen von Fahrzeugkomponenten (insbesondere Halbleitern) zu eingeschränkten Verfügbarkeiten kommen. Fortlaufend aktualisierte Informationen erhalten Sie auf unserer Homepage sowie bei Ihrem Mercedes-Benz Händler.

Optionen

CODE	AUSSTATTUNG	Preis in EUR exkl. MwSt. und NoVA	Entry	Entry Advanced	PROGRESSIVE Line Advanced	PROGRESSIVE Line Advanced Plus	AMG Line Advanced Plus	AMG Line Premium	AMG Line Premium Plus
458	Volldigitales Kombiinstrument	450,—	●	●	●	S	S	S	S
581	Klimatisierungsautomatik THERMOTRONIC	510,—	●	●	●	●	●	S	S
234	Totwinkel-Assistent	450,—	—	●	●	●	●	S	S
413	Panorama-Schiebedach	1.200,—	—	—	●	●	●	●	S
275	Fahrersitz, elektrisch einstellbar mit Memory-Funktion	345,—	—	—	●	●	●	●	S
242	Elektrisch einstellbarer Beifahrersitz mit Memory-Funktion	285,—	—	—	●	●	●	●	S
P47	Park-Paket mit 360°-Kamera	410,—	—	—	●	●	●	●	S
641/642	MULTIBEAM LED	290,—	—	—	●	●	●	●	S
459	Fahrwerk mit adaptiver Verstelldämpfung Nicht erhältlich für GLA 250 e	620,—	●	●	●	●	●	●	●
485	Komfort-Fahrwerk	450,—	S	S	S	S	S	S	S
PAD	Technik-Paket Enthält: Bremsanlage mit grösseren Bremsscheiben auf der Vorderachse (U29), Fahrwerk mit adaptiver Verstelldämpfung (459), MULTIBEAM LED (642), Fahrassistenz-Paket (23P), KEYLESS-GO Komfort-Paket (889) Nur für GLA 220 4MATIC	920,— 500,— 1.210,—	— — —	— — —	— — —	● — ●	● — ●	● — ●	— ● —
550	Anhängerkupplung mit ESP®-Anhängerstabilisierung	800,—	●	●	●	●	●	●	●
U37	Nebelleuchten vorn	185,—	●	●	●	●	—	—	—
PAV	Winterpaket Enthält: Sitzheizung für Fahrer und Beifahrer (873), Lenkradheizung (443), Scheibenwaschanlage beheizt (875)	500,—	●	●	●	●	●	●	●
U40	Trennnetz	150,—	●	●	●	●	●	●	●
810	Burmester® Surround-Sound-System	905,— 595,—	— —	— —	● —	● —	● —	— ●	— ●
228	Standheizung	1.100,—	●	●	●	●	●	●	●

● Gegen Aufpreis erhältlich ○ Ohne Aufpreis erhältlich S Serienausstattung — Nicht verfügbar

Vorübergehend kann es aufgrund von Lieferengpässen von Fahrzeugkomponenten (insbesondere Halbleitern) zu eingeschränkten Verfügbarkeiten kommen. Fortlaufend aktualisierte Informationen erhalten Sie auf unserer Homepage sowie bei Ihrem Mercedes-Benz Händler.

Optionen

CODE	AUSSTATTUNG	Preis in EUR exkl. MwSt. und NoVA	Entry	Entry Advanced	PROGRESSIVE Line Advanced	PROGRESSIVE Line Advanced Plus	AMG Line Advanced Plus	AMG Line Premium	AMG Line Premium Plus
567	Fondsitze längs verstellbar Nur in Verbindung mit Armlehne hinten (400)	360,—	●	●	●	●	●	●	●
400	Armlehne hinten Nur in Verbindung mit Fondsitze längs verstellbar (567)	—,—	○	○	○	○	○	○	○
P55	Night-Paket	450,—	—	—	●	●	●	●	●
840	Wärmedämmend dunkel getöntes Glas	300,—	—	—	●	●	S	S	S
L3M	Multifunktions-Sportlenkrad Ledernachbildung ARTICO Nicht in Verbindung mit Lenkradheizung (443), Fahrassistenz-Paket (23P), AMG Line (950)	—,—	○	○	○	○	—	—	—
207	Aktiver Abstandsassistent DISTRONIC	400,—	—	●	●	●	●	●	●
23P	Fahrassistenz-Paket	1.540,—	—	—	—	—	—	●	●
513	Verkehrszeichen-Assistent	295,—	—	●	●	●	●	●	●
P54	GUARD 360° Fahrzeugsicherung	440,—	●	●	●	●	●	●	●
P82	GUARD 360° Fahrzeugsicherung Plus Nur in Verbindung mit Park-Paket mit 360°-Kamera (P47)	640,—	—	—	●	●	●	●	●
293	Seitentaschen im Fond	375,—	●	●	●	●	●	●	●
B26	AMG Aerodynamik-Paket¹ Nur in Verbindung mit AMG Night-Paket	1.650,—	—	—	—	—	●	●	●
PBY	AMG Performance Sitz-Paket Advanced¹ Enthält: AMG Performance Sitze (555), Sitzheizung für Fahrer und Beifahrer (873), Fahrersitz, elektrisch einstellbar mit Memory-Funktion (275), Beifahrersitz, elektrisch einstellbar mit Memory-Funktion (242/241), Multikontursitz-Paket	2.980,—	—	—	—	—	●	●	●
PBZ	AMG Performance Sitz-Paket High-End¹ Enthält: AMG Performance Sitze (555), Sitzheizung für Fahrer und Beifahrer (873), Fahrersitz, elektrisch einstellbar mit Memory-Funktion (275), Beifahrersitz, elektrisch einstellbar mit Memory-Funktion (242/241), Multikontursitz-Paket, AMG Leder-Paket (P39)	4.130,—	—	—	—	—	●	●	●

¹Erhältlich nur für Mercedes-AMG GLA 35 4MATIC.

● Gegen Aufpreis erhältlich ○ Ohne Aufpreis erhältlich S Serienausstattung — Nicht verfügbar

Optionen

CODE	AUSSTATTUNG	Preis in EUR exkl. MwSt. und NoVA	Entry	Entry Advanced	PROGRESSIVE Line Advanced	PROGRESSIVE Line Advanced Plus	AMG Line Advanced Plus	AMG Line Premium	AMG Line Premium Plus
L6K	AMG Performance Lenkrad Leder Nappa/Mikrofaser MICROCUT¹	—,—	—	—	—	—	○	○	○
U70	Bremssättel rot lackiert¹	320,—	—	—	—	—	●	●	●
P60	AMG Night-Paket¹	450,—	—	—	—	—	●	●	●
PAZ	AMG Night-Paket II¹ Nur in Verbindung mit AMG Night-Paket (P60)	400,—	—	—	—	—	●	●	●
459	AMG RIDE CONTROL Fahrwerk Erhältlich nur für Mercedes-AMG GLA 35 4MATIC	—,—	—	—	—	—	S	S	S

¹Erhältlich nur für Mercedes-AMG GLA 35 4MATIC.

● Gegen Aufpreis erhältlich ○ Ohne Aufpreis erhältlich **S** Serienausstattung — Nicht verfügbar

Der neue Mercedes-Benz GLA

Digitale Extras.





Unsere Digitalen Extras. Das Upgrade für Ihren Mercedes-Benz:

Holen Sie sich mit unseren Digitalen Extras das Upgrade für Ihren Mercedes-Benz und nutzen Sie Ihr Smartphone, um Ihr Fahrzeug remote zu bedienen, individuell anzupassen und digital zu ergänzen

Denn bei Mercedes-Benz ist mehr für Sie drin. Viele Digitale Extras zu den Themen Remote, Navigation, Laden, Urban Guard und Entertainment sind bereits ab Neufahrzeugkauf für eine Laufzeit von 36 Monaten enthalten.

Die genaue Verfügbarkeit hängt von Ihrem Fahrzeug, den gewählten Sonderausstattungen, dem Baujahr und dem Land ab, in dem Sie leben.

Nach Ablauf der Erstlaufzeit können Sie die gewünschten Digitalen Extras einfach und bequem im Mercedes me Store verlängern.

Erleben Sie die Digitalen Extras für Ihren Mercedes.

Unsere kostenlosen Digitalen Extras für Sie: Telediagnose, Unfall- und Pannenmanagement sowie Wartungsmanagement.

Telediagnose.¹

Das Digitale Extra Telediagnose informiert Sie, wenn der Austausch von Verschleissteilen wie beispielsweise den Bremsbeläge nötig ist. Zusätzlich wird die Information automatisch an Ihren Mercedes-Benz Service-Partner übermittelt, der sich mit Ihnen für einen Servicetermin in Verbindung setzt. Damit Sie entspannt unterwegs sein können.

Ab Aktivierung kostenfrei nutzbar – Serienmässig

Unfall- und Pannenmanagement.¹

Schnelle Hilfe im Fall der Fälle: mit dem Mercedes me Unfall- und Pannenmanagement. Über die Mercedes me Taste oder den Telefonbucheintrag im Adressbuch stellt Ihr Mercedes-Benz eine Sprachverbindung mit dem Customer Assistance Center her. Bei aktiviertem Dienst werden dabei relevante Fahrzeugdaten und Ihr Standort übermittelt, sodass entweder unser geschultes Personal direkt am Telefon oder der nächstgelegene Mercedes-Benz Service-Partner weiterhilft – selbst, wenn Sie sich nicht sicher sind, an welchem Ort Sie sich gerade genau befinden.

Ab Aktivierung kostenfrei nutzbar – Serienmässig

Wartungsmanagement.¹

Erleben Sie, wie einfach die Wartung Ihres Mercedes-Benz sein kann. Das Digitale Extra Wartungsmanagement erinnert Sie an anstehende Wartungen und unterstützt Sie bei der Terminbuchung. Bei aktiviertem Dienst werden zudem relevante Fahrzeugdaten vorab an Ihren Mercedes-Benz Service-Partner übermittelt, um den Wartungstermin möglichst effizient zu gestalten.

Ab Aktivierung kostenfrei nutzbar – Serienmässig

¹ Um die Dienste nutzen zu können, müssen Sie sich auf dem Mercedes me Portal registrieren und die Nutzungsbedingungen für die Mercedes me Connect Dienste akzeptieren. Zudem muss das jeweilige Fahrzeug mit dem Benutzerkonto gekoppelt werden und die Dienste, deren jeweilige Nutzungsbedingungen Sie akzeptieren müssen, sind zu aktivieren.



Digitale Extras – Highlights

MBUX Navigation Premium (PBG)¹

Mit der MBUX Navigation Premium kommen Sie rasch und gut informiert ans Ziel. Hierzu gehört, dass Sie sich stets auf aktuelle Kartendaten verlassen können – einschliesslich Satellitenansicht, präziser Verkehrsinformationen und schneller Online-Routenführung. Und nicht zuletzt machen die intelligent vernetzten Funktionen Ihre Reise sicherer.

Ab Aktivierung 3 Jahre kostenfrei nutzbar – Serienmässig

REMOTE SERVICES (00U)¹

Vorrüstung Fahrzeug-Setup

Vollständige Kontrolle, jederzeit und überall: Mit der Mercedes me App auf Ihrem Smartphone können Sie auch aus der Ferne Einstellungen ändern und Informationen abrufen. So können Sie beispielsweise die gewünschte Temperatur für den Innenraum des Fahrzeugs einstellen, eine Adresse auf Ihr Navigationssystem übertragen oder die Türen verriegeln.

Ab Aktivierung 3 Jahre kostenfrei nutzbar – Serienmässig

Vorrüstung Fahrzeugüberwachung

Stets an Ihrer Seite: Die Fahrzeugüberwachung verbindet Sie mit Ihrem Auto und garantiert, dass Sie stets die Informationen erhalten, die Sie brauchen. Dank einer speziellen App wissen Sie immer, wo sich Ihr Fahrzeug befindet, und Sie können sogar das Gebiet festlegen, in welchem Ihr Fahrzeug genutzt werden darf. Zudem werden Sie sofort über jede unerwünschte Bewegung informiert.

Ab Aktivierung 3 Jahre kostenfrei nutzbar – Serienmässig

Vorrüstung für digitale Schlüsselübergabe (20U)¹

Teilen Sie Ihr Fahrzeug mit Freunden und Familienmitgliedern – egal, wo Sie gerade sind und einfach per Mercedes me App. Sie behalten die Kontrolle und entscheiden, wem Sie Ihren Mercedes-Benz überlassen. Über die App entriegeln Sie Ihr Fahrzeug aus der Ferne und aktivieren den hinterlegten Fahrzeugschlüssel für den am Fahrzeug befindlichen Nutzer.

Ab Aktivierung 3 Jahre kostenfrei nutzbar – Serienmässig

¹Die markierten Elemente sind Mercedes me Dienste. Um die Dienste nutzen zu können, müssen Sie sich auf dem Mercedes me Portal registrieren und auch die Nutzungsbedingungen für die Mercedes me connect Dienste akzeptieren. Ausserdem muss das jeweilige Fahrzeug mit dem Nutzerkonto gekoppelt sein. Nach Ablauf der Erstlaufzeit können die Dienste kostenpflichtig verlängert werden. Die erstmalige Freischaltung der Dienste ist innerhalb von einem Jahr nach Erstregistrierung oder Inbetriebnahme durch den Kunden möglich, je nachdem, was zuerst eintritt.

Der neue Mercedes-Benz GLA

Technische Daten.



Technische Daten - GLA H247 - Benzin

	GLA 180	GLA 200	GLA 220 4MATIC	GLA 250 4MATIC	GLA 250 e	AMG GLA 35 4MATIC
MOTOR						
Zylinderanordnung	R4	R4	R4	R4	R4	R4
Zylinderanzahl	4	4	4	4	4	4
Hubraum (cm ³)	1332	1332	1991	1991	1332	1991
Maximale Nennleistung (kW [PS] DIN)	100 [136]	120 [163]	140 [190]	165 [224]	120 [163]	225 [306]
Maximale Nennleistung [elektrische Spitzenleistung] (kW [PS] DIN)	10 [14]	10 [14]	10 [14]	10 [14]	80 [109]	10 [14]
Maximales Drehmoment (Nm bei 1/min thermisch)	230/1660-3000	270/2000-3500	300/1800-4000	350/2000-4000	270/2000-3500	400/2500-4000
Tankinhalt/davon Reserve (l)	43/5	43/5	51/5	51/5	35/5	51/5
GETRIEBE						
	7G-DCT AUTOMATIK	7G-DCT AUTOMATIK	8G-DCT AUTOMATIK	8G-DCT AUTOMATIK	8G-DCT AUTOMATIK	8G-DCT AMG SPEEDSHIFT
FAHRLEISTUNG						
Höchstgeschwindigkeit (km/h)	200	210	218	240	210	250
0 auf 100 km/h (s)	10	8,9	7,6	6,8	7,9	5,2
VERBRAUCH UND EMISSIONSAUSSTOSS						
Verbrauch kombiniert (l/100 km)	6,7-7,3	6,7-7,3	7,5-8,1	7,4-8,1	1,1-1,4	8,9-9,2
CO ₂ -Emission Gesamt kombiniert min.-max. (g/km) ¹	152-165	152-165	168-170	169-184	25-31	201-209
Elektr. Energieverbrauch (kWh/100 km)					21,4-23,7	
EMISSIONSKLASSE						
	EURO 6D-ISC-FCM	EURO 6D-ISC-FCM	EURO 6D-ISC-FCM	EURO 6D-ISC-FCM	EURO 6D-ISC-FCM	EURO 6D-ISC-FCM
MASSE (KG)						
Leergewicht/Zuladung/Zulässiges Gesamtgewicht (kg)	1.570/500/2.070	1.570/500/2.070	1.690/500/2.190	1.695/500/2.190	1.800/500/2.300	1.750/500/2.250
Maximale Dachlast (kg)	75	75	75	75	75	75
Anhänger gebremst/ungebremst	1.600/750	1.800/750	1.800/750	2.000/750	1.800/750	1.800/750

* Informationen zum offiziellen Kraftstoffverbrauch und den offiziellen spezifischen CO₂-Emissionen neuer Personenkraftwagen finden Sie am **Dokumentende**.

¹ Die angegebenen Werte sind die ermittelten „WLTP-CO₂-Werte“ i.S.v. Art. 2 Nr. 3 Durchführungsverordnung (EU) 2017/1153. Die Kraftstoffverbrauchswerte wurden auf Basis dieser Werte errechnet. Stromverbrauch [und Reichweite] wurde[n] auf Grundlage der VO 2017/1151/EU ermittelt.

² Angaben zur Nennleistung und zum Nenndrehmoment nach Verordnung (EG) Nr. 595/2009 in der gegenwärtig geltenden Fassung.

³ Masse des Kraftfahrzeugs in fahrbereitem Zustand mit dem zu mindestens 90 % seines Fassungsvermögens gefüllten Kraftstofftank, zuzüglich der Masse des Fahrers (per Gesetz pauschal mit 75 kg veranschlagt), des Kraftstoffs und der Flüssigkeiten, ausgestattet mit der Standardausrüstung gemas den Herstellerangaben sowie, sofern vorhanden, der Masse des Aufbaus, des Fahrerhauses, der Anhangevorrichtung und des Ersatzrads/der Ersatzrader sowie des Werkzeugs. Sonderausstattungen, Zusatzausrüstungen und Zubehör können einen Einfluss auf Gewicht, verbleibende Nutzlast, Rollwiderstand, Aerodynamik usw. haben und damit auch die Verbrauchs- und CO₂-Werte beeinflussen.

Technische Daten - GLA H247 - Diesel

	GLA 180 d	GLA 200 d	GLA 200 d 4MATIC	GLA 220 d 4MATIC
MOTOR				
Zylinderanordnung	R4	R4	R4	R4
Zylinderanzahl	4	4	4	4
Hubraum (cm ³)	1950	1950	1950	1950
Maximale Nennleistung (kW [PS] DIN)	85 [116]	110 [150]	110 [150]	140 [190]
Maximale Nennleistung [elektrische Spitzenleistung] (kW [PS] DIN)	-	-	-	-
Maximales Drehmoment (Nm bei 1/min thermisch)	280/1300-2600	320/1400-3200	320/1400-3200	400/1600-2600
Tankinhalt/davon Reserve (l)	43/5	43/5	51/5	51/5
GETRIEBE				
	8G-DCT AUTOMATIK	8G-DCT AUTOMATIK	8G-DCT AUTOMATIK	8G-DCT AUTOMATIK
FAHRLEISTUNG				
Höchstgeschwindigkeit (km/h)	190	208	205	219
0 auf 100 km/h (s)	11	8,8	9,1	7,5
VERBRAUCH UND EMISSIONSAUSSTOSS				
Verbrauch kombiniert (l/100 km)	5,4-5,8	5,6-6,2	5,6-6,2	5,7-6,2
CO ₂ -Emission Gesamt kombiniert min.-max. (g/km) ¹	141-153	148-161	148-161	150-163
EMISSIONSKLASSE				
	EURO 6D-ISC-FCM	EURO 6D-ISC-FCM	EURO 6D-ISC-FCM	EURO 6D-ISC-FCM
MASSE (KG)				
Leergewicht/Zuladung/zulässiges Gesamtgewicht	1.660/500/2.150	1.660/500/2.160	1.715/500/2.215	1.725/500/2.225
Maximale Dachlast (kg)	75	75	75	75
Anhänger gebremst/ungebremst	1.600/750	1.800/750	2.000/750	2.000/750

* Informationen zum offiziellen Kraftstoffverbrauch und den offiziellen spezifischen CO₂-Emissionen neuer Personenkraftwagen finden Sie am **Dokumentende**.

¹ Die angegebenen Werte sind die ermittelten „WLTP-CO₂-Werte“ i.S.v. Art. 2 Nr. 3 Durchführungsverordnung (EU) 2017/1153. Die Kraftstoffverbrauchswerte wurden auf Basis dieser Werte errechnet. Stromverbrauch [und Reichweite] wurde[n] auf Grundlage der VO 2017/1151/EU ermittelt.

² Angaben zur Nennleistung und zum Nenndrehmoment nach Verordnung (EG) Nr. 595/2009 in der gegenwärtig geltenden Fassung.

³ Masse des Kraftfahrzeugs in fahrbereitem Zustand mit dem zu mindestens 90 % seines Fassungsvermögens gefüllten Kraftstofftank, zuzüglich der Masse des Fahrers (per Gesetz pauschal mit 75 kg veranschlagt), des Kraftstoffs und der Flüssigkeiten, ausgestattet mit der Standardausrüstung gemas den Herstellerangaben sowie, sofern vorhanden, der Masse des Aufbaus, des Fahrerhauses, der Anhangevorrichtung und des Ersatzrads/der Ersatzrader sowie des Werkzeugs. Sonderausstattungen, Zusatzausrüstungen und Zubehör können einen Einfluss auf Gewicht, verbleibende Nutzlast, Rollwiderstand, Aerodynamik usw. haben und damit auch die Verbrauchs- und CO₂-Werte beeinflussen.

GLA Abmessungen

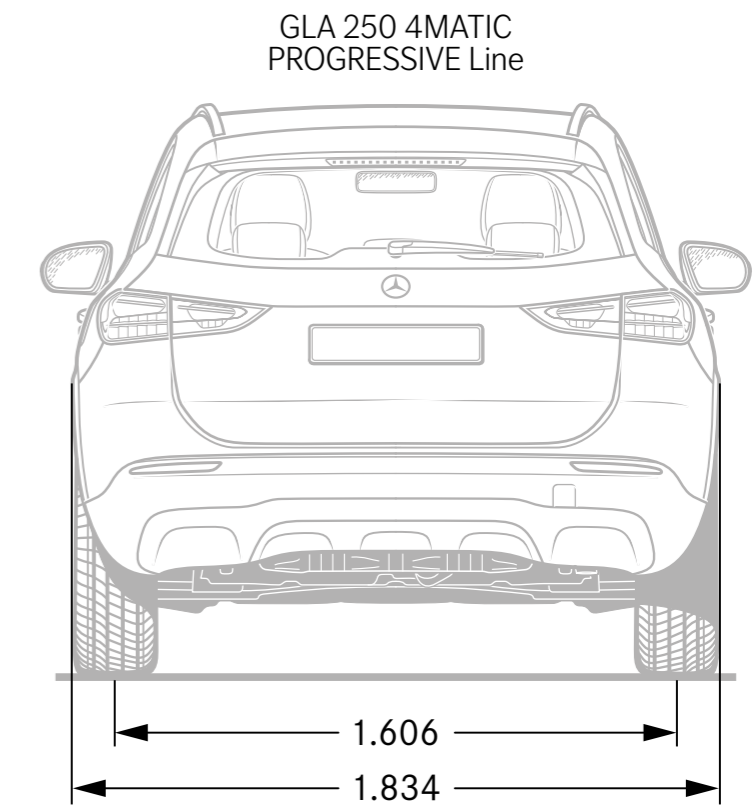
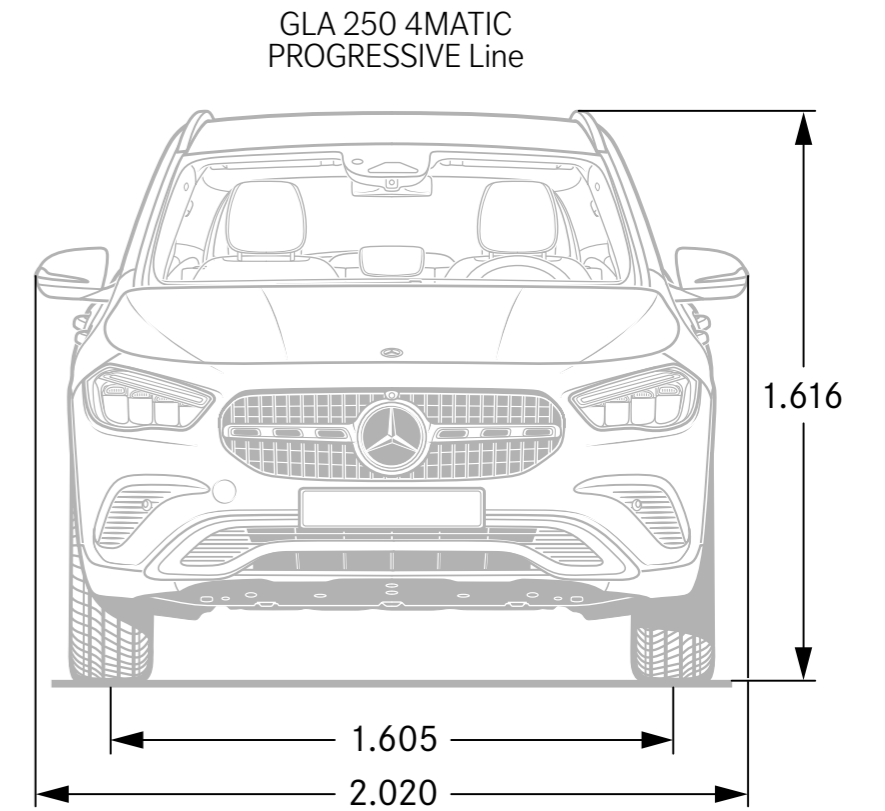
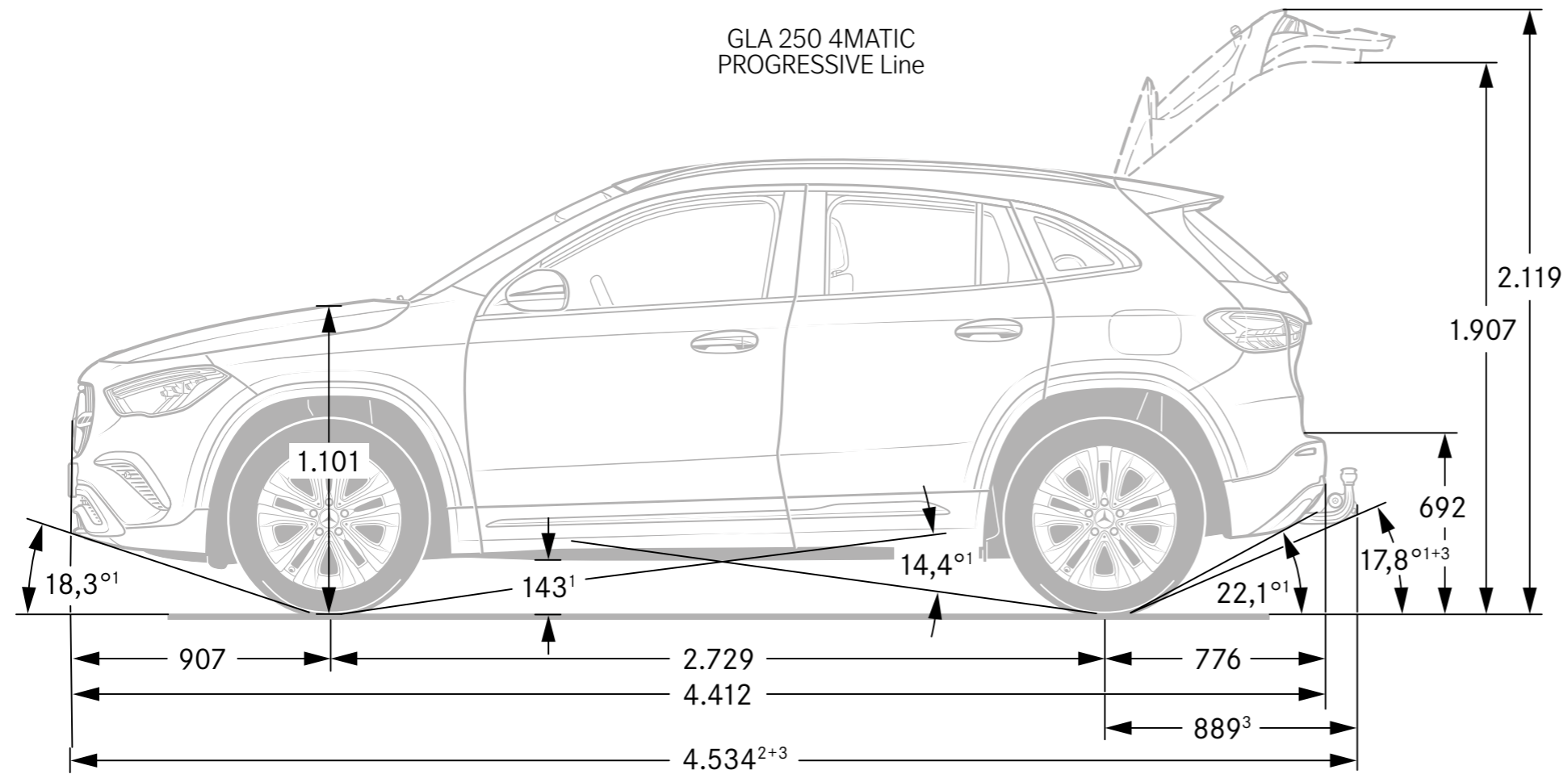

Bei den Abmessungen handelt es sich um Mittelwerte, kleine Abweichungen sind möglich.

Vorübergehend kann es aufgrund von Lieferengpässen von Fahrzeugkomponenten (insbesondere Halbleitern) zu eingeschränkten Verfügbarkeiten kommen. Fortlaufend aktualisierte Informationen erhalten Sie auf unserer Homepage sowie bei Ihrem Mercedes-Benz Händler.

GLA - Abmessungen und Kofferraumvolumen

GLA 250 4MATIC
PROGRESSIVE Line

GLA 250 4MATIC
PROGRESSIVE Line

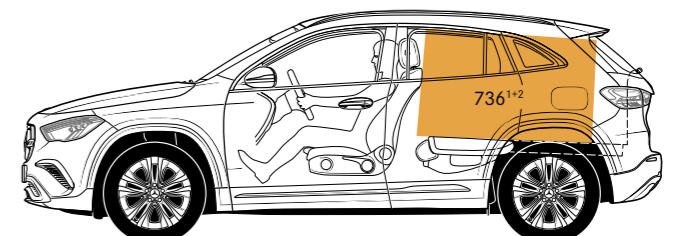
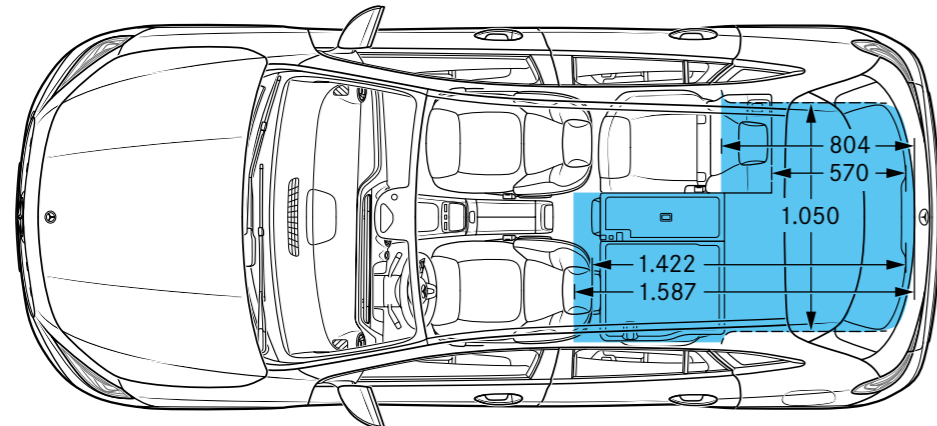
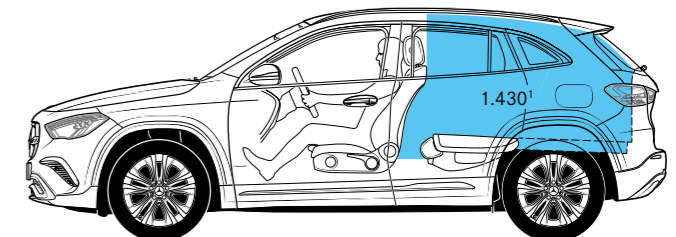
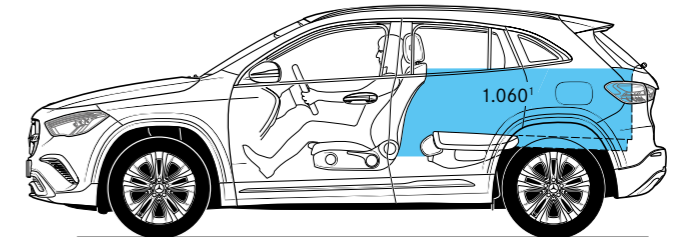
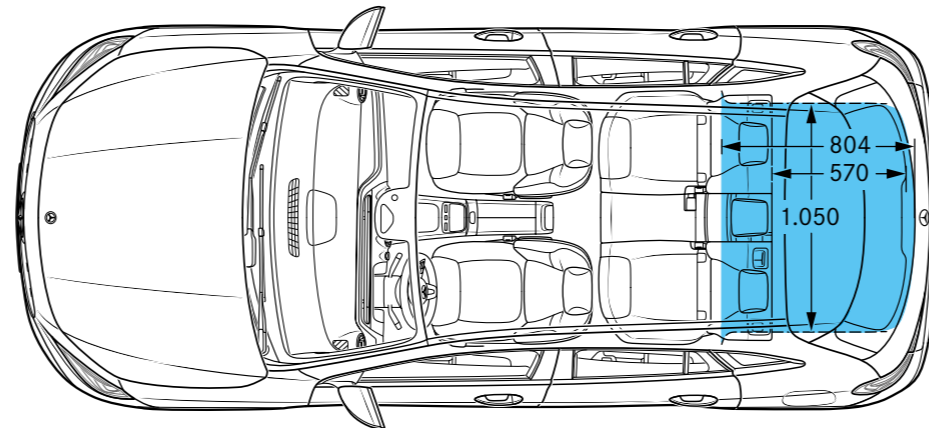
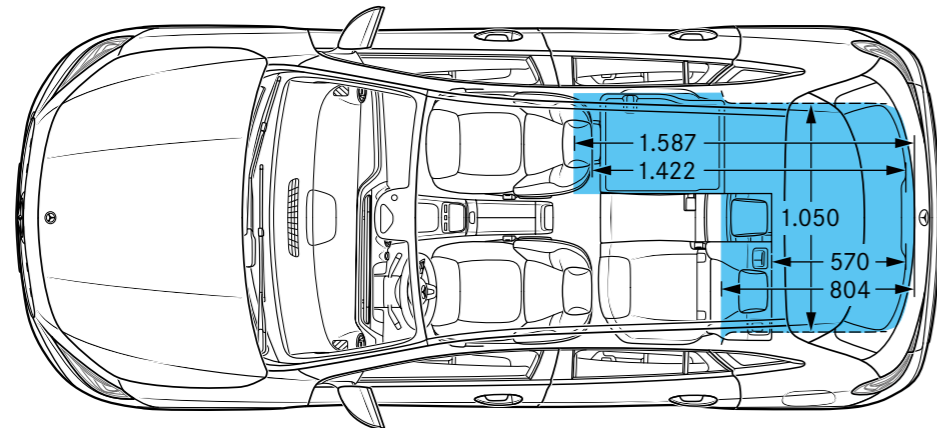
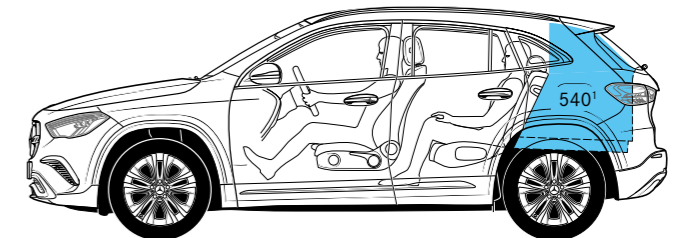
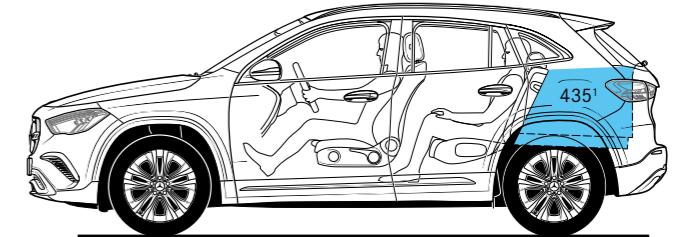
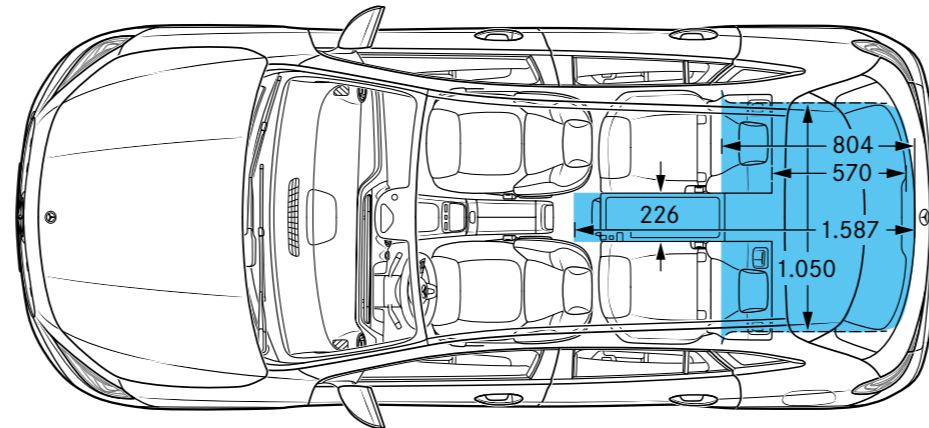
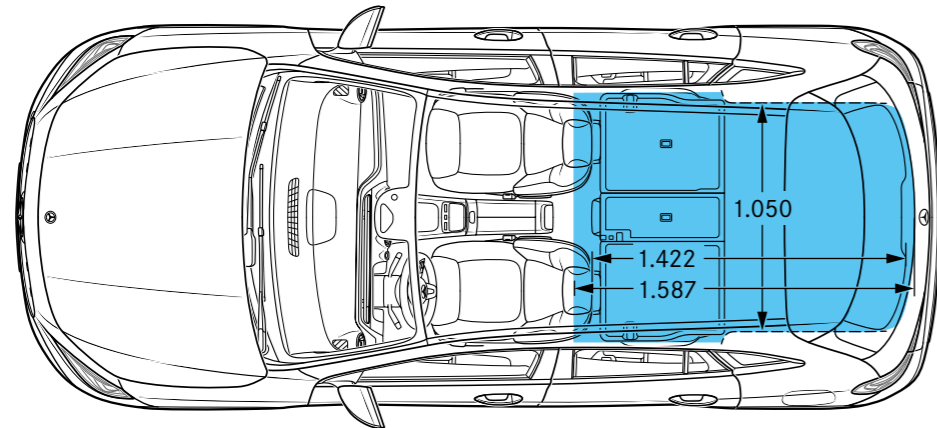

Bei den Abmessungen handelt es sich um Mittelwerte, kleine Abweichungen sind möglich.

Vorübergehend kann es aufgrund von Lieferengpässen von Fahrzeugkomponenten (insbesondere Halbleitern) zu eingeschränkten Verfügbarkeiten kommen. Fortlaufend aktualisierte Informationen erhalten Sie auf unserer Homepage sowie bei Ihrem Mercedes-Benz Händler.

Erleben Sie mehr
und lassen Sie Ihre Träume wahr werden.



Wir geben für Sie unser Bestes

Ihre Mercedes-Benz Vertragswerkstätte

Mercedes Service, Mercedes Qualität, Mercedes Leistung!
... dies auf höchstem Niveau!

Unsere Erfahrung als Hersteller und Service-Spezialist Ihres Mercedes macht uns zum idealen Partner für Sie. Wir betreuen Sie jederzeit mit unserem besonderen Wissen und Können – und unserer ganzen Aufmerksamkeit.

Spezialisten, perfekt geschult bis ins Detail

Permanente Aus- und Weiterbildung unserer zertifizierten Diagnosetechniker garantiert höchste Qualität und Sicherheit.

Höchste Servicequalität, Zuverlässigkeit und Transparenz

Ihre Betreuung in bester Qualität ist unser Antrieb. Termintreue, rasche Abwicklung und größtmögliche Transparenz über sämtliche durchgeführten Wartungs- bzw. Reparaturarbeiten sind für uns selbstverständlich.

Modernste Werkstätten mit topaktueller, produktspezifischer Ausrüstung

Wir investieren fortlaufend in neueste Diagnosegeräte und Spezialwerkzeuge, deshalb sind Mercedes-Benz Werkstätten immer auf dem letzten Stand der Technik.

Mercedes-Benz garantiert Sorgenfreiheit – durch Ihren lückenlosen Servicenachweis

Sie genießen dadurch exklusiv und kostenlos das 4-Jahres-Wertpaket, wodurch die wichtigsten Bauteile (4 Jahre oder max. 120.000 km ab Erstzulassung) abgesichert sind. Zusätzlich haben Sie die Möglichkeit einer kostengünstigen Wertpaket-Erweiterung auf bis zu 7 Jahre oder 200.000 km.



Für Ihre Sicherheit: Mercedes-Benz Original-Teile

Nur wo Mercedes-Benz drauf steht, ist auch Mercedes Qualität drin. Daher können Garantieansprüche nur dann geltend gemacht werden, wenn Sie immer auf Mercedes-Benz Original-Teile vertrauen. Mit Sicherheit ist uns Ihre Sicherheit nur das Beste wert!

Weil Sie und
Ihr Mercedes **Beste**
uns nur das wert sind!

Genießen Sie das Leben. Wir sind für Ihren Mercedes da.

Mit den Sorglos-Paketen von Mercedes-Benz.

Das Beste oder nichts. Dieses Statement steht für den Anspruch von Mercedes-Benz, erstklassige und begehrte Fahrzeuge zu entwickeln und zu bauen. Selbstverständlich gilt derselbe Anspruch auch für den Mercedes-Benz Service. Hier sind wir Ihr zuverlässiger Partner – bei allen Anliegen und Aufgaben rund um Ihren Mercedes, von der Wartung über Dienstleistungen wie der Mobilitätsgarantie bis hin zu Teilen wie Räder oder Reifen.

Was genau diese Partnerschaftlichkeit für Sie persönlich bedeutet, beweisen die Mercedes-Benz Sorglos-Pakete. Sie wählen das für Sie attraktivste Angebot aus und erhalten etwas besonders Wertvolles dazu: ein Stück Sorgenfreiheit. Zugleich profitieren Sie von der hohen Service-Qualität, geben Ihr Fahrzeug in die Hände von hervorragend aus- und weitergebildeten Experten und stellen sicher, dass ausschließlich Mercedes-Benz Original-Teile zum Einsatz kommen.



Leistungen

Reparaturen

Reparatur oder Austausch von Teilen und Aggregaten, die keinem regelmäßigen Verschleiß unterliegen

Verschleiß















Erneuerung von Verschleißteilen mit Mercedes-Benz Original-Teilen (Bremsbeläge u. -scheiben, Keilriemen und Wischer etc.)

Wartung

Alle Wartungsarbeiten gemäß Mercedes-Benz Vorgabe inklusive Austausch von Teilen (Ölwechsel, Kombifilter etc.)

Mobilo

Mobilität und schnelle Hilfe im Schadensfall durch unseren mobilen Service 24h

	 4-Jahres-Wertpaket-Erweiterung	 Service-Paket Mercedes-Benz ServiceCare	 Service-Paket Mercedes-Benz CompleteCare
Reparaturen	It. Baugruppengarantie 		
Verschleiß			
Wartung			
Mobilo			

Gemäß den allgemeinen Bedingungen der 4-Jahres-Wertpaket-Erweiterung.

Gemäß den allgemeinen Bedingungen des Service-Paketes Mercedes-Benz ServiceCare.

Gemäß den allgemeinen Bedingungen des Service-Paketes Mercedes-Benz CompleteCare.

Mercedes-Benz Financial Services

Wir bringen Ihre Wünsche ans Ziel.

Bedürfnisse sind heute so vielfältig wie die Sonderausstattung eines Mercedes-Benz. Das gilt auch für die Anforderungen an die Dienstleistungen rund um ein Fahrzeug. Mit einem umfassenden Sortiment werden wir den unterschiedlichsten Ansprüchen gerecht.

Mercedes-Benz Financial Services bietet

Ihnen in punkto Leasing, Versicherung sowie Service & Wartung alle Bausteine für ein sorgenfreies Fahren an.

Was immer Sie auch vorhaben – wir helfen Ihnen, Ihre Wünsche so unkompliziert und schnell wie möglich zu verwirklichen.

Die enge Kooperation mit den österreichischen

Mercedes-Benz Partnern garantiert Ihnen eine rasche Abwicklung und interessante Serviceleistungen. So bieten wir Ihnen alles rund um Ihr neues Fahrzeug aus einer Hand und stehen Ihnen gerne mit unserem Know-How zur Seite. Fragen Sie Ihren Verkaufsberater nach aktuellen Angeboten.

Leasing.



Nutzenleasing – sorgenfrei fahren. Sie möchten nur für die Nutzung Ihres Fahrzeuges bezahlen und sich keine Gedanken um Verwertung oder Preisentwicklung machen? Gestalten Sie durch Variieren der Laufzeit und Festlegen von fixen oder variablen Monatsraten Ihren finanziellen Aufwand individuell.

Restwertleasing – klassisch geleast. Bei diesem Leasingmodell zahlen Sie nur die Wertminderung des Fahrzeuges während der Leasinglaufzeit. Am Ende der Laufzeit besteht die Möglichkeit das Fahrzeug zu erwerben, an den Händler zurückgeben oder die Leasingfinanzierung zu verlängern. Gestalten Sie über den definierten Restwert Ihre monatlichen Kosten individuell.

Versicherung.



Haftpflichtversicherung. Der Abschluss einer Kfz-Haftpflichtversicherung ist gesetzlich vorgeschrieben. Mit unserer Autoversicherung sind Sie mit einer Versicherungssumme von € 30 Mio. um ein Vielfaches besser abgesichert, als es das Gesetz vorschreibt. Ein weiterer Vorteil ist z.B. der Bonusretter (verhindert eine Stufen-Umreihung im Schadensfall).

Mercedes-Benz Bank

Der schnellste Weg zum Stern.

Fühlen Sie sich optimal geschützt und minimieren Sie Ihr Risiko mit einer Versicherung über **Mercedes-Benz Financial Services**. Wählen Sie aus einer breiten Produktpalette die passende Versicherungsleistung aus. Gemeinsam mit unserem Partner der DONAU Versicherung AG schnüren wir für Sie das perfekte Paket.

Mercedes-Benz Bank.

Mit den Kreditvarianten der **Mercedes-Benz Bank** können Sie flexibel und schnell Ihr Wunschfahrzeug Ihr Eigen nennen.

Unsere Kreditmodelle bieten Ihnen dabei vielfältige Optionen, die sich Ihren individuellen

Finanzen anpassen. Aber welches Angebot ist das richtige für Sie?

Wer ein Fahrzeug sein Eigen nennen möchte und sich dabei finanziellen Spielraum erhalten will, entscheidet sich für einen Kredit. Mit der letzten Rate geht das Fahrzeug dann in den Besitz über.

Kredit.



Vollkaskoversicherung.

Mit der Vollkaskoversicherung werden Schäden am eigenen Fahrzeug ersetzt. Unsere Produktpalette umfasst individuelle Lösungen mit unterschiedlichen Deckungsvarianten und Selbstbehalten, die bis zu einer Halbierung des Selbstbehaltes bei einer Reparatur in der Mercedes-Benz Vertragswerkstätte reichen. Während sich Ihr Fahrzeug in Reparatur befindet, übernimmt unsere Kaskoversicherung außerdem etwaige Kosten für einen Leihwagen (Mobilitätspaket). Die inkludierte GAP-Deckung für Leasingfahrzeuge sichert Sie im Falle eines Totalschadens perfekt ab.

Standardkredit.

Die Höhe der Raten richtet sich nach dem Preis des Fahrzeuges, der geleisteten Anzahlung, der Länge der Vertragslaufzeit und selbstverständlich nach Ihren persönlichen Bedürfnissen.

Restwertkredit.

Der Restwert Kredit ermöglicht es Ihnen, die Monatsraten besonders niedrig zu halten, denn der Restwert wird erst am Vertragsende fällig. Somit können Sie alle Vorteile eines Leasing und Kredits nutzen. Sie sind sofort Eigentümer des Fahrzeuges, können jedoch die Monatsraten so günstig wie bei einem Leasing wählen. Am Ende der flexiblen Laufzeit decken Sie dann den Kredit mit einer entsprechend höheren letzten Zahlung ab.

Verbrauchswerte

Die angegebenen Werte wurden nach dem vorgeschriebenen Messverfahren ermittelt. Es handelt sich um „WLTP-CO2-Werte“ (Worldwide Harmonized Light-Duty Vehicles Test Procedure) i.S.v. Art. 2 Nr. 3 Durchführungsverordnung (EU) 2017/1153. Die Kraftstoffverbrauchswerte wurden auf Basis dieser Werte errechnet. Der Stromverbrauch wurde auf der Grundlage der VO 692/2008/EG ermittelt. Aufgrund gesetzlicher Änderungen der maßgeblichen Prüfverfahren können in der für die Fahrzeugzulassung und ggf. Kfz-Steuer maßgeblichen Übereinstimmungsbescheinigung des Fahrzeugs abweichende Werte eingetragen sein.

Die angegebenen Werte für Kraftstoff- und Energieverbrauch sowie der CO2-Emissionen werden anhand harmonisierter Prüfprotokolle berechnet und beziehen sich auf Fahrzeugmodelle mit Basisausstattung. Mit Ausnahme der Kraftstoffeffizienz beeinflussen der Fahrstil, die Motorausstattung und andere, nichttechnische Faktoren den tatsächlichen Kraftstoff- und Energieverbrauch sowie die Menge der CO2-Emissionen. Die dabei kommunizierten und angezeigten Reichweiten sind Richtwerte, welche auf dem WLTP-Prüfzyklus beruhen und eine Vergleichbarkeit der Fahrzeuge ermöglichen sollen. Sie berücksichtigen nicht das persönliche Fahrverhalten oder externe Faktoren wie Fahrweise, Ausstattung, Topografie, Geschwindigkeit, Nutzungsgrad und äußere Bedingungen. Diese Werte stellen daher keine Zusage über tatsächlich erzielbare Werte dar.

Faktoren, die den Kraftstoff- und Energieverbrauch beeinflussen und zu einem erhöhten Verbrauch führen können, sind beispielsweise erhöhte Fahrgeschwindigkeit, Beförderung schwerer Lasten, Beförderung mehrerer Personen, Beheizen des Fahrzeuginnenraumes, Kühlen des Fahrzeuginnenraumes, Umgebungsbedingungen (z.B. kaltes Wetter, warmes Wetter und Wind), kraftstoff- und energieaufwendige Fahrstrecken (z.B. Bergauffahrten, Autobahnfahrten) und von der Basisausstattung abweichende Sonderausstattungen.

Unter besonderen äußeren Bedingungen (z.B. sehr niedrige oder sehr hohe Temperaturen, Bergaufstrecken) kann es auch zu stark erhöhten Abweichungen des Kraftstoff- und Energieverbrauchswerte sowie der CO2-Emissionen kommen. Auf <https://www.mercedes-benz.at> können Sie auf der jeweiligen Produktseite die Reichweiten unter Zugrundelegung verschiedener Parameter simulieren. Diese als praxisnah bezeichneten Werte beziehen sich auf die von Ihnen getroffen externen Faktoren und stellen nur eine Schätzung zu möglichen Reichweiten bei einer beispielhaften Fahrzeugkonfiguration und beispielhafter Nutzung von Nebenverbrauchern wie beispielsweise Sitzheizung und Fahrassistenzsystemen dar. Außerdem hängt sie von dem Streckenprofil und Ihrer individuellen Fahrweise ab. Auch diese Werte stellen daher keine Zusage über tatsächlich erzielbare Werte dar.

CO2 (Kohlendioxid) trägt unter den Treibhausgasen am meisten zum Treibhauseffekt bei. Informationen zu Kraftstoffverbrauch und CO2-Emissionen mit Daten zu allen neuen Pkw-Modellen finden Sie auf der Website www.autoverbrauch.at. Sie bietet die Möglichkeit, verschiedene Fahrzeugmodelle hinsichtlich Wirtschaftlichkeit, Umwelt, Sicherheit und Technik miteinander zu vergleichen.

Der angegebene WLTP-Wert für ein Fahrzeug, das noch nicht hergestellt wurde, ist vorläufig. Der endgültige WLTP-Wert für das Fahrzeug wird in der Konformitätsbescheinigung des Fahrzeugs vermerkt und kann aufgrund unvorhersehbarer Änderungen im Herstellungsprozess von dem in diesem Dokument angegebenen vorläufigen Wert abweichen.





Mercedes-Benz ist einer der Gründungspartner der Stiftung „Laureus Sport for Good Foundation“.

Seit der Stiftungsgründung im Jahr 2000 unterstützt und fördert Mercedes-Benz die Ziele und Werte dieses weltweiten, gemeinnützigen Programms: mit sozialen Sportprojekten das Leben von benachteiligten oder kranken Kindern und Jugendlichen zu verbessern. Laureus wurde zu einem grundlegenden Bestandteil der gesellschaftlichen Verantwortung von Mercedes-Benz. Jeder neue Mercedes ist daher ein Botschafter dieser Werte. Mit dem Kauf eines Mercedes unterstützen Sie die Stiftung „Laureus Sport for Good Foundation“.

Nachhaltigkeit und Umweltschutz bei Mercedes-Benz.

Sollten Sie sich eines Tages von Ihrem Fahrzeug trennen müssen, so bitten wir Sie, Ihr Fahrzeug innerhalb unseres Rücknahmenetzwerks zurück zu geben. Mercedes-Benz organisiert eine einfache und kostenlose Rücknahme sowie eine gesetzeskonforme und umweltverträgliche Verwertung Ihres Fahrzeugs. Durch die Rückgabe Ihres Fahrzeugs und die damit verbundene effiziente Wiederverwendung der Materialien leisten Sie einen wertvollen Beitrag zur Schließung des Recyclingkreislaufes und zur Schonung all unserer Ressourcen.

Speicherung technischer Daten im Fahrzeug: Elektronische Fahrzeugkomponenten (z.B. Airbag-Steuergerät, Motorsteuergerät, etc.) enthalten Datenspeicher für technische Fahrzeugdaten, wie z. B. Meldungen im Falle von Funktionsstörungen, Geschwindigkeit des Fahrzeuges, Bremsstärke oder Funktionsweise von Rückhalte- und Fahrerassistenz-Systemen im Falle eines Unfallereignisses (Audio- und Videodaten werden nicht gespeichert). Die Daten werden flüchtig, punktuell als Momentaufnahme z. B. im Falle einer Störungsmeldung, über einen sehr kurzen Aufzeichnungszeitraum (maximal wenige Sekunden) z. B. im Falle eines Unfalls oder in zusammengefasster Form z.B. zur Bewertung der Bauteilbeanspruchung gespeichert. Die gespeicherten Daten können über Schnittstellen im Fahrzeug ausgelesen, von geschulten Technikern zur Diagnose und Behebung etwaiger Funktionsstörungen oder vom Hersteller zur Analyse und zur weiteren Verbesserung von Fahrzeugfunktionen verarbeitet und genutzt werden. Auf Wunsch des Kunden können Daten auch als Basis für weitere optionale Dienstleistungen dienen. Eine Übertragung der Daten aus dem Fahrzeug heraus an den Hersteller bzw. Dritte erfolgt grundsätzlich nur aufgrund gesetzlicher Erlaubnis (z.B. Fahrzeugnotruf e-Call), oder aufgrund vertraglichen Einverständnisses mit dem Kunden unter Berücksichtigung des Datenschutzrechts. Weitere Informationen zu gespeicherten Daten im Fahrzeug befinden sich in der Betriebsanleitung des Fahrzeugs. Diese finden Sie gedruckt und interaktiv im Fahrzeug oder online unter www.mercedes-benz.de/betriebsanleitung.