



AUTOMOBILES DE COLLECTION MUSÉE DE L'AVENTURE PEUGEOT

LA VENTE OFFICIELLE

SOCHAUX, MUSÉE DE L'AVENTURE PEUGEOT

VENTE AUX ENCHÈRES LE DIMANCHE 20 SEPTEMBRE 2020

« Pour que l'Automobile soit toujours un plaisir »

Dans le cadre des Journées Européennes du Patrimoine, la maison Aguttes est heureuse et fière d'organiser la première vente aux enchères dans l'enceinte même du Musée Peugeot à Sochaux. Réunissant Automobilia et une soixantaine de voitures de collection des marques du groupe, nous vous invitons à découvrir ou redécouvrir une saga extraordinaire, riche de plus de 200 ans d'histoire.

In the context of the European Heritage Days, Aguttes is happy and proud to organize the very first auction within Peugeot's museum in Sochaux. Combining automobilia and around sixty classic cars from the group's brands, we invite you to discover or rediscover an extraordinary saga, rich from more than 200 years of history.

SOMMAIRE

EDITO	p. 2
INFORMATIONS ET CONTACTS ...	p. 2
PEUGEOT: 134 ANS D'AVENTURES .	p. 3
AUTOMOBILIA	p. 8-15
AUTOMOBILES	p. 16-59
CONDITIONS DE VENTE	p. 60
ORDRE D'ACHAT	p. 63
CALENDRIER DES VENTES	p. 64



LE MOT DE XAVIER CRISPIN

Mesdames, Messieurs,
chers amis passionnés,

L'Aventure Peugeot Citroën DS est une association loi 1901 qui a pour mission de collecter, protéger et partager tous les contenus historiques de l'épopée industrielle de PSA Groupe depuis 1810. Pour fonctionner et se développer, l'association développe des services pour tous les passionnés de cette formidable aventure : expositions Musée et Conservatoire, événements, réceptifs, boutiques, archives,

attestations, pièces de rechange et ateliers d'entretien réparation restauration ; mais aussi gestion du patrimoine.

Au fil des années, grâce à des dons, des achats et aussi en récupérant des projets de création du centre de style PSA, la collection automobile de l'association s'est étoffée pour compter aujourd'hui plus de 1 200 modèles autour des marques Peugeot, Citroën mais aussi Panhard, Simca, Talbot...

Cette vente aux enchères qui se tiendra exceptionnellement dans l'enceinte du musée de Sochaux propose donc une

trentaine de modèles de la collection de L'Aventure qui existent en plusieurs exemplaires par exemple et qui dormaient dans les réserves pour leur redonner une 2^e vie, complétée par une sélection de modèles de particuliers passionnés et collectionneurs. J'espère que vous y trouverez votre bonheur.

Le fruit de la vente donnera à l'association les moyens d'acquérir et de présenter de nouvelles pièces historiques.

Nous avons choisi de l'organiser à Sochaux, au cœur du Musée de L'Aventure Peugeot lors du week-end des Journées

Européennes du Patrimoine, rendez-vous annuel également de la bourse classique de l'association.

Je remercie la maison Aguttes de nous accompagner avec sérieux et passion pour cet événement.

Partageons avec respect et passion ces trésors de l'histoire automobile française et donnons-nous les moyens de poursuivre l'aventure.

Très cordialement,
Xavier Crespin (Directeur Général de l'Aventure Peugeot DS Citroën).

Édito



Parler de Peugeot, c'est revenir sur 210 ans d'histoire industrielle, c'est parler de succès technologiques dans des domaines aussi éloignés que le sont les outillages, arts ménagers et l'automobile, mais aussi d'exploits sportifs à travers le monde. Parler de Peugeot, c'est parcourir l'histoire pour découvrir une véritable saga ! De la fonte d'acier au textile, des lames de scie aux moulins à café, des bicyclettes à l'automobile, chaque génération apportera sa pierre à l'édifice pour faire de la marque au lion le quatrième constructeur automobile mondial que nous connaissons aujourd'hui.

Pour mettre en perspective cette incroyable épopée, l'Aventure Peugeot Citroën DS et notre maison de ventes aux enchères se sont une nouvelle fois unies pour rassembler et valoriser soixante Peugeot et Citroën à l'occasion des Journées Européennes du Patrimoine. Sorties des réserves du musée ou de collections privées, elles sont populaires, utilitaires, voitures de cinéma, sportives, concept-cars ou voitures de course aux prestigieux palmarès. De la plus agile à la plus extrême, elles sont le témoin d'une indéfectible envie de rendre l'automobile plus attrayante, plus fascinante, plus émouvante.

Il ne tient qu'à vous de faire revivre ces belles endormies, ou de faire rugir celles qui n'ont cessé de vivre aux mains de leurs précédents propriétaires.

To talk about Peugeot is to uncover 210 years of industrial history, to observe technological successes in fields as far apart as tools, cooking utensils or vehicles, but also to look back on sporting exploits throughout the world. Talking about Peugeot means going through history to uncover an epic saga! From foundries to textiles, from saw blades to coffee grinders, from bicycles to cars, each generation brought its own contribution which made the brand the fourth largest car manufacturer worldwide to this day. To put into perspective this incredible odyssey, l'Aventure Peugeot Citroën DS and our auction house have united once again to bring together and showcase sixty Peugeots and Citroëns during the European Heritage Days. Coming from the museum's reserves or from private collections, they are people's cars, utility vehicles, movie cars, sports cars, concept cars or race cars with an impressive track record. From the most agile to the most extreme, they are witnesses of an unstoppable desire to make automobiles more appealing, more fascinating, more emotional.

It's now up to you to revive these sleeping beauties, or to make roar those which have not stopped living at the hands of their previous owners.

Gautier Rossignol

Informations et contacts pour cette vente

Vente aux enchères

Dimanche 20 septembre 2020, 15h
Sochaux, Musée de l'Aventure Peugeot

Exposition publique

Vendredi 18 septembre: 10h - 18h
Samedi 19 septembre: 10h - 18h
Dimanche 20 septembre: 9h30 - 12h sur rendez-vous

DROUOT Catalogue et résultats visibles sur **aguttes.com**
live ENCHÉRISSEZ EN LIVE SUR **drouotonline.com**

Important: Les conditions de vente sont visibles en fin de catalogue. Nous attirons votre attention sur les lots précédés de +, °, *, #, ##, ~ pour lesquels s'appliquent des conditions particulières décrites en fin de catalogue. Les véhicules précédés de la mention // seront présentés sans contrôle technique.

CONTACTS POUR CETTE VENTE



Directeur de département

Gautier Rossignol
+33 (0)1 47 45 93 01
+33 (0)6 16 91 42 28
rossignol@aguttes.com

Directeur du pôle Art de vivre & Collections

Philippine Dupré la Tour



Spécialiste

Clément Papin
+33 (0)1 47 45 93 01
+33 (0)7 60 78 10 18
papin@aguttes.com



Spécialiste

Paul-Emile Coignet
+33 (0)4 37 24 24 23
+33 (0)6 68 36 26 22
coignet@aguttes.com



Administratrice

Clothilde Duval
+33 (0)7 64 36 18 21
duval@aguttes.com
voitures@aguttes.com



Consultant

Raphaël de Serres
deserres.consultant@aguttes.com

Relations presse

Sébastien Fernandes
+ 33 (0)1 47 45 93 05
fernandes@aguttes.com

Photographes

Antoine Pascal
Baudouin Jager

Enchères par téléphone Ordre d'achat

bid@aguttes.com

Relations acheteurs

+33 (0)4 37 24 24 22
buyer@aguttes.com

AGUTTES

Président Claude Aguttes

Associés

Directeurs associés
Hugues de Chabannes,
Philippine Dupré la Tour
Charlotte Reynier-Aguttes

Associés

Valérienne Pace, Sophie Perrine
Gautier Rossignol

SAS Claude Aguttes (SVV 2002-209)

Commissaires-priseurs habilités
Claude Aguttes, Sophie Perrine,
Antoine Aguttes

SELARL Aguttes & Perrine

Commissaire-priseur judiciaire



Les Peugeot 905 s'imposent aux célèbres 24 Heures du Mans en 1992 et réaliseront un superbe triplé en 1993. Elles marquent une des plus belles histoires de Peugeot en compétition.
 The Peugeot 905 wins at the 1992 24h of Le Mans and complete a remarkable triplet in 1993. It achieves one of Peugeot's most beautiful successes in racing.



La Peugeot 205 T16 aura une impressionnante carrière en Groupe B.
 The 205 T16 had an impressive career in Group B.



Sebastien Loeb remportera pas moins de 3 titres de Champion du monde des pilotes avec la Citroën Xsara WRC en 2004, 2005 et 2006.
 Sébastien Loeb won 3 drivers championships with the Citroën Xsara WRC in 2004, 2005 and 2006.

Les années 1970 seront surtout marquées par l'émergence de Peugeot SA. Formé en 1966, PSA prend le contrôle de Citroën en 1976, puis de Chrysler Europe en 1978 pour devenir le premier groupe automobile européen. Malgré cette position, PSA souffre face aux ventes de la Renault 5 et de la croissance des constructeurs étrangers sur le sol français. Le renouvellement de leur gamme arrive au début des années 80 avec la 205, présentée en 1983. Grand succès commercial, elle aura également une impressionnante carrière en Groupe B et rallye-raid avec Peugeot Talbot Sport, le département compétition de la marque. L'écurie sochaliennaise domine et s'adjuge de nombreuses victoires sur 205 puis sur 405 au Paris-Dakar et à Pikes Peak. L'investissement est payant : les ventes explosent et Peugeot jouit d'une image

de constructeur performant et excitant. Les années 90 confirment la montée en puissance du groupe PSA. Les succès commerciaux chez Peugeot et Citroën ne manquent pas, à l'image de la XM ou de la 406. C'est aussi durant cette décennie que sort la 206, plus grand succès commercial automobile français, étant vendue à plus de 10 millions d'exemplaires. En sports mécaniques, Peugeot s'illustre sur la piste avec la 905, en remportant les 24H du Mans consécutivement en 1992 et 1993 et en obtenant 14 podiums en F1 de 1994 à 2000, tandis que la ZX remplaçant la 405 en rallye-raid remporte 5 titres de Championne du Monde, de 1993 à 1997. Parfois reprochées d'être trop similaires, les gammes Peugeot et Citroën arrivent à se différencier durant les années 2000 et rencontrent chacune la réussite. Citroën

repréend le flambeau de la Peugeot 206, trois fois championne du monde des rallyes et s'adjuge les titres pilote et constructeur 9 et 8 fois respectivement, alors que Peugeot s'oriente vers l'endurance et les 24H du Mans, qu'ils gagnent en 2009 sur 908.

PSA renouvelle sa gamme au début de la décennie 2010 et renoue avec le succès auprès du public. Le groupe s'agrandit avec le rachat d'Opel en 2017 puis de FCA en 2020 et affiche clairement ses ambitions. Désormais le 4^{ème} groupe mondial, PSA est tourné vers l'avenir : prévoyant une forte croissance à l'international, ils s'orientent vers des solutions de mobilité écologiques, innovantes, et excitantes, comme le montre leur étude e-légende.





La Peugeot 404 est victorieuse à l'East African Safari à quatre reprises de 1963 à 1968.
The Peugeot 404 is victorious at the East African Safari 4 times, from 1963 to 1968.

and Argentina in the following decade. The 1970s were especially marked by the emergence of Peugeot SA. Formed in 1966, PSA takes control of Citroën in 1976, then Chrysler Europe in 1978 to become the leading European automobile group. Despite this position, PSA suffered from sales of the Renault 5 and the growth of foreign manufacturers on French soil. The renewal of their range comes at the beginning of the 1980s with the 205, presented in 1983. A great commercial success, it will also have an impressive career in Group B and rally-raid with Peugeot Talbot Sport, the brand's racing department. The Sochalian team dominated and won numerous victories with the 205 and then the 405 in the Paris-Dakar and Pikes Peak. The investment paid off: sales grew and Peugeot enjoyed an image of a high-performance and exciting manufacturer. The 1990s confirmed the rise of the PSA Group. Peugeot and Citroën both had many commercial successes, such as the XM and the 406. It is also during this decade that the 206 was released, the most successful French car in the world, with more than 10 million units sold. In motorsports, Peugeot made a name for itself on the track with the 905, winning the Le Mans 24 Hours consecutively in 1992 and 1993 and claiming 14 F1 podiums from 1994 to 2000, while Citroën's ZX replacing the 405 in rally-raid won five World Championship titles, from 1993 to 1997.



1



2

1/ La Peugeot 405 T16 pilotée par Ari Vatanen bat le record de Pikes Peak en 1988
In 1987 and 1988, the 205 T16 wins the Paris-Dakar, imposing Peugeot's supremacy on all racing disciplines
2/ La Citroën ZX remporte cinq titres de championne du monde de 1993 à 1997 en Rallye-Raid.
The Citroën ZX wins five Rally-Raid World Championships between 1993 and 1997.



Sometimes criticized for being too similar, the Peugeot and Citroën ranges managed to differentiate themselves during the 2000s, each meeting its fair share of success. Motorsports were also important for the group: Citroën followed up on the Peugeot 206's dominance, three times World Rally Champion, and won the driver and manufacturer titles nine and eight times respectively from 2004 to 2013. Peugeot turned its attention to endurance racing and the Le Mans 24 Hours, which they won in 2009 with the diesel powered 908. PSA renewed its range at the beginning of the 2010 decade and returned to public success. The Group grew with the acquisition of Opel in 2017 and FCA in 2020 and clearly states its ambitions. Now the world's fourth largest automotive manufacturer, PSA is looking ahead: anticipating strong international growth, they are moving towards environmentally friendly, innovative and exciting mobility solutions, as their E-Legend study shows.



De retour aux 24 Heures du Mans, la Peugeot 908 HDI FAP n°9 empochera la victoire en 2009 avec Marc Gén , Alexander Wurz et David Brabham devant l'autre Peugeot 908 HDI FAP men e par le trio fran ais S bastien Bourdais, St phane Sarazin et Franck Montagny.
Back at the 24h of Le Mans, the Peugeot 908 HDI FAP no. 9 takes victory with Marc Gen , Alexander Wurz and David Brabham, in front of the French trio S bastien Bourdais, St phane Sarrazin and Franck Montagny in another Peugeot 908 HDI FAP.

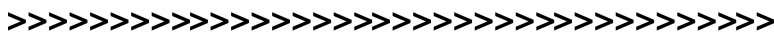



1

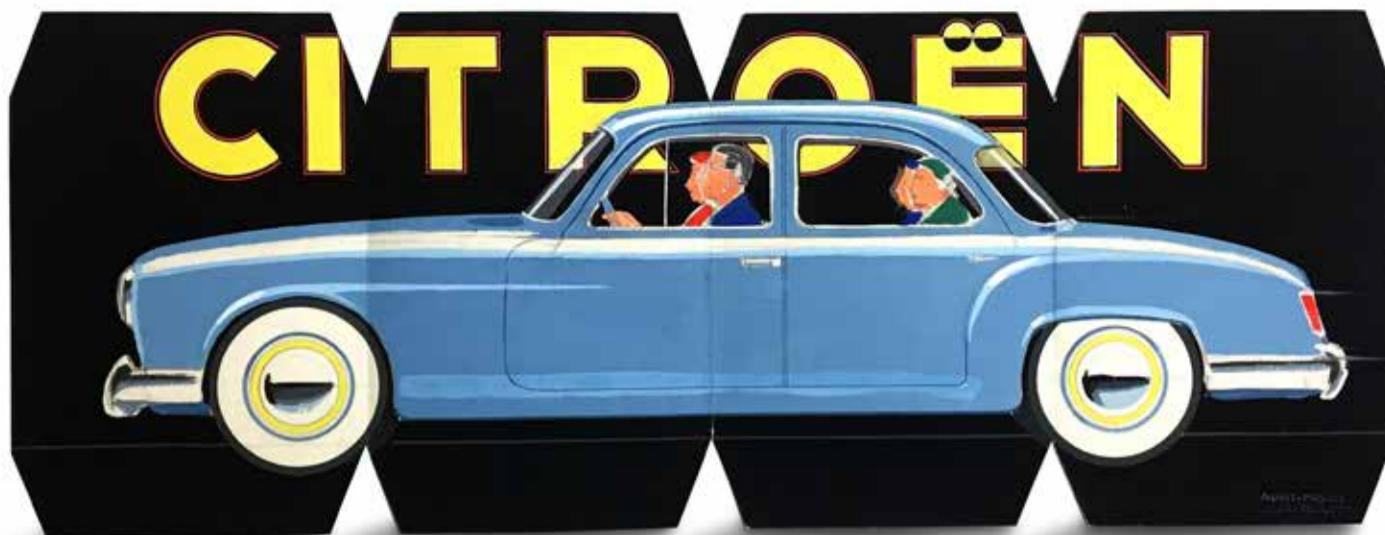

2

1
ALEXIS KOW
(1901-1978)

Avant-projet Citroën
Crayon et gouache sur papier Canson
Signé en bas à droite
Circa 1955
(Légères usures aux angles
et infimes trous)
24 x 16 cm (fermé) ; 24 x 63,5 cm (déplié)

300 - 500 €

2
ALEXIS KOW
(Attribué à)

Citroën
Crayons et gouache
Annotation et datation
sur la voie lisible partiellement
(Quatre trous aux angles)
22,5 x 16,5 cm

150 - 200 €

CITROËN ^ CX ARCHITECTURE GENERAL DESIGN

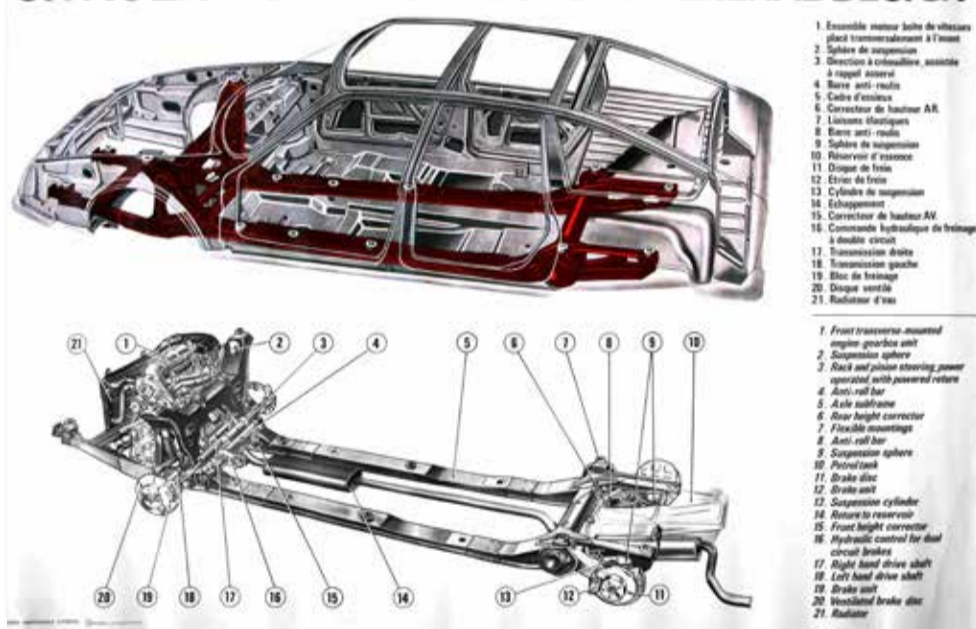

3
Citroën CX

Lot de 2 affiches
CX Break / Roux Seguela Cayzac
Bon état
75 x 119 cm environ
Architecture CX
Relations techniques Citroën / Editechnic.
(Légères déchirures et froissures)
87 x 127 cm environ

50 - 100 €



3



4

Citroën GS

Toile plastifiée représentant la transmission semi-automatique. Relations techniques Citroën / Editechnic. (Légères traces de salissure en bordure) 86 x 127 cm environ

50 - 100 €

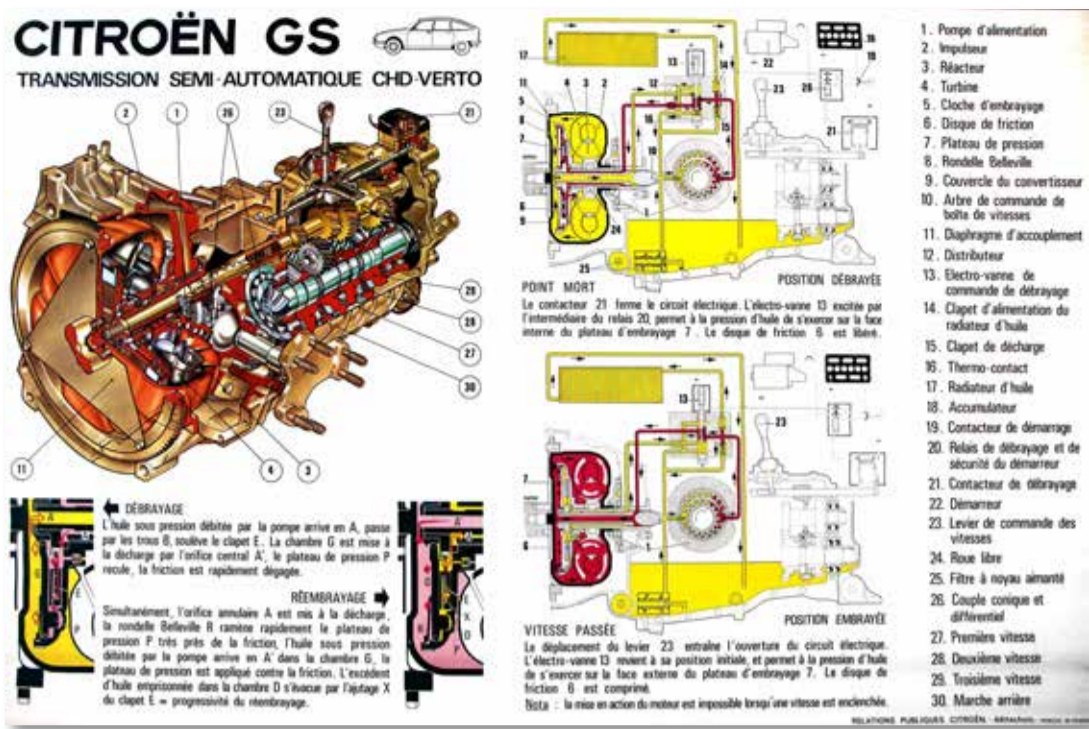

4

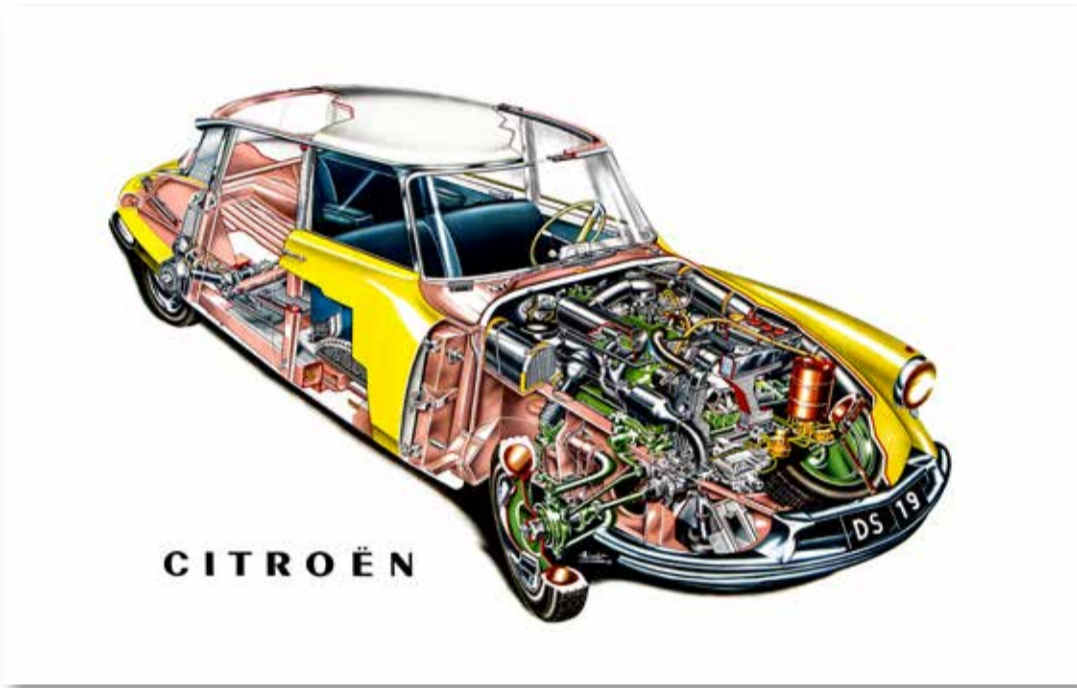

5

Citroën DS

Affiche représentant DS 19 en coupe D'après un dessin de Nivelet 1959 Impression Moderne du Lion (Légère pliure) On joint un exemplaire identique en état d'usage 50 x 64 cm environ

30 - 60 €



6

Citroën AX

Affiche publicitaire. Création RSCG. (Légères froissures et déchirures en bordure) 175 x 120 cm environ

50 - 100 €



7

Cyclomoteur Peugeot

Lot de 2 affiches publicitaires présentant les modèles 103 et 104. Lalande - Courbet / Delpire Advico. (Bon état) 117 x 156 cm environ

100 - 200 €



8

Peugeot - Talbot

Lot de 2 affiches (Légères déchirures en bordure) 177 x 120 cm environ

100 - 200 €



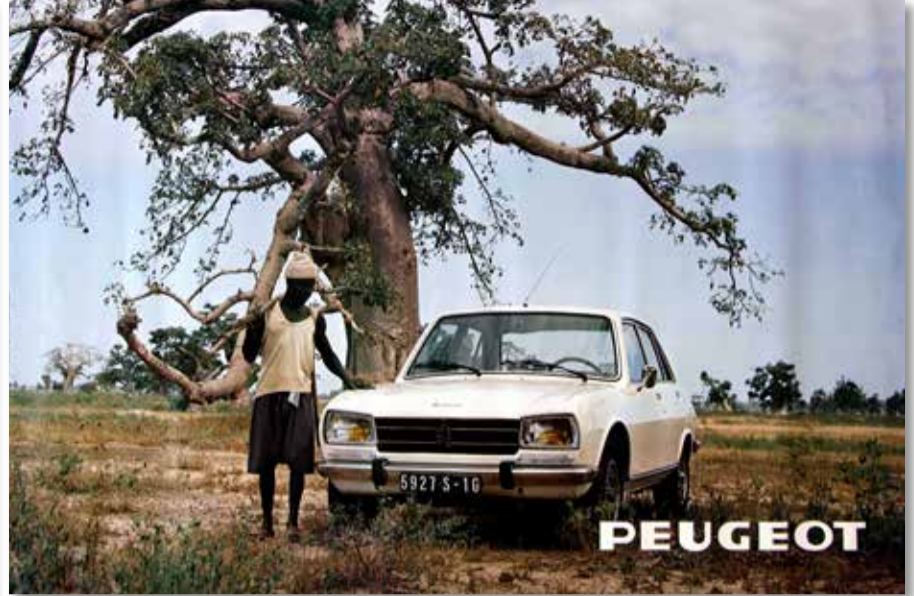

9

Peugeot 504 - 604

Lot de 6 affiches publicitaires
 Peugeot 504 (2 fois 2 exemplaires),
 604 (2 exemplaires)
 Publicité française
 (Bon état général)
 80 x 120 cm environ

50 - 100 €

9

10

Peugeot 504 Coupé

Lot de 2 affiches publicitaires
 Edition la publicité française
 (Légères froissures)
 62 x 88 cm environ

30 - 60 €



11

Peugeot 505

Lot de 4 affiches publicitaires
 505 break AM 82 (2 exemplaires)
 et turbo diesel (2 exemplaires)
 Havas conseil. (Légères froissures
 et déchirures en bordure)
 80 x 120 cm environ

40 - 80 €

10



11

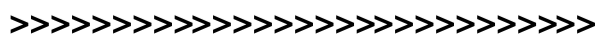
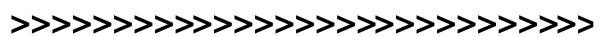



14

14
Peugeot 106

Lot de 14 affiches publicitaires
Eurocom / Euro RSCG
XSI noire (X2), XSI bleue,
Roland Garros, XT rouge et verte
175 x 115 cm
XSI bleue (X2)
116 x 78 cm
S16 (X2), Rallye (X2), XS (X2)
78 x 118 cm

100 - 200 €

15
Peugeot 306

Lot de 2 affiches publicitaires
présentant la 306 S16
Euro RSCG / Babinet Erra Tong Cuong
(Bon état)
60 x 80 cm environ
On joint un kakemono recto verso
306 la rivale (178 x 74 cm)
et une lithographie (79 x 39 cm)

50 - 100 €



16



15

16
Peugeot 406 coupé

Lot de 4 affiches publicitaires
406 en cage 1 exemplaire,
406 sort ses griffes 3 exemplaires
Euro RSCG / Babinet Erra Tong Cuong
(Légères froissures et déchirures
en bordure)
78 x 118 cm environ

40 - 80 €



17

Peugeot 905

Lot de 2 affiches représentant la Peugeot 905 (Légères taches) 172 x 117 cm environ

50 - 100 €

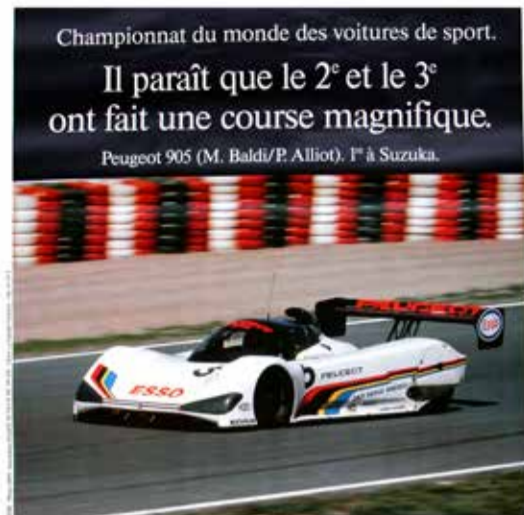

QUAND LA 905 COURT, C'EST TOUT PEUGEOT QUI AVANCE.

PEUGEOT 905

17

18

Visa Trophée

kakemono papier recto verso du trophée Visa international Citroën - Total D'après un dessin de J. Popovitch Edition Mape Paris (Légères taches, pliures et déchirures) 158 x 110 cm environ

100 - 200 €

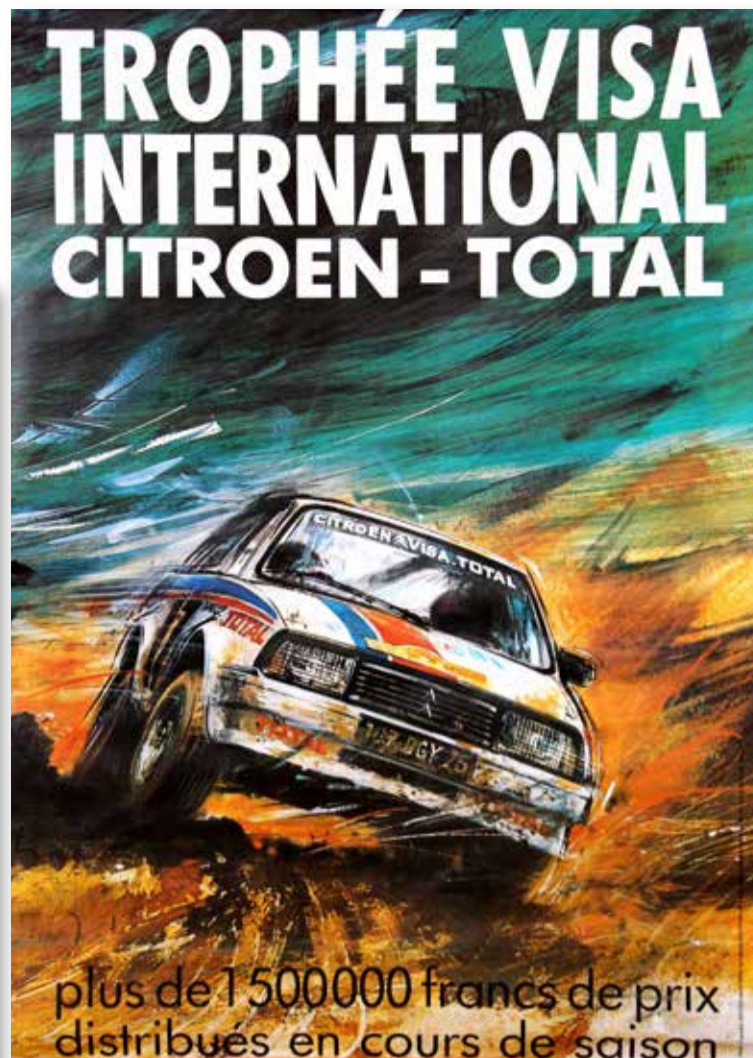

18



19

19

Citroën WRC

Lot de 3 affiches représentant : Xsara WRC : 2 affiches 99 x 83 cm environ (Bon état) Les champions Citroën année 2000 68 x 45 cm environ (Bon état)

30 - 60 €



20

20

Citroën ZX Rallye Raid

Affiche présentant la Citroën ZX victorieuse lors du Paris - Pékin 1992 Création RSCG (Bon état) 175 x 117 cm environ

50 - 100 €





21



22

21

Jacky Ickx

Combinaison portée lors
du Paris - Dakar 1991

1 000 - 3 000 €

22

Hubert Auriol

Combinaison portée lors
du Paris - Moscou - Pékin 1992

500 - 800 €



23

23

Denis Giraudet

Siège baquet Sparco en en carbone
provenant d'une Citroën Xsara WRC
Utilisé par le copilote en 2002
lorsqu'il était associé au pilote Thomas
Rådström
(Etat d'usage)

400 - 800 €

24

Citroën C-Elysée

Aileron en carbone et aluminium
utilisé en WTCC
(Très bon état)

300 - 600 €



24



25

25

Citroën ZX Rallye Raid

Capot avant en carbone - kevlar
de ZX Evo 5
Pièce de rechange pour la voiture
d'Ari Vatanen lors de la saison 1996
Pièce neuve jamais utilisée vendue
avec sa housse

500 - 1 000 €

26

Automobiles Peugeot

Plaqué en toile émaillée double face.
(État d'usage.)
140 x 70 cm environ

100 - 300 €



26

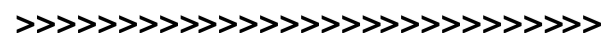
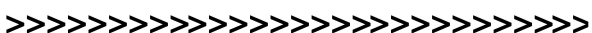

27

Peugeot 307 WRC

Simulateur de conduite reprenant la forme d'une 307 WRC
Echelle 1
Console de jeux non fournie
Belle réalisation

500 - 1500 €



27

28

Citroën

Enseigne lumineuse (Etat d'usage)
100 x 100 cm environ

100 - 200 €



28

29

André Citroën

Portrait
Signé et daté Octobre 1928
dans la planche. Studio Lorette, Paris
(Etat d'usage)
64,5 x 49,5 cm

150 / 300 €



29



30

30

Jean-Pierre Blanchard

Portrait d'André Citroën réalisé lors du dîner du centenaire Citroën à la Ferté Vidame le 20/07/2019
Vendu au profit de l'association CCC
162 x 130 cm environ

5 000 - 8 000 €

31

Usine d'Aulnay

Banc en chêne provenant de l'infirmerie de l'usine Citroën, utilisé par les ouvriers depuis les années 70.

150 - 300 €



31



>>>> 100

1952

Peugeot Triporteur type 55 TN
125cm³

2 000 - 4 000 € (sans réserve)



Carte grise française
Châssis : 646226

French registration title
Chassis number: 646226

Exemplaire restauré
Moteur refroidi par turbine
Sans réserve

Restored
Turbine-cooled engine
No reserve

C'est à la veille de la Seconde Guerre que naît le triporteur. Résistant, économique et pratique, il connaîtra un succès mérité. L'exemplaire que nous présentons est un type 55 TN restauré il y a quelques années et recevant les garde-boues avant à pans coupés. Doté du moteur 125 cm³, il est équipé d'un refroidissement par turbine.

It was at the eve of the Second World War that the triporteur was born. Resistant, economical and practical, it will know a deserved success. The specimen that we present is a type 55 TN restored several years ago, equipped with the 125 cc engine, fitted with turbine cooling.

>>>> // 102

1932

Peugeot 301 C limousine

8 000 - 12 000 €



Carte grise française
Châssis : 551.059

French registration title
Chassis number: 551.059

Belle patine d'origine
Moteur non bloqué
Ensemble sain

Beautiful original patina
Engine non jammed
Healthy condition

Produite à un peu plus de 20 000 exemplaires, la Peugeot 301 innove avec ses roues avant indépendantes. Elle est aussi la première Peugeot à disposer du nouveau châssis Bloctube, plus rigide. Le modèle présenté possède une belle patine avec sa peinture d'origine et sa sellerie d'origine. L'ensemble est sain et son moteur non bloqué.

Produced to just over 20,000 units, the Peugeot 301 innovates with its independent front wheels. It is also the first Peugeot to feature the new, stronger Bloctube chassis. Our example has a beautiful patina with its original paintwork and original upholstery. Frame and body are in healthy overall condition and the engine is not jammed.

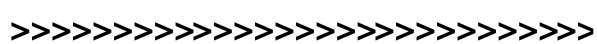

>>>> // 101

1957

Sabatier « Le pratique »
Type 49

2 500 - 5 000 €



Carte grise française
Châssis : 2482

French registration title
Chassis number: 2482

Exemplaire restauré
Difficile à trouver
Moteur Citroën

Restored
Not easy to find
Citroën engine

Ce petit tracteur a été construit par les établissements Sabatier. Il est équipé d'un moteur 4 cylindres essence Citroën délivrant 25 chevaux. L'exemplaire qui nous intéresse ici a été restauré et possède son titre de circulation original daté de 1965. Moins de 300 tracteurs Sabatier seraient recensés en Europe.

This small tractor was built by the Sabatier factory. It is equipped with a 4 cylinder Citroën petrol engine delivering 25 horsepower. The specimen we are interested in here has been restored and has its original registration title dated from 1965. Less than 300 Sabatier tractors are thought to be registered in Europe.

>>>> // 103

1927

Citroën B14
conduite intérieure

4 500 - 6 500 €



Vendu sans carte grise
Châssis : 318444

No registration title
Chassis number: 318444

Modèle emblématique
Joli projet de restauration
Moteur non bloqué

Emblematic model
Good restoration project
Engine non jammed

La Citroën B14 est une voiture entièrement nouvelle présentée au salon d'octobre 1926. Le moteur de 1538cc est plus souple, plus discret et la boîte est renforcée. Son moteur n'est pas bloqué mais la carrosserie, restaurée il y a longtemps, sera à reprendre partiellement. Un joli projet de restauration en somme.

The Citroën B14 is an entirely new car presented at the October 1926 show. The 1538cc engine is torquier, more discreet and the gearbox is reinforced. Its engine is not jammed but the bodywork, restored a long time ago, will have to be partially rebuilt. A nice restoration project in other words.



>>>> // 110

1955

Peugeot D4 bus SP

Vendu sans carte grise
Châssis: 1082697

Projet de restauration
Exemplaire complet
Utilitaire attachant

*Sold without registration title
Chassis number: 1082697*

*Restoration project
Fitted with all its original equipment
Lovely van*

Ce bus D4 a été utilisé par les sapeurs-pompiers d'Eschentzwiller en Alsace. Il arrivera dans les réserves de l'Aventure Peugeot après de longues années de bons et loyaux services. Jamais restaurée, la carrosserie est corrodée en plusieurs endroits, mais l'habitacle est toujours équipé des installations d'origine.

This D4 bus was used by the Eschentzwiller fire brigade in Alsace. It will arrive in the reserves of l'Aventure Peugeot after many years of assistance. Never restored, the bodywork is corroded in several places, but the passenger compartment is still equipped with the original installations.

1 500 - 3 500 €



>>>> 111

1992

Peugeot P4D

Carte grise française
Légende de l'armée française
Bon jus d'origine
Estimation attractive

*French registration title
French army legend
Good original condition
Attractive estimate*

L'exemplaire que nous vous présentons ici est un P4 équipé de la motorisation diesel. Il se présente dans un bon jus d'origine. Utilisé régulièrement il est en bon état de fonctionnement. Robuste et volontaire, il se tient prêt à rendre encore bien des services pour transporter ou pour tracter.

The model we present here is a P4 equipped with diesel engine. It comes in a good original condition. Used regularly it is in good working order. Robust and determined, it is ready to render many more services for transporting or towing for a long time.

6 000 - 10 000 €





>>>> // 116

1967

Peugeot 204 break

Carte grise française
Châssis : 6682433

Même propriétaire entre 1967 et 2002
Habitacle bien préservé
Bonne base de restauration

*French registration title
Chassis number: 6682433*

*Single owner from 1967 to 2002
Passenger compartment well preserved
Attractive restoration project*

L'exemplaire que nous vous proposons ici fut acquis par son premier propriétaire en 1967 et le cédera aux réserves Peugeot en 2002. Elle porte encore à ce jour sa première immatriculation. L'habitacle a été bien préservé, mais des travaux de carrosserie seront à prévoir pour lui rendre son lustre d'antan.

This 204 was acquired by its first owner in 1967 and will be sold to Peugeot reserves in 2002. It still bears its first registration to this day. The passenger compartment has been well preserved, but bodywork will have to be undertaken to give it back its former shine.

2 000 - 4 000 €



>>>> // 117

1978

Peugeot 604 V6 Ti

Carte grise française
Châssis : 6589459

Seulement 92 204 kilomètres
Désirable version V6 Ti
Très bon état d'origine

*French registration title
Chassis number: 6589459*

*Only 92 204 Km
Desirable V6 Ti version
Very good original condition*

La Peugeot 604 V6 que nous vous présentons est une désirable version Ti en très bon état d'origine et équipée du toit ouvrant. Elle ne totalise que 92 204 kilomètres et se trouve équipée de la boîte mécanique. De nombreux frais ont été entrepris récemment pour remettre en route la voiture qui n'avait pas roulé depuis plusieurs années. Notre essai routier nous a en effet procuré entière satisfaction.

The Peugeot 604 V6 that we present to you is a desirable Ti version in very good original condition and equipped with the sunroof. It has a total of only 92,204 kilometers and is equipped with the mechanical gearbox. A lot of expenses have been undertaken recently to restart the car which had not been driven for several years. Our road test gave us complete satisfaction.

8 000 - 10 000 €





>>>> // 127

1979

Citroën Méhari

Vendu sans carte grise

Seulement 838 km
Provenance intéressante
Bonne base de restauration

No registration title

*Only 838 km
Good restoration base
Attractive price*

Issue des réserves de l'Aventure Peugeot Citroën DS cette Méhari de 1979 se trouve dans son état d'origine. Utilisée uniquement pour se déplacer sur le site du Centre Technique de Vélizy, son compteur n'affiche que 838 km. Avec sa provenance intéressante et son kilométrage faible, elle constitue une excellente base de restauration.

Issued from the reserves of the Adventure Peugeot Citroën DS, this 1979 Méhari is in its original condition. Used only to travel to the Vélizy Technical Center site, its odometer only displays 838 km. This car with an interesting provenance and low mileage is an excellent base for restoration.

5 000 - 8 000 €



>>>> // 128

1998

Citroën Berlingo Calao par Sbarro

Vendu sans carte grise

Exemplaire unique
Réalisation originale
Véhicule motorisé

No registration

*Single copy
Original production
Motorized vehicle*

Le Calao est un véhicule de loisir réalisé sur base de Berlingo par les établissements Sbarro. Ce véhicule de plage ludique se veut adapté à la pratique de la planche à voile en proposant divers espaces de rangement pour transporter tout le matériel du véliplanchiste. Ce prototype motorisé affiche 363 km au compteur.

The Calao is a leisure vehicle made on the basis of Berlingo by the Sbarro establishments. This playful beach vehicle is adapted to the practice of windsurfing by offering various storage spaces to transport all the windsurfer's equipment. This motorized prototype has 363 km on the odometer.

14 000 - 18 000 €

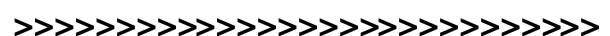



>>>> // 137

2009

Citroën C4 VTS HDI «By Loeb»

Carte grise française
Châssis : VF7LA9HZH9Y531370

*French registration title
Chassis number: VF7LA9HZH9Y531370*

Moins de 10 000 km
Véritable collector
Carnet entretien vierge + notice d'utilisation

*Less than 10,000 km
True collector
book and user manuals*

20 000 - 25 000 €

Fort de son cinquième titre de champion du monde des rallyes, Sébastien Loeb partage sa victoire en donnant son nom à une série limitée du C4 Coupé. Exclusive, performante et économique avec son moteur HDI 16 92, Citroën va créer un véritable collector ! Le modèle que nous proposons porte le numéro 474. Proche du neuf, elle est Immatriculée au nom de PSA en 2009 et comptabilise seulement 9 862 km. Elle sera livrée avec son carnet d'entretien et notices d'utilisation.

On the strength of his fifth World Rally Championship title, Sébastien Loeb shares his victory by giving his name to a limited edition C4 Coupé. Exclusive, high-performance and economical with its HDI 16 92 engine, Citroën will create a real collector's item! The model we are offering bears the number 474. Close from new, it is registered in the name of PSA in 2009 and has only 9,862 km. It will be delivered with its maintenance book and user manuals.



>>>> // 138

2005

Citroën C2 V6 par Sbarro

Vendu sans carte grise
Exemplaire unique
Belle réalisation
Potentiel intéressant

*No registration
Single copy
Nice realization
Great potential*

30 000 - 40 000 €

Présentée au salon de Genève en 2005, cette C2 V6 a été réalisée par les élèves de l'école Sbarro à la demande de Citroën. La consigne était d'insérer le plus gros moteur dans la plus petite voiture de la gamme. Pari réussi pour les élèves qui ont su réaliser une voiture impressionnante à fort potentiel.

Presented at the Geneva Motor Show in 2005, this C2 V6 was made by the students of the Sbarro school at the request of Citroën. The instruction was to fit the largest engine into the smallest car in the range. A successful gamble for the students who were able to create an impressive car with great potential.





>>>> 140

2011

Citroën DS 3 WRC ex Sébastien Loeb

Carte grise française
Châssis : VF7SA5FR8AW554058

French registration title
Chassis number: F7SA5FR8AW554058

Prix sur demande
Price on request

Monument du sport automobile
Voiture du 9^e et dernier titre de Sébastien Loeb
80 victoires en spéciale !

Motorsport monument
Sébastien Loeb's 9th and final title car
80 special stages victories !

Avec 26 victoires en Championnat du Monde des rallyes entre 2011 et 2016, la Citroën DS 3 WRC a marqué la génération des World Rally Cars 1600 Turbo. L'exemplaire que nous vous présentons ici est tout simplement le plus titré de toutes les DS 3 WRC. Pilotée par Sébastien Loeb au sein du Citroën Total Abu Dhabi World Rally Team, le châssis n°17 prendra le départ de 32 rallyes entre 2012 et 2016 avec 11 victoires et un total de 16 podiums pour seulement 4 abandons. Au terme de son exceptionnelle carrière, cette DS 3 aura remporté pas moins de 80 spéciales ! A ses débuts

en 2012, le châssis n°17 emmené par le célèbre duo Loeb – Elena remporte 6 rallyes et lui offrira la 9^e et dernière couronne de champion du Monde. Toujours engagée pour la saison 2013, notre DS 3 WRC sera partagée entre Sébastien Loeb et le pilote espagnol Dani Sordo. Elle signera 3 nouvelles victoires, 2 avec Loeb (Monte Carlo et Rallye d'Argentine) et le Rallye d'Allemagne aux mains du duo Sordo – Del Barrio. Toujours propriété du Citroën Total Abu Dhabi World Rally Team, notre exemplaire prendra part aux saisons 2014 et 2015 avant de faire ses dernières apparitions en WRC



durant l'année 2016, alors engagée par l'écurie privée Abu Dhabi Total World Rally Team. Bien qu'engagée pour sa cinquième saison consécutive, le châssis n°17 reste compétitif et remportera son ultime rallye en 2016, celui du Portugal, aux mains du pilote britannique Kris Meeke. Ce palmarès exceptionnel en fait une voiture de compétition absolument sans égal, c'est pourquoi un réputé préparateur français en fera l'acquisition au terme de sa carrière sportive.

Equipée d'un moteur type Citroën Racing, 1600 cm³ à injection directe, la DS 3 WRC développe 300 chevaux à 6000 tr/min pour une puissance au litre délirante de 188ch au litre ! La boîte de vitesses séquentielle à 6 rapports est couplée à une transmission intégrale. Véritable monument du sport automobile, cette Citroën DS 3 WRC châssis n°17 se trouve aujourd'hui dans sa livrée du Rallye de France 2013 et en parfait état de fonctionnement.



>>>> 144

1951

Peugeot 203 cabriolet Worblaufen

Carte grise française
Châssis : 1192255 - Carrosserie : 1168

French registration title
Chassis: 1192255 - Bodywork: 1168

Seulement 10 exemplaires réalisés
Même propriétaire depuis 1971
L'une des dernières 203 cabriolet 4 places

Only 10 cars made
Same owner since 1971
One of the last 203 4-seater convertibles

50 000 - 70 000 €

En 1929, les frères Ramseier fondent un atelier de carrosserie à Worblaufen, petite ville proche de Berne en Suisse. Ils se lancent dans l'habillage de châssis et se spécialisent dans les cabriolets, ils seront renommés pour leurs capotes luxueuses et facile à manipuler. Inspirés par la Peugeot 203 présentée au salon de Paris le 7 octobre 1948, ils présenteront quelques mois plus tard lors du salon de Genève 1949, une version cabriolet totalement inédite. Cette dernière est réalisée sur la base de la berline et propose une vaste capote,

4 places généreuses et des vitres de custode descendantes. Sa carrosserie légèrement plus large conserve le capot et le parebrise de série, elle reçoit cependant des portières s'ouvrant de manière plus classique. 10 exemplaires de ce modèle seront réalisés par la carrosserie Worblaufen. Afin de satisfaire la demande, une deuxième série de 10 cabriolets sera produite. Ils se distinguent par un traitement différent du coffre arrière, un habitacle plus réduit type 2 + 2 et un retour aux portes suicide. Ces réalisations auront inspiré les ingénieurs de chez Peugeot



puisqu'ils présenteront à leur tour une version 2 places de la 203 cabriolet lors du salon de Paris 1951. L'exemplaire que nous proposons aurait été commandé par Hermann Ehrat domicilié dans le canton de Schaffhouse en Suisse. Son actuel propriétaire en fait l'acquisition en 1971 et en prendra soin toute sa vie. La carrosserie a subi une réfection complète il y a de nombreuses années dans une teinte crème qui correspond certainement à

sa couleur d'origine. Son intérieur rouge quant à lui n'a jamais été restauré et présente une magnifique patine. Plus récemment la capote a subi une réfection complète. Au niveau mécanique la voiture a toujours été bien entretenue et a reçu un nouveau moteur en 2010. Les 203 cabriolet Worblaufen sont extrêmement rares, cette occasion représente une opportunité exceptionnelle pour tout collectionneur de pièces exclusives.



>>>> // 147

1967

Peugeot 404 coupé

Carte grise française
Châssis : 4670462

*French registration title
Chassis number: 4670462*

Belle présentation
Coupé très élégant
Voiture saine

*Nice appearance
Very elegant coupe
Sound car*

13 000 - 18 000 €

Parti d'une base très saine, son actuel propriétaire a entrepris la restauration de ce coupé 404 tout en conservant des éléments d'époque. La voiture a retrouvé l'éclat de sa teinte d'origine et la sellerie a été nettoyée. Peu utilisé, le moteur à carburateur démarre sans effort et roule normalement. Une révision peut-être plus poussée sera à envisager pour le futur propriétaire désireux d'enchaîner les kilomètres à son volant.

Starting from a very sound base, its current owner undertook the restoration of this 404 Coupe while preserving period elements. The car regained its original shine and the original interior was also cleaned. It starts effortlessly and drives normally. Perhaps a more thorough overhaul is in order for the future owner who wants to drive the car for more kilometers.



>>>> // 148

1978

Peugeot 504 coupé 2.0 Injection

Carte grise française
Châssis : 2985110

*French registration title
Chassis number: 2985110*

Même propriétaire de 1982 à 2019
Bon état général
Ligne élégante signée Pininfarina

*Same owner from 1982 to 2019
Good working condition
Elegant shape by Pininfarina*

11 000 - 14 000 €

L'exemplaire que nous présentons dans ces pages est en bon état d'origine. La carrosserie est saine et l'intérieur en velours brun a été très bien conservé. Vendu neuf en 1978, il fut la propriété d'une parisienne de 1982 à 2019 et aura conservé son immatriculation d'origine 46 CDT 75 pendant toute cette période. Affichant un peu plus de 150 000 km au compteur, ce 504 Coupé possède de nombreuses qualités.

This 504 coupe is in good original condition. The bodywork is sound and the brown velvet interior has been very well preserved. Sold new in 1978, it was owned by a Parisian woman from 1982 to 2019 and kept its original registration 46 CDT 75 during all this period. With just over 150,000 km on the odometer, this 504 Coupe has many qualities.

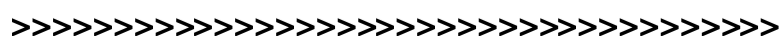



>>>> 149

1999

Peugeot 406 Coupé V6

Carte grise française en cours
Châssis : VF38CXFZE80720392

*French registration title in progress
Chassis number: VF38CXFZE80720392*

Seulement 68 500 km
Très bon état
Historique connu

*Only 68,500 km
Very good condition
Known history*

8 000 - 12 000 €

L'exemplaire que nous présentons a été vendu par le garage Peugeot de Delémont en Suisse le 18 mars 1999. Affichant seulement 68 500 km, cette 406 coupé V6 se trouve dans un très bon état de conservation, sa carrosserie gris Thallium métallisée est associée à un bel intérieur cuir abricot. Elle est accompagnée de tous ses carnets d'origine ainsi que de sa facture d'achat.

The car we present was sold new by the Peugeot dealer in Delémont, Switzerland on March 18, 1999. Credited with only 68,500 km, this 406 V6 coupe is in a very good state of preservation. It comes with all of its original books as well as its purchase invoice.



>>>> // 150

1999

Peugeot 406 Coupé 2.0

Carte grise belge
Châssis : VF38CRFRE80943377

*Belgian registration title
Chassis number: VF38CRFRE80943377*

Seulement 68 300 kilomètres
Très bon état général
Estimation attractive

*Only 68 300 kilometers
Very good condition
Attractive estimate*

3 500 - 5 500 €

Cet exemplaire a été vendu neuf en Belgique le 9 novembre 1999. Il est équipé du 4 cylindres 2 litres à boîte mécanique, et ne totalise que 68 300 kilomètres ! La voiture présente un très bel état général et fonctionne à merveille à l'exception de la climatisation qui devra être rechargée. Accompagnée de ses carnets d'origine, cette 406 coupé est une intéressante opportunité à l'heure elle s'annonce comme un futur collector.

This 406 is equipped with the 4-cylinder 2-litre engine with the manual gearbox, and has a total of only 68,300 kilometers! It is in very good general condition, and works perfectly except the air-conditioning which needs to be refilled. Sold with its original booklets, this 406 coupe is an interesting opportunity which promises to be a collector in the future.



TERMS AND CONDITIONS OF SALE FOR CARS AND AUTOMOBILIA 2020

It is stipulated that Claude Aguttes SAS acts as an agent and solely on behalf of the seller. The sales agreement for the goods presented for sale at public auction is entered into exclusively by the seller and the buyer.

CARS

- 16,4% before tax + VAT at the current rate, i.e. 20% including tax
• 10% before tax + VAT at the current rate, i.e. 12% including tax over €1,000,001

AUTOMOBILIA:

- 20% before tax + VAT at the current rate, i.e. 24% including tax

SPECIAL CONDITIONS

- + Lots sold during a court-ordered sale following a court ruling: buyers' fees of 14.4% including tax
° Lots in which the auction house or one of its partners has a financial interest
* Lots which have been temporarily imported and are subject to a buyer's fee of 5.5% (20% for jewelry, motorcars, wines and spirits and multiples - F1 helmet) in addition to the hammer price and sale fees.
Lots which may be viewed only by appointment
~ Lots made from materials of animal origin. Import restrictions are to be expected.

STORAGE AND DELIVERY AFTER THE SALE

Musée de l'Aventure Peugeot: An email will be sent the day after the sale to each purchaser indicating the contact, the place and the amount to be paid to recover his vehicle.

Vehicles will be stored on the evening of the sale inside the museum. They may be collected from Tuesday following the sale on appointment, after the hammer price and all fees have been settled.

- Buyers will be charged, in addition to the hammer price and fees, a fixed sum of €250 before tax covering parking of the car. Aguttes SAS will not be liable for any incidents which may occur during the transfer.
• Beyond Friday, October 2, 2020, vehicles not recovered will be transported at the expense of the new owner (800 € + vat) close to Paris.. The daily cost of parking will be 40 € HT per day, each day started being due, and will be to be paid when the vehicle is taken back.

Neither the auctioneer nor the expert shall be deemed responsible for storage of the vehicle in any way whatsoever. As soon as the hammer has fallen, the lot will be the sole responsibility of the successful bidder.

The buyer will be personally responsible for insuring his or her purchases, and Claude Aguttes SAS declines any responsibility for any damage to the lot which may occur to these goods, with immediate effect from the hammer falling. The lots will be delivered to the buyer in person or to a third party designated by him/her and to whom he/she will have given an original written authorisation and a copy of his/her proof of identity.

VALUE ADDED TAX ('TVA')

The amount of Value Added Tax ('TVA') corresponds to the current rate, i.e. 20%, and is included in the hammer price. This tax may be recovered by French professional buyers and reimbursed to buyers from outside the European Union (EU) upon presentation of the supporting documentation for export outside the EU or, for a professional purchaser with an intra-community VAT number, a document proving delivery in an EU member state.

MISCELLANEOUS

French cars which are more than 75 years old at the time of the sale and with a value exceeding €50,000 require an 'export passport' ('passeport d'exportation') to leave French territory and an export licence to be taken out of Europe. These procedures will take an additional period of approximately three months for the 'export passports' and a further month for the export licences. The buyer will be personally responsible for insuring his/her purchases with immediate effect from the time the hammer falls.

GUARANTEES REGARDING THE GOODS FOR AUCTION AND SPECIFIC PROVISIONS PERTAINING TO CLASSIC CARS

- 1° The sale will follow the order in the catalogue.
2° In accordance with the law, the information provided in the catalogue is the responsibility of Claude Aguttes SAS and its expert, taking into account any corrections announced when the lot is presented and noted in the record of the sale. Attributions given are established on the basis of scientific and artistic knowledge at the time of the sale. Any indications by Claude Aguttes SAS concerning the existence of a restoration, accident or any other incident affecting the item or vehicle are given in order to help potential buyers inspect the item or vehicle and remain subject to his or her own appreciation of it. The absence of any specific information in the catalogue in no way implies that the goods concerned are free from any defects. Furthermore,

the condition reports requested from Claude Aguttes SAS and the expert before the sale are given for information purposes only. No responsibility is assumed by Claude Aguttes SAS and the expert for these reports, and they may not be used as the basis for any legal claim. Under no circumstances should these reports replace a personal examination of the item or vehicle by the buyer or his/her representative.

3° Since the condition of a car may change between the time at which it is described for inclusion in the catalogue and the time at which it is presented for sale, right until it is taken over by the successful bidder, all vehicles are sold 'as is'. As a viewing of the goods for auction is held over several days prior to the sale, allowing buyers to assess their condition, no claims will be accepted once the lot has been sold. Buyers are recommended to take a professional from the automotive sector with them to the viewing and to examine the documents relating to each vehicle (registration papers, roadworthiness inspection certificates etc.) made available to them by Claude Aguttes SAS. Details given for each vehicle (condition, mileage covered on the basis of the odometer reading etc.) and noted in the catalogue are provided for information purposes only; it should be pointed out that the condition of a car may change between the time when it is described for inclusion in the catalogue and the time at which it is presented for sale.

4° The French-language text is the official text which will be referred to in the event of any dispute. The descriptions in English and any measurements in inches are given solely for information purposes and may not be used as the basis of any claim. Any facts presented in the catalogue are provided for information purposes only. The goods for auction are reproduced in the catalogue as faithfully as possible, but a difference of colour or tone is nonetheless possible. Dimensions are given for information purposes only.

5° For administrative reasons, the vehicle designations used (model, type, year etc.) correspond, save for some exceptions, to the information given in the vehicle registration papers.

6° Buyers are deemed to have examined the documents relating to each vehicle, and in particular the roadworthiness inspection certificates and bills made available to them by the auctioneers. Vehicles may, however, be sold without having gone undergone a statutory roadworthiness inspection on account of their age, the fact that they are not in running order or their status as motorsport vehicles. Vehicles originating from outside France are presented without a French roadworthiness inspection certificate ('contrôle technique'). Members of the public should inquire about this during the viewing and auction.

7° Buyers are solely responsible for changing the vehicle registration, and in particular for doing so within the time stipulated in law.

Important: It must be stressed that the vehicles offered for sale date back to a period when their performance and safety conditions fell far short of today's standards; buyers are therefore urged to exercise the utmost caution, especially when driving them for the first time. Before using them, it is also recommended to prepare them for the road and to carry out all necessary checks (oil level, tyre pressures etc.).

Claude Aguttes SAS shall not be held liable for any incident arising from the use of a vehicle where these recommendations have not been followed. All buyers are required to insure their vehicles immediately following their successful bid; Claude Aguttes SAS shall not be held liable for any damage incurred after the hammer has fallen.

BIDS

The highest and final bidder shall be the purchaser. Should the auctioneer recognise two simultaneous bids on one lot, the lot will be re-offered for sale and all those present in the saleroom may participate in this second opportunity to bid. Important: Bidding is typically conducted in the saleroom. We will, however, be pleased to accept some bids by telephone from prospective buyers who have made their interest known before the sale. We cannot accept any responsibility, in particular should it prove impossible to establish a phone connection, if the connection is established too late or should there be errors or omissions relating to the reception of bids by telephone. We accept orders to bid sent to us free of charge. We cannot accept any responsibility, notably in the case of errors or the omission of written bid instructions.

In making a bid, bidders accept their personal responsibility to honour the hammer price plus the buyer's fees and any taxes which may be due. Except in the case of a written agreement with Claude Aguttes SAS prior to the sale, specifying that the bidder is acting as an agent on behalf of a third party known to and approved by Claude Aguttes SAS, the bidder is deemed to be acting on his or her own behalf. We remind our sellers that bidding on their own items is forbidden.

PAYMENT FOR PURCHASES

We strongly encourage buyers to settle their purchases by credit card or bank transfer. In accordance with article L.321-14 of the French commercial code, an item sold at auction may only be delivered to the buyer when the company has received the amount due or has been provided with a guarantee that the amount has been paid by the purchaser.

- Means of payment accepted by our accounts department:
• Cash (article L. 112-6, L. 112-8 and Article Article L. 112-8 paragraph 2 of the Monetary and Financial Code)
· max. 1 000 €
· max. 15 000 € for private individuals who have their tax domicile abroad (upon presentation of a valid passport)
• Payment online (up to €10,000) at:
http://www.aguttes.com/paiement/index.jsp
• Bank transfer: For the exact amount shown on the invoice (no bank fees should be charged to the auction house), sent from the purchaser's account and indicating the invoice number.

Banque de Neuflyze, 3 avenue Hoche, 75008 Paris, France
Account holder: Claude AGUTTES SAS
Bank code 30788 - Sort code 00900
Account number 02058690002 - RIB key 23
IBAN FR76 3078 8009 0002 0586 9000 223
BIC NSMBFRPPXXX

- Credit card (except American Express and remote payment). Multi-payments for one lot with the same card are not allowed
• Cheques (if no other means of payment is possible)
· Upon presentation of two pieces of identification
· Important: Delivery is possible after 20 days
· Cheques will be deposited immediately. No delays will be accepted.
· Payment with foreign cheques will not be accepted.

NON-PAYMENT

CLAUDE AGUTTES SAS will claim from buyers who fail to pay interest levied at the legal rate plus 5 percentage points and the reimbursement of any additional costs resulting from their failure to pay, with a minimum fee of €500, including in the case of false bidding ('revente sur folle enchère') the difference between the price at which the lot was originally auctioned and the price obtained at its re-sale, together with the costs incurred in holding this new sale. Without any payment within 30 days, 10% penalty will be applied to your invoice.

LAW AND JURISDICTION

In accordance with the law, it is stipulated that any public liability actions instituted on the occasion of valuations or voluntary and court-ordered public auctions will lapse five years after the date of the valuation or auction. These terms and conditions of sale are governed exclusively by French law. Any dispute relating to their existence, their validity, the right to challenge them and their binding effect on any bidder or purchaser shall fall within the jurisdiction of the courts of Paris (France).

FURTHER INFORMATION

French law imposes strict rules applying to the commercial use of endangered species of animals. The different appendices to the international regulations of 3 March 1973 (CITES) require that a link be established between the specimen and the document proving its lawful origin. This ruling - 338/97 dated 9/12/1996 - which has been re-transcribed in European Community law (Appendices A/B/C) allows the commercial use of regulated species (CITES) subject to the presentation of documents proving their lawful origin. The documents in this instance are the following:

- For Appendix A: a detailed history of the specimen (for recent specimens)
• For Appendix B: birds must be fitted with either identification bands or electronic tags and must have documentation proving their lawful origin. The auction sale record must be kept as it provides a complete history of each specimen. Recent specimens from species protected in the French Environmental Code, born and raised in captivity, enjoy an exemption under the ministerial decree of 14/07/2006. As such, they may be used commercially, given the traceability between the specimen and the documentation proving its lawful origin. Other specimens which pre-date the application of these rules (ministerial decree of 21/07/2015) may be used commercially. Specimens prior to 1947 presented at this sale enjoy an exemption under Ruling 338/97 dated 9/12/1986 (article 2) which allows their use for trade. To take these specimens out of the European Union, however, requires a pre-CITES Convention agreement. For species which can be hunted in Europe and elsewhere, their commercial use is allowed under certain conditions. So-called domesticated species presented at this sale may be freely exploited for commercial purposes. Older specimens prior to the Convention (pre-1975) comply with the conditions of the ministerial decree dated 23/12/2011 and may therefore be used commercially. The other specimens from this sale are not subject to any regulations and may be freely used for any commercial purposes. The auction sale record will substantiate their lawful origin. To take them out of the EU, with regard to Appendices I/A, II/B and III/C, a CITES re-export form will be needed, at the expense of the future buyer.

If a customer feels that he or she has not received a satisfactory response, he or she is advised to contact the head of the relevant department directly, as a matter of priority. In the absence of a response within the specified time limit, the customer may then contact customer service at serviceclients@aguttes.com, which is attached to the Quality Department of SVV Aguttes.

PEFC 10-31-1510 / PEFC certified / The paper used for this catalogue comes from sustainably managed forests and controlled sources / pefc-france.org

GRANDS VINS & SPIRITUEUX
3 VENTES PAR AN

Prochaine vente
30 septembre 2020
Neuilly-sur-Seine



L'abus d'alcool est dangereux pour la santé. À consommer avec modération

Chambolle-Musigny 1^{er} Cru Amoureuses. 1989. Domaine G. Roumie. Adjugées 14 880 €^{TTC}
Contact : Pierre-Luc Nourry - +33 (0)1 47 45 91 50 - nourry@aguttes.com

ART CONTEMPORAIN
4 VENTES PAR AN

Prochaine vente
23 octobre 2020
Neuilly-sur-Seine

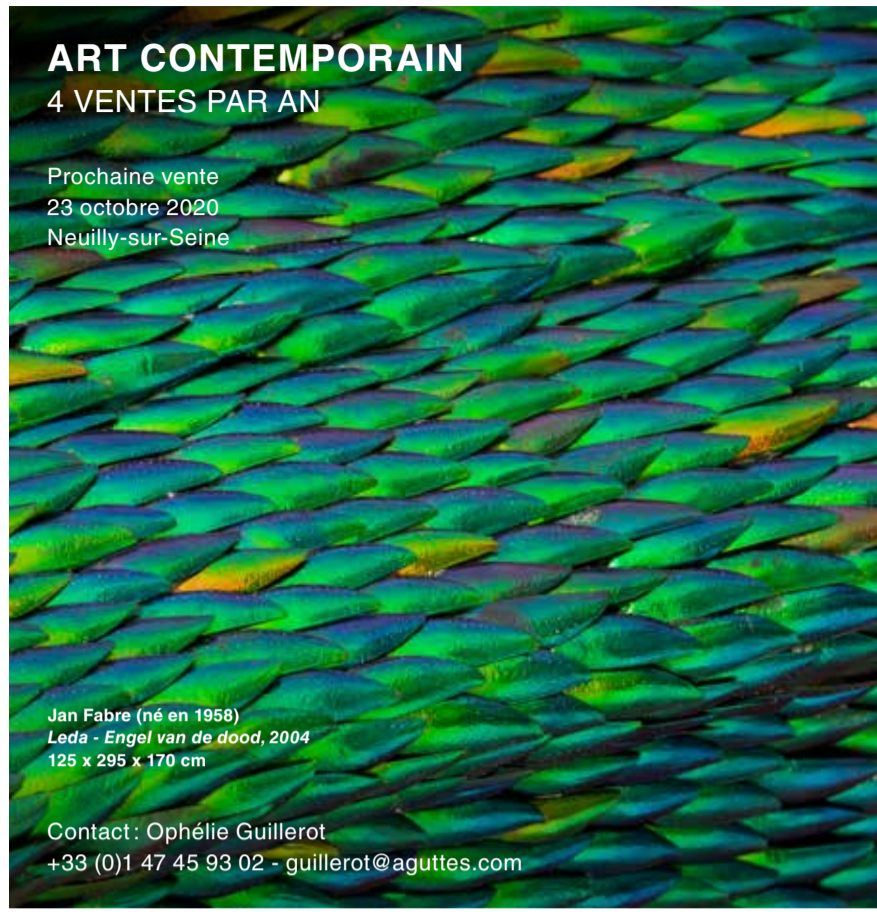

Jan Fabre (né en 1958)
Leda - Engel van de dood, 2004
125 x 295 x 170 cm

Contact : Ophélie Guillerot
+33 (0)1 47 45 93 02 - guillerot@aguttes.com

BIJOUX & PERLES FINES
4 VENTES PAR AN

Prochaine vente
28 octobre 2020
Neuilly-sur-Seine



René Lalique. « Le Baiser »
Adjugé 85 800 €^{TTC}

Contact : Philippine Dupré la Tour
+33 (0)1 41 92 06 42 - duprelatour@aguttes.com

HORLOGERIE
2 VENTES PAR AN

Prochaine vente
29 octobre 2020
Neuilly-sur-Seine



Omega Chronographe
Adjugé 36 400 €^{TTC}

Contact : Elio Guerin
+33 (0)1 47 45 93 07 - guerin@aguttes.com

AUTOMOBILES DE COLLECTION
4 VENTES PAR AN

Prochaine vente
29 novembre 2020
Paris, Espace Champerret



1962 - Alfa Romeo Giulietta SZ Coda Tronca
Adjugé 670 380 €^{TTC}

Contact : Gautier Rossignol
+33 (0)6 16 91 42 28 - rossignol@aguttes.com

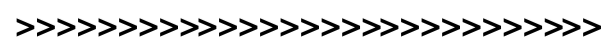
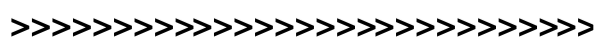



AGUTTES

ORDRE D'ACHAT ABSENTEE BID FORM

AUTOMOBILES DE COLLECTION

Dimanche 20 septembre 2020, 15h
Sochaux, Musée de l'Aventure Peugeot

- Ordre d'achat / Absentee bid form
- Enchère par téléphone / Telephone bid form
Pour les lots dont l'estimation est supérieure à 300 euros
For lots estimated from € 300 onwards
- Inscription en salle

À renvoyer au plus tard la veille de la vente, 18h
par e-mail à / please mail to: bid@aguttes.com

Nom / Name _____ Prénom / First name _____

Société / Company _____

Adresse / Address _____

Code postal / Zip code _____ Ville / City _____ Pays / Country _____

Téléphon(e)s / Phone(s) _____

E-mail _____

Lot n°	Description du lot / Lot description	Limite en euros / Top limit of bid in euros

Merci de joindre à ce formulaire une copie de votre pièce d'identité et un RIB.
Could you please provide a copy of your id or passport and a bank reference.

Après avoir pris connaissance des conditions de vente ainsi que des conditions de stockage et de délivrance des lots concernant cette vente, je déclare les accepter et vous prie d'acquiescer pour mon compte personnel aux limites indiquées en euros, les lots que j'ai désigné ci-contre. (Les limites ne comprenant pas les frais légaux).

I have read conditions of sale and the guide to buyers and agree to abide by them. I grant your permission to purchase on my behalf the following items within the limits in euros. (These limits do not include fees and taxes).

- Je souhaite m'inscrire à la newsletter Aguttes afin de recevoir les informations sur les prochaines ventes / I wish to subscribe to the Aguttes newsletter in order to receive the upcoming sales latest news

Date et signature obligatoire / Required dated signature

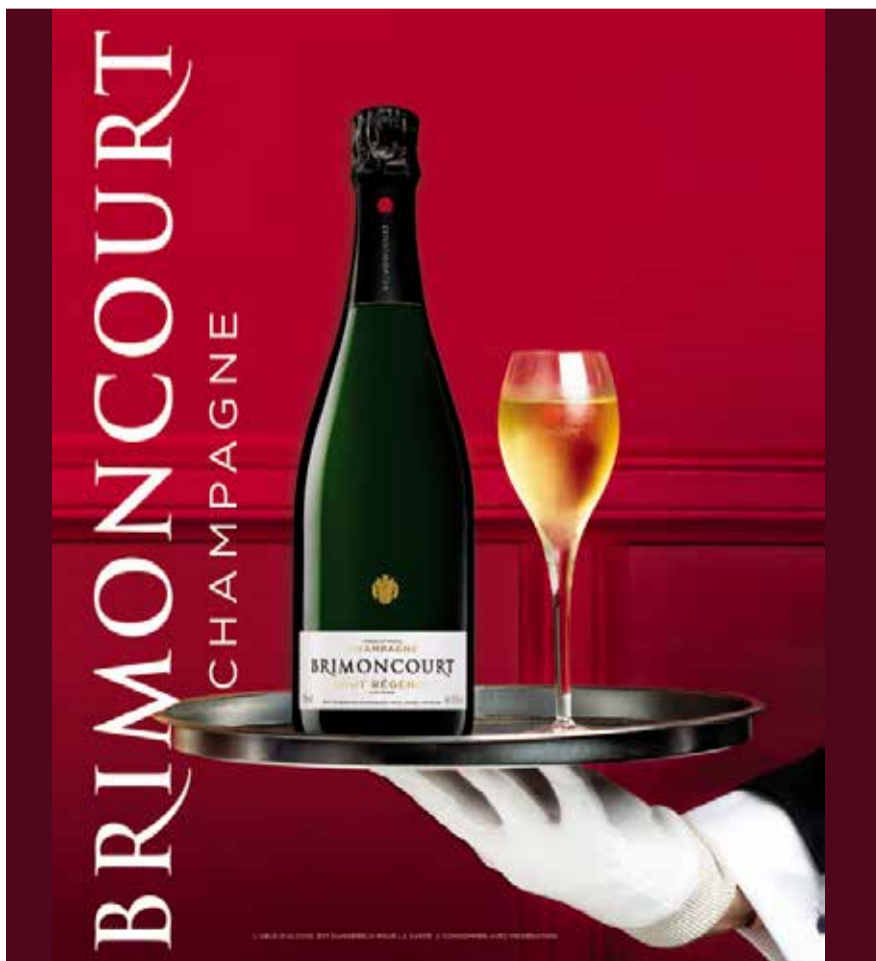



1966 - Porsche 906 Carrera 6. Une des six vendues neuves par l'importateur français Sonauto. Vendue 1 580 000 € TTC

RENDEZ-VOUS *chez Aguttes*

SEPTEMBRE
OCTOBRE
NOVEMBRE **2020**

Calendrier des ventes

<p>08.09 IMPRESSIONNISTE & MODERNE ONLINE ONLY <i>online.aguttes.com</i></p>	<p>22.09 PASSION PATRIMOINE TABLEAUX ANCIENS, MOBILIER, SCULPTURES & OBJETS D'ART DE PRESTIGE <i>Aguttes Neuilly</i></p>	<p>13.10 LIVRES ANCIENS & ILLUSTRÉS MODERNES, ESTAMPES <i>Aguttes Neuilly</i></p>	<p>23.10 MONTRES ONLINE ONLY <i>online.aguttes.com</i></p>	<p>10.11 ART RUSSE IV <i>Aguttes Neuilly</i></p>	<p>17.11 LES COLLECTIONS ARISTOPHIL LITTÉRATURE <i>Drouot Paris</i></p>	<p>20.11 LES COLLECTIONS ARISTOPHIL MUSIQUE <i>Drouot Paris</i></p>	<p>26.11 MAÎTRES ANCIENS <i>Aguttes Neuilly</i></p>
<p>09.09 TABLEAUX & DESSINS ANCIENS ONLINE ONLY <i>online.aguttes.com</i></p>	<p>30.09 GRANDS VINS & SPIRITUEUX <i>Aguttes Neuilly</i></p>	<p>20.10 LA MESURE DES MONDES ANCIENNE COLLECTION F. <i>Aguttes Neuilly</i></p>	<p>28.10 BIJOUX & PERLES FINES <i>Aguttes Neuilly</i></p>	<p>16.11 IMPRESSIONNISTE & MODERNE <i>Aguttes Neuilly</i></p>	<p>19.11 LES COLLECTIONS ARISTOPHIL HISTOIRE <i>Drouot Paris</i></p>	<p>25.11 SWATCH ONLINE ONLY <i>online.aguttes.com</i></p>	<p>29.11 AUTOMOBILES DE COLLECTION & AUTOMOBILIA LA VENTE D'AUTOMNE <i>Espace Champerret</i></p>
<p>20.09 AUTOMOBILES DE COLLECTION & AUTOMOBILIA <i>Musée de l'aventure Peugeot, Sochaux</i></p>	<p>06.10 PEINTRES D'ASIE, CEUVRES MAJEURES <i>Aguttes Neuilly</i></p>	<p>23.10 ART CONTEMPORAIN <i>Aguttes Neuilly</i></p>	<p>05.11 EMPIRE SOUS L'ÉGIDE DE MARS <i>Aguttes Neuilly</i></p>	<p>16.11 IMPRESSIONNISTE & MODERNE, ART RUSSE & ART CONTEMPORAIN ONLINE ONLY <i>online.aguttes.com</i></p>	<p>19.11 ARTS D'ASIE <i>Aguttes Neuilly</i></p>	<p>25.11 XV-XX^E SIÈCLE, MOBILIER & OBJETS D'ART ONLINE ONLY <i>online.aguttes.com</i></p>	

Ce calendrier est sujet à modifications | Retrouvez toutes nos dates de ventes sur aguttes.com

Neuilly-sur-Seine • Paris • Lyon • Aix-en-Provence • Bruxelles
aguttes.com | Suivez-nous @     